

Dell™ 2135cn Color Laser Multifunction Printer Guía del Usuario

[Búsqueda de información](#)

[Acerca de la impresora](#)

[Instalación de los cartuchos de tóner y de la unidad dispositivo de cabezal de impresión \(PHD\)](#)

[Conexión de la impresora](#)

[Dell Printer Configuration Web Tool](#)

[Instalación de la tarjeta de memoria opcional](#)

[Instrucciones para el material de impresión](#)

[Carga del material de impresión](#)

[Panel del operador](#)

[Configuraciones de la Impresora](#)

[Descripción de los menús de Herramientas](#)

[Descripción de los menús](#)

[Acerca del software de la impresora](#)

[Impresión](#)

[Copias](#)

[Escaneado](#)

[Envío y recepción de faxes](#)

[Descripción de las fuentes](#)

[Eliminación de atascos de papel](#)

[Guía de localización de fallos](#)

[Instalación de los controladores de impresora](#)

[Configuración de la impresión compartida](#)

[Mantenimiento de la impresora](#)

[Extracción de la tarjeta de memoria opcional](#)

[Especificaciones de la impresora](#)

[Apéndice](#)

Notas, avisos y precauciones



NOTA: Una **NOTA** indica información importante que le ayudará a usar mejor la impresora.



AVISO: Un **AVISO** indica un posible daño al hardware o la pérdida de datos y le informa de cómo evitar el problema.



PRECAUCIÓN: Un mensaje de **PRECAUCIÓN** indica la posibilidad de que el equipo resulte averiado, de sufrir lesiones personales o incluso la muerte.

La información incluida en este documento está sujeta a cambio sin previo aviso.

© 2008 Dell Inc. Reservados todos los derechos.

Queda totalmente prohibido cualquier tipo de reproducción sin el permiso por escrito de Dell Inc.

Marcas comerciales utilizadas en este texto: *Dell*, el logotipo *DELL* y el *Sistema de Administración de Suministros Dell* son marcas comerciales de Dell Inc.; *Microsoft*, *Windows*, *Windows Server*, y *Windows Vista* son marcas comerciales o marcas comerciales registradas de Microsoft Corporation en los Estados Unidos y/o en otros países; *Adobe* y *Photoshop* son marcas comerciales registradas o marcas comerciales de Adobe Systems Incorporated en los Estados Unidos y/o en otros países.

Es posible que se utilicen otras marcas y nombres comerciales en este documento para hacer referencia a las entidades propietarias de dichas marcas y nombres o a sus productos. Dell Inc. renuncia a cualquier interés de propiedad en las marcas comerciales y los nombres comerciales que no sean los suyos propios.

DERECHOS RESTRINGIDOS DEL GOBIERNO DE LOS ESTADOS UNIDOS

Este software y documentación se suministran con DERECHOS RESTRINGIDOS. El uso, copia o divulgación por el gobierno está sujeto a ciertas restricciones tal y como se expresa en el apartado (c)(1)(ii) de la cláusula sobre derechos de datos técnicos y de software informático del DFARS 252.227-7013 y en las normas aplicables del FAR: Dell Inc., One Dell Way, Round Rock, Texas, 78682, EE.UU.

Noviembre de 2008 Rev. A02

[Regreso a la pantalla de contenido](#)

Panel del operador

- [Uso de los botones del panel del operador](#)
- [Impresión de una página de valores del panel](#)

Uso de los botones del panel del operador

El panel del operador dispone de una pantalla de cristal líquido (LCD) de 4 líneas de 20 caracteres cada una, botones de control y teclado numérico, que le permiten controlar la impresora.

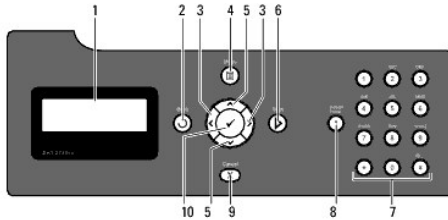

1. Panel LCD
2. Botón (...)
 - 1 Regresa a la pantalla anterior.
3. Botones
 - 1 En el **modo Menú**, permite seleccionar submenús o configurar parámetros.
4. Botón (...)
 - 1 Entra en el menú de operaciones desde el menú superior y vuelve al menú superior desde cualquier nivel de menú.
5. Botones
 - 1 En el **modo Menú**, muestra los menús o elementos.
 - 1 Pulse estos botones para escribir números o contraseñas.
6. Botón (...)
 - 1 Inicia la operación de copiado, escaneado o envío de fax.
7. Teclado numérico
 - 1 Introduce los caracteres y números, por ejemplo, para la Libr tfnos y las contraseñas.
8. Botón (...)
 - 1 Introduce una pausa.
 - 1 Vuelve a marca el último número de teléfono marcado.
9. Botón (...)
 - 1 En el **modo Menú**, vuelve al modo de espera sin guardar ningún ajuste.
 - 1 Cancela el trabajo en curso (copia/escaneado/fax/impresión) mediante la selección del trabajo disponible en la lista.
10. Botón (Marca de verificación)
 - 1 Permite seleccionar el menú o elemento actualmente en pantalla, o confirmar la entrada de valores.

Impresión de una página de valores del panel

La página de valores del panel muestra los parámetros actuales de los menús del panel del operador.

En el panel del operador de la impresora

1. Pulse **▼** hasta que aparezca **>CONFIGURACIÓN** y, a continuación, pulse **✓**.
2. Pulse **▼** hasta que aparezca **>Informes** y, a continuación, pulse **✓**.
3. Pulse **►** hasta que aparezca **Config Panel** y, a continuación, pulse **✓**.
Se imprime la página de valores del panel.

Desde el equipo

1. Haga clic en **Inicio** → **Todos los programas** → **Impresoras Dell** → **Programas Adicionales Láser Color** → **Utilidad de inicio rápido**.
Se abre el cuadro de diálogo **Utilidad de inicio rápido**.
2. Haga clic en el botón **Herramientas**.
Se abre el cuadro de diálogo **Herramientas**.
3. Seleccione la impresora en **Nombre de la Impresora**.
Se abre **Herramientas**.
4. Haga clic en la ficha **Informe de las Configuraciones de la Impresora**.
5. En la lista a la izquierda de la página seleccione **Informes**.
Aparece la página **Informes**.
6. Haga clic en el botón **Config Panel**.
Se imprime la página de valores del panel.

[Regreso a la pantalla de contenido](#)

[Regreso a la pantalla de contenido](#)

Descripción de los menús de Herramientas

- [Informe de las Configuraciones de la Impresora](#)
- [Mantenimiento de la Impresora](#)
- [Diagnóstico](#)

Herramientas permite ver o especificar la Configuración del sistema. También se puede diagnosticar la configuración del sistema.

Herramientas contiene las fichas **Informe de las Configuraciones de la Impresora**, **Mantenimiento de la Impresora** y **Diagnóstico**.

 **NOTA:** La primera vez que intenta modificar la configuración aparece un cuadro de diálogo **Contraseña** en **Herramientas** si **Llave del Panel** está activado en la impresora. En tal caso, escriba la contraseña que especificó previamente y haga clic en **OK** para aplicar la configuración.

Informe de las Configuraciones de la Impresora

La ficha **Informe de las Configuraciones de la Impresora** contiene las páginas **Información de la Impresora**, **Configuraciones del Menú**, **Informes**, **Configuraciones TCP/IP**, **Config bandeja**, **Valores predets.** y **Config fax**.

 **NOTA:** Los valores marcados con un asterisco (*) son los valores de menú predeterminados de fábrica.

Información de la Impresora

Uso:

Mostrar la información de sistema de la impresora.

Valores:

Número de Etiqueta de Servicio Dell	Muestra el número de la tarjeta de servicio de la impresora.
Número de Serie de la Impresora	Muestra el número de serie de la impresora.
Tipo de Impresora	Muestra el tipo de impresión de la impresora. Láser color es el valor normal.
Número de Etiqueta de Propiedad	Muestra el número de la tarjeta de propiedad de la impresora.
Capacidad de Memoria	Muestra la capacidad de la memoria.
Velocidad de Procesador	Muestra la velocidad de procesado.
Versión Firmware	Muestra la versión del controlador.
Versión de Firmware de Red	Muestra la versión de NIC.
Versión de Firmware de MCU	Muestra la versión del firmware de la unidad de control de la máquina (MCU).
Velocidad de Impresión (Color)	Muestra la velocidad de la impresión en color.
Velocidad de Impresión (Monocromática)	Muestra la velocidad de la impresión monocromática.

Configuraciones del Menú

Uso:

Mostrar las configuraciones de menú de la impresora.

Valores:

Config sistema	Modo temp. ahorro energía 1	Muestra el período de tiempo antes de que la impresora entre en el modo de temporizador de ahorro de energía 1 al terminar un trabajo.
	Modo temp. ahorro energía 2	Muestra el período de tiempo antes de que la impresora entre en el modo de temporizador de ahorro de energía 2 al terminar un trabajo.
	Reini auto	Muestra la cantidad de tiempo que debe transcurrir antes de que la impresora restaure los valores predeterminados en el panel del operador si no se definen más valores.
	Tono selecc panel	Muestra el volumen del tono que se emite cuando la entrada en el panel del operador es correcta. Deshabilitado indica que el tono está desactivado.
	Tono alarm panel	Muestra el volumen del tono que se emite cuando la entrada en el panel del operador es incorrecta. Deshabilitado indica que el tono está desactivado.
	Tono máquina lista	Muestra el volumen del tono que se emite cuando la impresora está lista. Deshabilitado indica que el tono está desactivado.
	Tono tr copia	Muestra el volumen del tono que se emite cuando finaliza un trabajo de copia. Deshabilitado indica que el tono está desactivado.
	Tono trb no copia	Muestra el volumen del tono que se emite cuando finaliza un trabajo que no es de copia. Deshabilitado indica que el tono está desactivado.
	Tono fallo	Muestra el volumen del tono que se emite cuando un trabajo finaliza de forma anómala. Deshabilitado indica que el tono está desactivado.

Config sistema	Tono de alarma	Muestra el volumen del tono que se emite cuando se produce un problema. Deshabilitado indica que el tono está desactivado.	
	Tono sin papel	Muestra el volumen del tono que se emite cuando la impresora se queda sin papel. Deshabilitado indica que el tono está desactivado.	
	Tono poco tóner	Muestra el volumen del tono que se emite cuando empieza a agotarse el tóner u otro consumible. Deshabilitado indica que el tono está desactivado.	
	Tono alarma de borrado automático	Muestra el volumen del tono que se emite 5 segundos antes de que la impresora realice un borrado automático. Deshabilitado indica que el tono está desactivado.	
	Tono base	Muestra el volumen del tono que se emite cuando el panel del operador vuelve al valor predeterminado desplazando el menú de bucle. Deshabilitado indica que el tono está desactivado.	
	Tiempo de espera	Muestra si el período de tiempo que la impresora espera para recibir datos del equipo.	
	Idioma del panel	Muestra el idioma que se usa en el panel del operador.	
	Impr Regis auto	Muestra si se imprime o no automáticamente un informe de historial de trabajos cada 20 trabajos.	
	ID de impresión	Muestra dónde se imprimirá el ID de usuario en el papel impreso.	
Config sistema	Imprimir Texto	Muestra si en la impresora se imprimen datos PDL (Lenguaje de descripción de páginas), no compatible con la impresora, como texto cuando la impresora los recibe.	
	Disco RAM * 1	Muestra si se asigna memoria RAM al sistema de archivos del disco para las características impresión segura e impresión de prueba.	
	Bandeja repuesto	Muestra una indicación para utilizar otro tamaño de papel cuando el papel cargado en la bandeja especificada no coincide con los valores de tamaño de papel del trabajo actual.	
	mm / pulg	Muestra la unidad de medida que se utiliza en el panel del operador.	
Config reloj	Formato fecha	Muestra el formato de fecha seleccionado. El valor predeterminado es aa/mm/dd.	
	Formt hora	Muestra el formato de hora seleccionado: 24H o 12H .	
	Huso hora	Muestra el huso horario seleccionado.	
	Aj fecha	Muestra el ajuste de fecha.	
	Aj hora	Muestra el ajuste de hora.	
Densidad del Papel	Normal	Muestra las configuraciones de densidad de papel.	
	Etiqueta	Muestra las configuraciones de densidad de etiquetas.	
Ajuste de Registro Automático	Ajuste de Registro Automático	Muestra si el registro de color se ajusta automáticamente.	
Ajustar altitud	Ajustar altitud	Muestra la altitud del lugar donde está instalada la impresora.	
Tóner no de Dell	Tóner no de Dell	Muestra si se utiliza o no un cartucho de tóner de otro fabricante.	
Personalización de Enlace Web	Seleccionar URL de Pedidos Nuevos	Habitual*	Muestra la dirección URL para solicitar suministros (accessories.us.dell.com/sna).
		Preferente	Muestra la dirección URL para solicitar suministros (premier.dell.com).

*1 Este elemento sólo está disponible cuando está instalada la tarjeta de memoria opcional de 256 MB.

Informes

Uso:

Imprimir las configuraciones de la impresora y datos de historial.

Los informes se imprimen en el tamaño de papel especificado en configuración del sistema. El valor predeterminado es A4.

Valores:

Config sistema	Haga clic para imprimir una lista detallada de los parámetros del sistema.
Config Panel	Haga clic para imprimir una lista detallada de los parámetros del panel.
Lista fuentes PCL	Haga clic para imprimir una lista de fuentes PCL (Lenguaje de control de impresoras de Hewlett-Packard).
Lista macros PCL	Haga clic para imprimir una lista de la macro PCL.
Hist Trabajos	Haga clic para imprimir el historial de trabajos completados de la impresora.
Historial de Errores	Haga clic para imprimir el historial de errores de la impresora.
Pág Prueb Color	Haga clic para imprimir una página de prueba de color.
Docu almacenados * 1	Haga clic para imprimir una lista de documentos almacenados.
Monitor protocol	Haga clic para imprimir el informe de control de protocolo.

*1 Este elemento sólo está disponible cuando habilita el Disco RAM.

Configuraciones TCP/IP

Uso:

Mostrar los valores actuales del protocolo TCP/IP (Protocolo de control de transmisión/Protocolo de Internet).

Valores:

Modo Dirección IP	Muestra el método para adquirir la dirección IP.
Dirección IP	Muestra la dirección IP de la impresora.
Máscara Subred	Muestra la máscara de subred.
Direcc Pasarela	Muestra la dirección de pasarela.

Config bandeja

Uso:

Mostrar el tipo y tamaño de papel de la bandeja 1.

Valores:

Tipo de Papel	Muestra el ajuste de tipo de papel de la bandeja 1.
Tamaño de Papel	Muestra el ajuste de tamaño de papel de la bandeja 1.
Tamaño Personal - Y	Muestra la longitud del tamaño de papel personalizado que se encuentra en la bandeja 1.
Tamaño Personal - X	Muestra la anchura del tamaño de papel personalizado que se encuentra en la bandeja 1.
Mostr Txt Emerg	Muestra si se utiliza un menú emergente que pide al usuario que ajuste el tipo y tamaño de papel cuando se carga papel en la bandeja 1.

Valores predets.

Uso:

Mostrar los valores predeterminados de escaneado, fax y copia de la impresora.

Valores:

Predets escan	Escanear a red	Muestra si los documentos escaneados se guardan en un servidor de red o en un equipo.
	Format arch	Muestra el formato de archivo en el que se guardan los documentos escaneados.
	Color	Muestra si se escanea en color o en blanco y negro.
	Resolución	Muestra la resolución de escaneado predeterminada.
	Tamaño documento	Muestra el tamaño de papel del documento original.
	Claro/Oscuro	Muestra el nivel de densidad de escaneado predeterminado.
	Nitidez	Muestra el nivel de nitidez predeterminado.
	Contrast	Muestra el nivel de contraste predeterminado.
	Expo auto	Muestra si se suprime el fondo del original para resaltar el texto en la copia.
	Nivel expo auto	Muestra el nivel de supresión de fondo.
	Margen sup/inf	Muestra el valor de los márgenes superior e inferior.
	Margen izq/der	Muestra el valor de los márgenes derecho e izquierdo.
	Margen centr	Muestra el valor del margen central.
	Format arch TIFF	Muestra el formato de archivo TIFF: TIFF V6 o TTN2 .
Compresión imagen	Muestra el nivel de compresión de imagen.	
Tam correo máx	Muestra el tamaño máximo de correo electrónico que se puede enviar.	
Predets fax	Resolución	Muestra el nivel de resolución que se utiliza para la transmisión de fax.
	Claro/Oscuro	Muestra el nivel de densidad que se utiliza para la transmisión de fax.
	Inicio retard	Muestra la hora de inicio de la transmisión de fax.
Predets copia	Color	Muestra si se hacen copias en color o en blanco y negro.
	Seleccionar Bandeja	Muestra la bandeja que suministra el papel.
	SSF Tamaño de Papel	Muestra el valor de tamaño de papel del alimentador de hojas sueltas.
	SSF Tipo de Papel	Muestra los valores de tipo de papel del alimentador de hojas sueltas.
	Reducir/Aumentar	Muestra la proporción de reducción/ampliación de copia predeterminada.
	Tipo original	Muestra el tipo del documento original.
	Tamaño documento	Muestra el tamaño de papel predeterminado.
	Claro/Oscuro	Muestra el nivel de densidad de copia predeterminado.
	Nitidez	Muestra el nivel de nitidez predeterminado.
	Saturación color	Muestra el nivel de saturación del color predeterminado.
Expo auto	Muestra si se suprime el fondo del original para resaltar el texto en la copia.	

	Nivel expo auto	Muestra el nivel de supresión de fondo.
Predets copia	Balance de color (amarillo bajo)	Muestra el nivel de balance de color del amarillo de baja densidad.
	Balance de color (amarillo medio)	Muestra el nivel de balance de color del amarillo de densidad media.
	Balance de color (amarillo alto)	Muestra el nivel de balance de color del amarillo de alta densidad.
	Balance de color (magenta bajo)	Muestra el nivel de balance de color del magenta de baja densidad.
	Balance de color (magenta medio)	Muestra el nivel de balance de color del magenta de densidad media.
	Balance de color (magenta alto)	Muestra el nivel de balance de color del magenta de alta densidad.
	Balance de color (cyan bajo)	Muestra el nivel de balance de color del cyan de baja densidad.
	Balance de color (cyan medio)	Muestra el nivel de balance de color del cyan de densidad media.
	Balance de color (cyan alto)	Muestra el nivel de balance de color del magenta de alta densidad.
	Balance de color (negro bajo)	Muestra el nivel de balance de color del negro de baja densidad.
	Balance de color (negro medio)	Muestra el nivel de balance de color del negro de densidad media.
	Balance de color (negro alto)	Muestra el nivel de balance de color del negro de alta densidad.
Predets copia	Multiple Up	Muestra si la característica Multiple Up está activada.
	En orden	Muestra si se ordena la copia
	Margen sup/inf	Muestra el valor de los márgenes superior e inferior.
	Margen izq/der	Muestra el valor de los márgenes derecho e izquierdo.
	Margen centr	Muestra el valor del margen central.

Config fax

Uso:

Mostrar la configuraciones de fax de la impresora.

Valores:

Modo de Recepción	Muestra el modo de recepción de fax.
Fax recep auto	Muestra el intervalo con el que la impresora pasa al modo de recepción de fax al recibir una llamada entrante.
Fax/Tel rec. auto	Muestra el intervalo con el que la impresora pasa al modo de recepción de fax cuando el teléfono externo recibe una llamada entrante.
Con/Fax rec. auto	Muestra el intervalo con el que la impresora pasa al modo de fax cuando el contestador automático externo recibe una llamada entrante.
Monitor línea	Muestra el volumen del monitor de línea, que monitoriza de forma audible una transmisión a través del altavoz interno hasta que se establece una conexión.
Vol tono llamada	Muestra el volumen del tono de llamada, que indica que una llamada interna es una llamada telefónica a través del teléfono interno cuando Modo de recepción está ajustado en Teléfono/Fax .
Tipo de línea	Muestra el tipo de línea: PSTN o PBX.
Tono/Impulso	Muestra si se utiliza marcado por tonos o por impulsos.
Retardo Reenvío	Muestra el intervalo entre intentos de transmisión.
Intentos Rellam.	Muestra el número de intentos de rellamada.
Retardo Rellamada	Muestra el intervalo de rellamada.
Config.Fax Basura	Muestra si se rechazan faxes enviados desde estaciones no deseadas.
Recep. remota	Muestra si se recibe faxes al pulsar un código de recepción remota en el teléfono externo.
Tono recep remota	Muestra el tono para iniciar Recep. remota .
Cabecera de Fax	Muestra si se imprime la información del remitente en la cabecera de los faxes.
Nombre Cab. Fax	Muestra el nombre de remitente que se imprimirá en la cabecera de los faxes.
Número de Fax	Muestra el número de fax de la impresora, que se imprimirá en la cabecera de los faxes.
Portada de fax	Muestra si se adjunta una portada a los faxes.
Patrón DRPD	Muestra el ajuste de Detección de patrón de timbre distintivo (DRPD).
Retr. Fax Enviado	Muestra si se retransmiten los faxes entrantes a un destino especificado.
Núm. Retrans. Fax	Muestra el número de fax del destino al que se retransmitirán los faxes entrantes.
Impr Retrans. Fax	Muestra si se imprimen o no los faxes entrantes que se retransmitieron satisfactoriamente.
Impr.Err.Retr.Fax	Muestra si se imprimen o no los faxes entrantes que no se pudieron retransmitir.
Marc prefij	Muestra si se define un número prefijo de marcado.
Nº marc prefijo	Muestra un número prefijo de marcado. Este número se marca antes que cualquier número de marcado automático. Es útil para acceder al intercambio PABX.
Descart tam	Muestra si se borra texto o imágenes de la parte inferior de una página de fax cuando toda la página no cabe en el papel impreso.
ECM	Muestra si el modo de corrección de errores (ECM) está habilitado.
Velocidad Módem	Muestra la velocidad del módem del fax cuando se produce un error de transmisión o de recepción de fax.
Actvdad fax	Muestra si se imprime un informe de actividad del fax automáticamente cada 50 comunicaciones de fax entrante y saliente.

Transmisión fax	Muestra si se imprime un informe de transmisión después de cada transmisión de fax o sólo cuando se produce un error.
Difusión fax	Muestra si se imprime un informe de transmisión después de cada transmisión de fax a varios destinos o sólo cuando se produce un error.
Protocolo de Fax	Muestra si se imprime un informe de monitor de protocolo automáticamente después de cada transmisión de fax o sólo cuando se produce un error.
País	Muestra el país donde se utiliza la impresora.

Mantenimiento de la Impresora

La ficha **Mantenimiento de la Impresora** contiene las páginas **Configuración del Sistema**, **Config reloj**, **Densidad del Papel**, **Ajuste de Registro**, **Ajustar Altitud**, **Rest Valor Pred**, **Tóner no Dell**, **Inicializar Contador de Impresión**, **Personalización de Enlace Web**, **Configuraciones TCP/IP**, **Config bandeja**, **EWS**, **Predets escan**, **Predets fax**, **Predets copia** y **Config fax**.

 **NOTA:** Los valores marcados con un asterisco (*) son los valores de menú predeterminados de fábrica.

Configuración del Sistema

Uso:

Configurar estos parámetros de administración de energía, tiempo de borrado automático, tonos de alerta, tiempo de espera, unidad de medida (mm/pulg), impresión automática de registros de trabajos, posición del ID de impresión, impresión Dump, memoria adicional, hoja de sustitución e idioma del panel del operador de la impresora.

Valores:

Modo temp. ahorro energía	Modo temp. ahorro energía 1 * 1	5-60 minutos 5 minutos*	Permite especificar el período de tiempo antes de que la impresora entre en el modo de temporizador de ahorro de energía 1 (modo suspendido) al terminar un trabajo.	
	Modo temp. ahorro energía 2 * 1	1-6 minutos 6 minutos*		Permite especificar el período de tiempo en que la impresora pasa al modo de temporizador de ahorro de energía 2 (modo suspendido avanzado) al terminar un trabajo.
	Reini auto	45 segundos*		Permite especificar la cantidad de tiempo que debe transcurrir antes de que la impresora restaure los valores predeterminados en el panel del operador si no se definen más valores.
		1 minuto		
2 minutos				
3 minutos				
Tono de alarma	Tono selett panel	Bajo	Se emite un tono con el volumen especificado cuando la entrada al panel del operador es correcta.	
		Medio		
		Alto		
		Deshabilitar*		No se emite ningún tono cuando la entrada al panel del operador es correcta.
	Tono alarm panel	Bajo	Se emite un tono con el volumen especificado cuando la entrada al panel del operador es incorrecta.	
		Medio		
		Alto		
		Deshabilitar*		No se emite ningún tono cuando la entrada al panel del operador es incorrecta.
	Tono máquina lista	Bajo	Se emite un tono con el volumen especificado cuando la impresora está lista.	
		Medio*		
		Alto		
		Deshabilitar		No se emite ningún tono cuando la impresora está lista.
	Tono tr copia	Bajo	Se emite un tono con el volumen especificado cuando finaliza la copia.	
		Medio*		
		Alto		
		Deshabilitar		No se emite ningún tono cuando finaliza la copia.
	Tono trb no copia	Bajo	Se emite un tono con el volumen especificado cuando finaliza un trabajo que no es de copia.	
		Medio*		
		Alto		
		Deshabilitar		No se emite ningún tono cuando finaliza un trabajo que no es de copia.
	Tono fallo	Bajo	Se emite un tono con el volumen especificado cuando un trabajo finaliza de forma anómala.	
		Medio*		
		Alto		
		Deshabilitar		No se emite ningún tono cuando finaliza un trabajo de forma anómala.
Tono de alarma	Bajo	Se emite un tono con el volumen especificado cuando se produce un problema.		
	Medio*			
	Alto			

Tono de alarma	Tono sin papel	Deshabilitar	No se emite ningún tono cuando se produce un problema.
		Bajo	Se emite un tono con el volumen especificado cuando la impresora se queda sin papel.
		Medio*	
		Alto	
	Tono poco tóner	Deshabilitar	No se emite ningún tono cuando la impresora se queda sin papel.
		Bajo	Se emite un tono con el volumen especificado cuando empieza a agotarse el tóner o algún otro suministro.
		Medio*	
		Alto	
	Tono alarma de borrado automático	Bajo	Se emite un tono con el volumen especificado 5 segundos antes de que la impresora realice un borrado automático.
		Medio	
		Alto	
		Deshabilitar*	No se emite ningún tono cuando la impresora realiza un borrado automático.
	Tono base	Bajo	Se emite un tono cuando la pantalla del panel del operador recupera la configuración predeterminada.
		Medio	
		Alto	
		Deshabilitar*	No se emite ningún tono cuando la pantalla del panel del operador recupera la configuración predeterminada.
Tiempo de espera	0	Permite desactivar el tiempo de espera.	
	5-300 segundos	Permite especificar el período de tiempo que la impresora espera datos adicionales del equipo antes de cancelar el trabajo.	
	30 segundos*		
Idioma del panel	Inglés*	Permite especificar el idioma que se usa en el panel del operador.	
	Francés		
	Italiano		
	Alemán		
	Español		
	Holandés		
	Danés		
	Noruego		
Sueco			
Impr Regis auto	Deshabilitar*	No se imprime un informe de historial de trabajos automáticamente cada 20 trabajos.	
	Habilitar	Se imprime un informe de historial de trabajos automáticamente cada 20 trabajos.	
ID de impresión	Deshabilitar*	No se imprime el ID de usuario.	
	Sup izquierda	El ID de usuario se imprime en la ubicación especificada.	
	Sup derecha		
	Inf izquierda		
	Inf derecha		
Imprimir Texto	Deshabilitar	Los datos PDL recibidos no se imprimen como datos de texto.	
	Habilitar*	Los datos PDL recibidos se imprimen como datos de texto.	
Disco RAM	Deshabilitar	No se asigna RAM al sistema de archivos del disco. Los trabajos de impresión segura e impresión de prueba se cancelarán y se registrarán en el registro de trabajos.	
	50Megabytes	Asignar RAM al sistema de archivos del disco automáticamente.	
	100Megabytes*		
	150Megabytes		
Bandeja repuesto	Deshabilitar*	No se acepta sustitución de tamaño de bandeja	
	Tamaño mayor	Sustituye el papel del siguiente tamaño mayor Si no hay un tamaño de papel mayor, la impresora sustituye el papel por el del tamaño más próximo.	
	Tamaño + cercano	Sustituye el papel del tamaño más cercano	
mm / pulg	mm (mm)	Permite seleccionar milímetros o pulgadas como unidad de medida predeterminada.	
	pulg ("")*		
Aplicar Nuevas Configuraciones			Una vez realizados los ajustes, pulse el botón Aplicar Nuevas Configuraciones para aplicar los cambios
Reiniciar la impresora para aplicar las nuevas configuraciones			Pulse el botón Reiniciar la impresora para aplicar las nuevas configuraciones para aplicar los cambios.

*1 Especifique 3 en **Modo del temporizador de ahorro de energía 1** o **Modo del temporizador de ahorro de energía 2** para que la impresora entre en el modo de temporizador de ahorro de energía al cabo de cinco minutos tras finalizar un trabajo. De esta forma, se utiliza menos energía pero la impresora necesita más tiempo de calentamiento. Especifique 3 si la impresora comparte el circuito eléctrico con la iluminación de la habitación y nota que las luces parpadean.

Seleccione un valor alto si la impresora se utiliza constantemente. En la mayoría de las situaciones, este valor mantiene la impresora lista para trabajar con el mínimo tiempo de calentamiento. Seleccione un valor entre 5 y 60 minutos para el modo del temporizador de ahorro de energía si desea un equilibrio

entre el consumo de energía y un menor tiempo de calentamiento.

La impresora vuelve automáticamente al modo de espera desde el modo de temporizador de ahorro de energía cuando recibe datos del equipo. También puede hacer que la impresora vuelva al modo de espera pulsando un botón en el panel del operador.

Config reloj

Uso:

Especificar la configuración del reloj.

Valores:

Formato fecha	Permite definir el formato de fecha. El valor predeterminado es aa/mm/dd .
Formt hora	Permite definir el formato de hora en 24H o 12H .
Huso hora	Permite definir el huso horario.
Aj fecha	Permite definir la fecha.
Aj hora	Permite definir la hora.
Aplicar Nuevas Configuraciones	Una vez realizados los ajustes, pulse el botón Aplicar Nuevas Configuraciones para aplicar los cambios
Reiniciar la impresora para aplicar las nuevas configuraciones	Pulse el botón Reiniciar la impresora para aplicar las nuevas configuraciones para aplicar los cambios.

Densidad del Papel

Uso:

Especificar los valores de densidad del papel.

Valores:

Normal	Normal*	Permite especificar los parámetros de densidad de papel normal.
	Ligero	
Etiqueta	Normal*	Permite especificar los parámetros de densidad de papel de etiqueta.
	Ligero	
Aplicar Nuevas Configuraciones	Una vez realizados los ajustes, pulse el botón Aplicar Nuevas Configuraciones para aplicar los cambios	
Reiniciar la impresora para aplicar las nuevas configuraciones	Pulse el botón Reiniciar la impresora para aplicar las nuevas configuraciones para aplicar los cambios.	

Ajuste de Registro

Uso:

Definir las configuraciones de **Ajuste de Registro de Color** (corrección individual de amarillo, magenta y cyan). Cuando **Ajuste de Registro Automático** está **Habilitado**, la impresora imprime el cuadro de registro de color y ajusta el registro de color sirviéndose de dicho cuadro. Esta función es necesaria después de instalar o trasladar la impresora.

Valores:

Ajuste de Registro Automático	Deshabilitar	El registro de color no se realiza automáticamente.	
	Habilitar*	Permite realizar el registro de color automáticamente.	
Corrección Auto	Haga clic en Iniciar para realizar el registro de color automáticamente.		
Cuadro de Registro del Color	Haga clic en Iniciar para imprimir un cuadro de registro de colores.		
Ajuste de Registro de Color 1 (Lateral)	Amarillo	-9-	Permite especificar los valores de ajuste de color lateral (perpendicular a la dirección de alimentación del papel) que se encuentran en el cuadro de registro de color para Amarillo , Magenta y Cyan , uno a uno.
		+9	
	0*		
	Magenta	-9-	
		+9	
	0*		
Cyan	-9-		
	+9		
0*			
Amarillo	-9-		
	+9		
0*			

Ajuste de Registro de Color 2 (Proceso)	Magenta	-9-	Permite especificar los valores de ajuste de proceso (dirección de alimentación del papel) que se encuentran en el cuadro de registro de color para Amarillo, Magenta y Cyan , uno a uno.
		+9	
	0*		
	0*		
Cyan	-9-		
	+9		
	0*		
Aplicar Nuevas Configuraciones		Una vez realizados los ajustes, pulse el botón Aplicar Nuevas Configuraciones para aplicar los cambios	
Reiniciar la impresora para aplicar las nuevas configuraciones		Pulse el botón Reiniciar la impresora para aplicar las nuevas configuraciones para aplicar los cambios.	

Ajustar altitud

Uso:

Especificar la altitud del lugar donde está instalada la impresora.

El fenómeno de descarga para cargar la unidad fotoconductora varía con la presión barométrica. Los ajustes se realizan especificando la altitud del lugar donde se va a utilizar la impresora.

Valores:

0 metro*	Permite especificar la altitud del lugar donde está instalada la impresora.
1000 metro	
2000 metro	
3000 metro	
Aplicar Nuevas Configuraciones	Una vez realizados los ajustes, pulse el botón Aplicar Nuevas Configuraciones para aplicar los cambios
Reiniciar la impresora para aplicar las nuevas configuraciones	Pulse el botón Reiniciar la impresora para aplicar las nuevas configuraciones para aplicar los cambios.

Rest Valor Pred

Uso:

Inicializar la memoria NV (no volátil) para los parámetros del sistema, los datos de la libreta de direcciones de fax, y los datos de la libreta de direcciones de correo electrónico. Después de ejecutar esta función para reiniciar automáticamente la impresora, todos los parámetros de menús o los datos se restablecen a sus valores predeterminados.

Valores:

Sección sistema	Permite inicializar los parámetros del sistema.
Usuario (Fax)	Permite inicializar las entradas de número de fax de la libreta de direcciones.
Usuario (Escanear)	Permite inicializar las entradas de dirección de servidor y de correo electrónico de la libreta de direcciones.

Tóner no Dell



PRECAUCIÓN: Cuando se utilizan cartuchos que no son de la marca Dell, la impresora podría resultar gravemente dañada sin que la garantía cubra dicha situación.

Uso:

Especificar si se utiliza o no un cartucho de tóner de otro fabricante.

Valores:

Tóner no de Dell	Deshabilitar*	No permite utilizar el cartucho de tóner de otro fabricante.
	Habilitar	Permite utilizar el cartucho de tóner de otro fabricante.
Aplicar Nuevas Configuraciones	Una vez realizados los ajustes, pulse el botón Aplicar Nuevas Configuraciones para aplicar los cambios	
Reiniciar la impresora para aplicar las nuevas configuraciones	Pulse el botón Reiniciar la impresora para aplicar las nuevas configuraciones para aplicar los cambios.	

Inicializar Contador de Impresión

Uso:

Inicializar el contador de Impresión. Cuando se inicializa el contador de impresión, el recuento se pone a 0.

Valores:

Inicializar Contador de Impresión	Haga clic en Iniciar para inicializar el Contador de Impresión.
--	--

Personalización de Enlace Web

Uso:

Definir los vínculos usados para pedir suministros.

Valores:

Seleccionar URL de Pedidos Nuevos	Permite definir los vínculos usados para pedir suministros. Puede seleccionar Habitual o Preferente .
Habitual*	accessories.us.dell.com/sna
Preferente	premier.dell.com
Aplicar Nuevas Configuraciones	Una vez realizados los ajustes, pulse el botón Aplicar Nuevas Configuraciones para aplicar los cambios
Reiniciar la impresora para aplicar las nuevas configuraciones	Pulse el botón Reiniciar la impresora para aplicar las nuevas configuraciones para aplicar los cambios.

Configuraciones TCP/IP

Uso:

Configurar los parámetros de TCP/IP.

Valores:

Modo Dirección IP	AutoIP*	Permite definir la dirección IP de forma automática. Como dirección IP se establece un valor aleatorio en el intervalo de 169.254.1.0 a 169.254.254.255 que actualmente no se esté utilizando en la red. La máscara de subred se establece en 255.255.0.0.
	DHCP	Permite definir la dirección IP utilizando DHCP.
	BOOTP	Permite definir la dirección IP utilizando BOOTP.
	RARP	Permite definir la dirección IP utilizando RARP.
	Configurado manualmente	Permite definir la dirección IP de forma manual.
Dirección IP		Permite definir manualmente la dirección IP asignada a la impresora. Ésta se asigna a la impresora utilizando el formado nnn.nnn.nnn.nnn. Cada octeto es un valor comprendido entre 0 y 254. En el primer octeto de una dirección de pasarela de no se puede especificar 127 ni ningún valor en el intervalo de 224 a 254.
Máscara Subred		Permite definir la máscara de subred de forma manual. Se especifica utilizando el formato nnn.nnn.nnn.nnn. Cada octeto de nnn.nnn.nnn.nnn es un valor comprendido entre 0 y 255. En la máscara de subred no se puede especificar 255.255.255.255.
Direcc Pasarela		Permite definir la dirección de pasarela de forma manual. Ésta se especifica utilizando el formado nnn.nnn.nnn.nnn. Cada octeto de nnn.nnn.nnn.nnn es un valor comprendido entre 0 y 254. En el primer octeto de una dirección de pasarela de no se puede especificar 127 ni ningún valor en el intervalo de 224 a 254.
Aplicar Nuevas Configuraciones		Una vez realizados los ajustes, pulse el botón Aplicar Nuevas Configuraciones para aplicar los cambios
Reiniciar la impresora para aplicar las nuevas configuraciones		Pulse el botón Reiniciar la impresora para aplicar las nuevas configuraciones para aplicar los cambios.

Config bandeja

Uso:

Especificar los tipos y tamaños de papel de la bandeja 1 respectivamente.

Valores:

	Normal*
	Normal grueso
	Portadas

Tipo de Papel	Portadas gruesas	Permite especificar el tipo del papel cargado en la bandeja 1.
	Etiqueta	
	Reciclado	
	Sobre	
	Normal C2	
	Normal grueso C2	
	Portadas C2	
Tamaño de Papel	Reciclado C2	Permite especificar el tamaño del papel cargado en la bandeja 1.
	A4 *	
	A5	
	B5	
	Carta	
	Folio	
	Legal	
	Ejecutivo	
	Monarch	
	Monarch BLP	
	DL	
	DL BLP	
	C5	
Sobre N° 10		
Tamaño Personal	Permite especificar la longitud del tamaño de papel personalizado.	
Tamaño Personal - Y		
Tamaño Personal - X	5,0-14,0 pulg (127-355 mm)	Permite especificar la anchura del tamaño de papel personalizado.
	11,7 pulg* (297 mm)	
Mostr Txt Emerg	3,0-8,5 pulg (77-215 mm)	Permite especificar la anchura del tamaño de papel personalizado.
	8,3 pulg* (210 mm)	
	Habilitar*	Se muestra un mensaje emergente que pide al usuario que defina Tipo de Papel y Tam. Papel cuando se carga papel en la bandeja 1.

EWS (servidor Web incrustado o Dell Printer Configuration Web Tool)

Uso:

Configurar la instalación de la impresora utilizando el navegador Web.

Valores:

Configuraciones del Servidor de Impresión		Haga clic en Visualización para ver las configuraciones del servidor de la Dell Printer Configuration Web Tool .
Visualización de EWS	Deshabilitar	Deshabilite la visualización de las configuraciones del servidor de la Dell Printer Configuration Web Tool .
	Habilitar*	Habilite la visualización de las configuraciones del servidor de la Dell Printer Configuration Web Tool .
Aplicar Nuevas Configuraciones		Una vez realizados los ajustes, pulse el botón Aplicar Nuevas Configuraciones para aplicar los cambios.
Reiniciar la impresora para aplicar las nuevas configuraciones		Pulse el botón Reiniciar la impresora para aplicar las nuevas configuraciones para aplicar los cambios.

Predets escan

Uso:

Crear sus propios ajustes de escaneado predeterminados.

Valores:

Escanear a red	Servidor	Permite almacenar la imagen escaneada en un servidor utilizando el protocolo FTP.
	PC*	Guarda la imagen escaneada en un equipo utilizando el protocolo de bloques de mensajes de servidor (SMB).
Format arch	PDF*	Permite almacenar la imagen escaneada en PDF .
	TIFFmultipág	Permite almacenar la imagen en TIFFmultipág .
	TIFF	Permite almacenar la imagen escaneada en TIFF .

	JPEG	Permite almacenar la imagen escaneada en JPG .
Color	Blanco y Negro	Permite escanear en modo blanco y negro.
	Escala de grises	Permite escanear en modo escala de grises.
	Color*	Permite escanear en modo color.
	Color(Foto)	Permite escanear en modo color. Este modo es apropiado para imágenes fotográficas.
Resolución	200*	Permite escanear una imagen a 200 ppp.
	300	Permite escanear una imagen a 300 ppp.
	400	Permite escanear una imagen a 400 ppp.
	600	Permite escanear una imagen a 600 ppp.
Tamaño documento	A4	Permite definir el tamaño del documento en A4 .
	A5	Permite definir el tamaño del documento en A5 .
	B5	Permite definir el tamaño del documento en B5 .
	Carta*	Permite definir el tamaño del documento en Carta .
	Folio	Permite definir el tamaño del documento en Folio .
	Legal	Permite definir el tamaño del documento en Legal .
	Ejecutivo	Permite definir el tamaño del documento en Ejecutivo .
Claro/Oscuro	Claro 3	Permite aclarar la imagen escaneada respecto del original. Funciona bien con impresiones oscuras.
	Claro 2	
	Claro 1	
	Normal*	Funciona bien con documentos impresos o de tipo estándar.
	Oscuro 1	Permite oscurecer la imagen escaneada respecto del original. Funciona bien con impresiones claras o marcas de bolígrafo claras.
	Oscuro 2	
	Oscuro 3	
Nitidez	Difum	Permite difuminar la imagen escaneada respecto del original.
	Normal*	No hace la imagen escaneada más nítida o difuminada que el original.
	Nítido	Permite hacer que la imagen escaneada sea más nítida que el original.
Contrast	Bajo	Permite ajustar la cantidad de colores para que el contraste de colores sea más claro que el original.
	Medio*	No se ajusta la cantidad de colores para que el contraste de colores sea más claro u oscuro que el original.
	Alto	Permite ajustar la cantidad de colores para que el contraste de colores sea más oscuro que el original.
Expo auto	Habilitar*	Se suprime el fondo del original para resaltar el texto en la copia.
	Deshabilitar	No se suprime el fondo.
Nivel expo auto	Normal*	Permite definir el nivel de supresión de fondo en Normal .
	Mayor(1)	Permite definir el nivel de supresión de fondo en Mayor(1) .
	Mayor(2)	Permite definir el nivel de supresión de fondo en Mayor(2) .
Margen sup/inf	0,0-2,0 pulg (0-50 mm)	Permite especificar el valor de los márgenes superior e inferior.
	0,1 pulg* (2 mm*)	
Margen izq/der	0,0-2,0 pulg (0-50 mm)	Permite especificar el valor de los márgenes derecho e izquierdo.
	0,1 pulg* (2 mm*)	
Margen centr	0,0-2,0 pulg (0-50 mm)	Permite especificar el valor del margen central.
	0,0 pulg* (0 mm)	
Format arch TIFF	TIFF V6*	Permite definir el formato de archivo TIFF en TIFF V6 .
	TTN2	Permite definir el formato de archivo TIFF en TTN2 .
Compresión imagen	Bajo	Permite definir el nivel de compresión de imagen en Bajo .
	Medio*	Permite definir el nivel de compresión de imagen en Medio .
	Alto	Permite definir el nivel de compresión de imagen en Alto .
Tam correo máx	50-16384	Permite definir el tamaño máximo de correo electrónico que se puede enviar, dentro del rango de 50 Kbytes a 16384 Kbytes. El valor predeterminado es 2048 Kbytes.
	2048*	
Aplicar Nuevas Configuraciones		Una vez realizados los ajustes, pulse el botón Aplicar Nuevas Configuraciones para aplicar los cambios
Reiniciar la impresora para aplicar las nuevas configuraciones		Pulse el botón Reiniciar la impresora para aplicar las nuevas configuraciones para aplicar los cambios.

Predets fax

Uso:

Crear sus propios ajustes de fax predeterminados.

Valores:

	Estándar*	Permite mejorar la calidad final del original. Para documentos con caracteres de tamaño normal.
--	------------------	---

Resolución	Fina	Permite mejorar la calidad final del original. Para documentos que contienen caracteres pequeños o líneas finas o documentos impresos en una impresora matricial.
	Súper fina	Permite mejorar la calidad final del original. Para documentos con detalles muy finos. El modo súper fina se activa únicamente si la máquina remota también admite la resolución Súper fina .
	Foto	Permite mejorar la calidad final del original. Para documentos que contienen imágenes fotográficas.
Claro/Oscuro	Claro 3	Permite aclarar los documentos respecto del original. Funciona bien con impresiones oscuras.
	Claro 2	
	Claro 1	
	Normal*	Funciona bien con documentos impresos o de tipo estándar.
	Oscuro 1	Permite oscurecer los documentos respecto del original. Funciona bien con impresiones claras o marcas de bolígrafo claras.
	Oscuro 2	
Oscuro 3		
Inicio retard	00:00-23:59	Permite definir la hora de inicio de transmisión de fax cuando deba enviar un fax a una hora determinada. El valor predeterminado es 21:00 .
	21:00*	
Aplicar Nuevas Configuraciones		Una vez realizados los ajustes, pulse el botón Aplicar Nuevas Configuraciones para aplicar los cambios
Reiniciar la impresora para aplicar las nuevas configuraciones		Pulse el botón Reiniciar la impresora para aplicar las nuevas configuraciones para aplicar los cambios.

Predets copia

Uso:

Crear sus propios ajustes de copia predeterminados.

Valores:

Color	Blanco y Negro	Se imprime en modo blanco y negro.
	Color*	Se imprime en modo color.
Seleccionar Bandeja	Band1*	El papel se carga desde la bandeja 1.
	SSF	El papel se carga desde el alimentador de hojas sueltas.
SSF Tamaño de Papel	A4	Permite definir el tamaño del documento en A4 .
	A5	Permite definir el tamaño del documento en A5 .
	B5	Permite definir el tamaño del documento en B5 .
	Carta*	Permite definir el tamaño del documento en Carta .
	Folio	Permite definir el tamaño del documento en Folio .
	Legal	Permite definir el tamaño del documento en Legal .
	Ejecutivo	Permite definir el tamaño del documento en Ejecutivo .
	Monarch	Permite definir el tamaño del documento en Monarch .
	DL	Permite definir el tamaño del documento en DL .
	C5	Permite definir el tamaño del documento en C5 .
SSF Tipo de Papel	Sobre #10	Permite definir el tamaño del documento en Sobre #10 .
	Normal*	Permite definir el tipo del documento en Normal .
	Normal grueso	Permite definir el tipo del documento en Normal Grueso .
	Portadas	Permite definir el tipo del documento en Portadas .
	Portadas gruesas	Permite definir el tipo del documento en Portadas Gruesas .
	Etiqueta	Permite definir el tipo del documento en Etiqueta .
	Encapado	Permite definir el tipo del documento en Encapado .
	Encapado Grueso	Permite definir el tipo del documento en Encapado Grueso .
	Reciclado	Permite definir el tipo del documento en Reciclado .
	Sobre	Permite definir el tipo del documento en Sobre .
	Normal C2	Permite definir el tipo del documento en Normal C2 .
	Normal grueso C2	Permite definir el tipo del documento en Normal Grueso C2 .
	Portadas C2	Permite definir el tipo del documento en Portadas C2 .
	Portadas Gr C2	Permite definir el tipo del documento en Portadas Gruesas C2 .
Proporción	Encapado C2	Permite definir el tipo del documento en Encapado C2 .
	Reciclado C2	Permite definir el tipo del documento en Reciclado C2 .
	Person	Permite definir la proporción de ampliación/reducción predeterminada en tamaño personalizado.
	200%	Permite definir la proporción de ampliación predeterminada cuando la unidad de medida predeterminada se ajusta en milímetros.
	A5→A4 (141%)	
A5→B5 (122%)		
100%	No aumenta ni se reduce el tamaño de una imagen copiada.	

Reducir/Aumentar	B5→A5 (81%)	Permite definir la proporción de reducción predeterminada cuando la unidad de medida predeterminada se ajusta en milímetros.
	A4→A5 (70%)	
	50%	
	200%	Permite definir la proporción de ampliación predeterminada cuando la unidad de medida predeterminada se ajusta en pulgadas.
	Statement→Legal (154%)	
	Statement→Carta (129%)	
	100%	No aumenta ni se reduce el tamaño de una imagen copiada.
	Legal→Carta (78%)	Permite definir la proporción de reducción predeterminada cuando la unidad de medida predeterminada se ajusta en pulgadas.
	Ledger→Carta (64%)	
50%		
Person Reducir/Aumentar	25-400%	Permite reducir o ampliar la imagen al tamaño personalizado cuando Reducir/Aumentar se ajusta en Person.
	100%*	
Tipo original	Texto	Permite mejorar la calidad de imagen de los documentos con texto.
	Foto	Permite mejorar la calidad de imagen de los documentos con fotografías.
	Texto y Foto*	Permite mejorar la calidad de imagen de los documentos con texto y fotografías /tonos de grises.
Tamaño documento	Auto	Permite detectar el tamaño de documento automáticamente.
	A4	Permite definir el tamaño del documento en A4.
	Carta	Permite definir el tamaño del documento en Carta.
	B5	Permite definir el tamaño del documento en B5.
	A5	Permite definir el tamaño del documento en A5.
	Ejecutivo	Permite definir el tamaño del documento en Ejecutivo.
	Folio	Permite definir el tamaño del documento en Folio.
Legal	Permite definir el tamaño del documento en Legal.	
Claro/Oscuro	Claro 3	Permite aclarar la copia respecto del original. Funciona bien con impresiones oscuras.
	Claro 2	
	Claro 1	
	Normal*	Funciona bien con documentos impresos o de tipo estándar.
	Oscuro 1	Permite oscurecer la copia respecto del original. Funciona bien con impresiones claras o marcas de bolígrafo claras.
	Oscuro 2	
	Oscuro 3	
Nitidez	Difum	Hace la copia más difuminada que el original.
	Normal*	No hace la copia más nítida o difuminada que el original.
	Nítido	Hace la copia más nítida que el original.
Saturación color	Bajo	Reduce la saturación de color para aclarar el color de la copia.
	Medio*	La saturación de color es idéntica a la original.
	Alto	Aumenta la saturación de color para intensificar el color de la copia.
Expo auto	Habilitar*	Se suprime el fondo del original para resaltar el texto en la copia.
	Deshabilitar	No se suprime el fondo.
Nivel expo auto	Normal	Permite definir el nivel de supresión de fondo en Normal.
	Mayor(1)	Permite definir el nivel de supresión de fondo en Mayor(1).
	Mayor(2)	Permite definir el nivel de supresión de fondo en Mayor(2).
Balance de color (amarillo bajo)	-3-3	Permite definir el nivel de balance de color del amarillo de baja densidad. El valor predeterminado es 0.
	0*	
Balance de color (amarillo medio)	-3-3	Permite definir el nivel de balance de color del amarillo de densidad media. El valor predeterminado es 0.
	0*	
Balance de color (amarillo alto)	-3-3	Permite definir el nivel de balance de color del amarillo de alta densidad. El valor predeterminado es 0.
	0*	
Balance de color (magenta bajo)	-3-3	Permite definir el nivel de balance de color del magenta de baja densidad. El valor predeterminado es 0.
	0*	
Balance de color (magenta medio)	-3-3	Permite definir el nivel de balance de color del magenta de densidad media. El valor predeterminado es 0.
	0*	
Balance de color (magenta alto)	-3-3	Permite definir el nivel de balance de color del magenta de alta densidad. El valor predeterminado es 0.
	0*	
Balance de color (cyan bajo)	-3-3	Permite definir el nivel de balance de color del cyan de baja densidad. El valor predeterminado es 0.
	0*	
Balance de color (cyan medio)	-3-3	Permite definir el nivel de balance de color del cyan de densidad media. El valor predeterminado es 0.
	0*	

Balance de color (cyan alto)	-3-3	Permite definir el nivel de balance de color del cyan de alta densidad. El valor predeterminado es 0.
	0*	
Balance de color (negro bajo)	-3-3	Permite definir el nivel de balance de color del negro de baja densidad. El valor predeterminado es 0.
	0*	
Balance de color (negro medio)	-3-3	Permite definir el nivel de balance de color del negro de densidad media. El valor predeterminado es 0.
	0*	
Balance de color (negro alto)	-3-3	Permite definir el nivel de balance de color del negro de alta densidad. El valor predeterminado es 0.
	0*	
Multiple Up	Deshabilitar*	No realiza la impresión multiple up.
	Automático	Reduce automáticamente las páginas originales para que quepan en una hoja de papel.
	CopialD	Las páginas originales se imprimen en una hoja de papel del tamaño original.
	Manual	Las páginas originales se imprimen en una hoja de papel en el tamaño especificado en Reducir/Aumentar.
En orden	Sin orden*	No ordena el trabajo de copia.
	En orden	Ordena el trabajo de copia.
Margen sup/inf	0,0-2,0 pulg (0-50 mm)	Permite especificar el valor de los márgenes superior e inferior.
	0,2 pulg* (4 mm)	
Margen izq/der	0,0-2,0 pulg (0-50 mm)	Permite especificar el valor de los márgenes derecho e izquierdo.
	0,2 pulg* (4 mm)	
Margen centr	0,0-2,0 pulg (0-50 mm)	Permite especificar el valor del margen central.
	0,0 pulg* (0 mm)	
Aplicar Nuevas Configuraciones		Una vez realizados los ajustes, pulse el botón Aplicar Nuevas Configuraciones para aplicar los cambios
Reiniciar la impresora para aplicar las nuevas configuraciones		Pulse el botón Reiniciar la impresora para aplicar las nuevas configuraciones para aplicar los cambios.

Config fax

Uso:

Especificar la configuración de fax.

Valores:

Modo de Recepción	Teléfono	Permite definir el modo de recepción de fax predeterminado en Teléfono .
	Fax*	Permite definir el modo de recepción de fax predeterminado en Fax .
	Teléfono/Fax	Permite definir el modo de recepción de fax predeterminado en Teléfono/Fax .
	Contestador/Fax	Permite definir el modo de recepción de fax predeterminado en Contestador/Fax .
Fax recep auto	0-255	Permite definir el intervalo con el que la impresora pasa al modo de recepción de fax después de recibir una llamada entrante, entre 0 y 255 segundos. El valor predeterminado es 0.
	0*	
Fax/Tel rec. auto	0-255	Permite definir el intervalo con el que la impresora pasa al modo de recepción de fax cuando el teléfono externo recibe una llamada entrante, entre 0 y 255 segundos. El valor predeterminado es 6.
	6*	
Con/Fax rec. auto	0-255	Permite definir el intervalo con el que la impresora pasa al modo de fax cuando el contestador automático recibe una llamada entrante, entre 0 y 255 segundos. El valor predeterminado es 21.
	21*	
Monitor línea	Deshabilitar	Desactiva el volumen del monitor de línea, que motinoriza de forma audible una transmisión a través del altavoz interno hasta que se establece una conexión.
	Bajo	Permite especificar el volumen del monitor de línea.
	Medio*	
	Alto	
Vol tono llamada	Deshabilitar	Desactiva el volumen del tono de llamada, que indica que una llamada interna es una llamada telefónica a través del teléfono interno cuando Modo de recepción está ajustado en Teléfono/Fax .
	Bajo	Permite especificar el volumen del tono de llamada.
	Medio	
	Alto*	
Tipo de línea	PSTN*	Permite definir el tipo de línea predeterminada en PSTN .
	PBX	Permite definir el tipo de línea predeterminada en PBX .
Tono/Impulso	Tono*	Permite definir el tipo de marcado en Tono .
	Impulso (10PPS)	Permite definir el tipo de marcado en Impulso (10PPS) .
	Impulso (20PPS)	Permite definir el tipo de marcado en Impulso (20PPS) .

Retardo Reenvío	3-255	Permite especificar el intervalo entre intentos de transmisión dentro del margen de 3 a 255 segundos. El valor predeterminado es 8 segundos.
	8*	
Intentos Rellam.	0-13	Permite especificar el número de intentos de rellamada que se realizan cuando el número de fax de destino está comunicando, dentro del rango de 0 a 13. El valor predeterminado es 3 .
	3*	
Retardo Rellamada	1-15	Permite especificar el intervalo entre intentos de rellamada dentro del margen de 1 a 15 minutos. El valor predeterminado es 1 .
	1*	
Configuración de fax basura	Habilitar	Se rechazan los faxes enviados desde números no deseados y se aceptan únicamente los procedentes de números de fax registrados en la libreta de teléfonos.
	Deshabilitar*	No se rechazan los faxes enviados desde números no deseados.
Recep. remota	Habilitar	Permite recibir un fax tecleando un código de recepción remota en el teléfono externo después de descolgar el teléfono.
	Deshabilitar*	No se permite recibir un fax tecleando un código de recepción remota en el teléfono externo después de descolgar el teléfono.
Tono recep remota	00-99	Permite especificar el tono para iniciar Recep. remota. El valor predeterminado es 00 .
	00*	
Cabecera de Fax	Habilitar*	La información del remitente se imprime en la cabecera de los faxes.
	Deshabilitar	La información del remitente no se imprime en la cabecera de los faxes.
Nombre Cab. Fax	30byte	Permite imprimir el nombre del remitente en la cabecera de los faxes.
Número de Fax	20byte	Permite definir el número de fax de la impresora, que se imprimirá en la cabecera de los faxes.
Portada de fax	Habilitar	Permite adjuntar una página de portada a los faxes.
	Deshabilitar*	No se adjunta una página de portada a los faxes.
Patrón DRPD	Patrón 1-6	Proporciona un número independiente para trabajar con faxes dotados de patrón de timbre distintivo. El valor predeterminado es Patrón 4 .
	Patrón 4*	
Retr. Fax Enviado	Sólo si hay error	Los faxes entrantes se retransmiten a un destino especificado sólo cuando se produce un error.
	Habilitar	Los faxes entrantes se retransmiten siempre a un destino especificado.
	Deshabilitar*	No se retransmite ninguno de los faxes entrantes al destino especificado.
Núm. Retrans. Fax	50 byte	Permite especificar el destino al que se retransmitirán los faxes entrantes.
Impr Retrans. Fax	Habilitar	Se imprimen todos los faxes entrantes retransmitidos al destino especificado.
	Deshabilitar*	No se imprimen todos los faxes entrantes retransmitidos al destino especificado.
Impr.Err.Retr.Fax	Habilitar*	Se imprimen los faxes entrantes que no se pudieron retransmitir cuando Impr Retrans. Fax no está seleccionado.
	Deshabilitar	No se imprimen los faxes entrantes que no se pudieron retransmitir cuando Impr Retrans. Fax no está seleccionado.
Marc prefij	Habilitar	Permite definir un número prefijo de marcado.
	Deshabilitar*	No se permite definir un número prefijo de marcado.
Nº marc prefijo	5byte	Permite definir un número prefijo de marcado de hasta cinco dígitos. Este número se marca antes que cualquier número de marcado automático.
Descart tam	Deshabilitar*	Se imprime lo que sobre de la parte inferior de la página sin descartarlo.
	Habilitar	Se descarta lo que sobre del final de la página.
	Reducción auto	Permite reducir automáticamente una página de fax para que se ajuste al tamaño de papel correspondiente.
ECM	Habilitar*	Se activa el ECM (modo de corrección de errores). Para utilizar el ECM, las máquinas remotas deben admitir también el ECM.
	Deshabilitar	Se desactiva el ECM.
Velocidad Módem	2.4	Permite ajustar la velocidad del módem del fax cuando se produce un error de transmisión o de recepción de fax. El valor predeterminado es 33,6 .
	4.8	
	9.6	
	11.4	
	33.6*	
Actvdad fax	Impr auto*	Se imprime un informe de actividad del fax automáticamente cada 50 comunicaciones de fax entrante y saliente.
	Impr no auto	No se imprime un informe de actividad de fax automáticamente.
Transmis fax	Impr siempre	Se imprime un informe de transmisión después de cada transmisión de fax.
	Imprimir si hay error*	Se imprime un informe de transmisión sólo si se produce un error.
	Deshab. Impresión	No se imprime un informe de transmisión después de cada transmisión de fax.
Difusión fax	Impr siempre*	Se imprime un informe de transmisión después de cada transmisión de fax.
	Impr si hay error	Se imprime un informe de transmisión sólo si se produce un error.
	Deshab. Impresión	No se imprime un informe de transmisión después de transmitir un fax a varios destinos.
Protocolo de Fax	Impr siempre	Se imprime un informe de protocolo después de cada transmisión de fax.
	Impr si hay error	Se imprime el informe de monitor de protocolo sólo si se produce un error.
	Deshabilitar impresión*	No se imprime el informe de monitor de protocolo.
		Permite seleccionar el país donde se utiliza la impresora.

País	El valor predeterminado es Estado Unidos .
Aplicar Nuevas Configuraciones	Una vez realizados los ajustes, pulse el botón Aplicar Nuevas Configuraciones para aplicar los cambios.
Reiniciar la impresora para aplicar las nuevas configuraciones	Pulse el botón Reiniciar la impresora para aplicar las nuevas configuraciones para aplicar los cambios.

Diagnóstico

La ficha **Diagnóstico** contiene las páginas **Impresión de Cuadros**, **Verificación de la Máquina**, **Modo de Verificación de Papel Arrugado**, **Información del Sensor de Entorno**, **Modo de Agitación del Revelador** y **Modo de Actualización**.

 **NOTA:** Los valores marcados con un asterisco (*) son los valores de menú predeterminados de fábrica.

Impresión de Cuadros

Uso:

Imprimir varios cuadros que se pueden utilizar para el diagnóstico de la impresora.

Valores:

Cuadro de Configuración de Caracteres por Pulgada	Se imprimen páginas completas a media tinta para amarillo, magenta, cian y negro. También se imprimen páginas para comprobar los caracteres por pulgada. Se imprimen un total de cinco páginas. El cuadro se imprime en tamaño de papel A4 o Carta.
Cuadro de Configuración Fantasma	Imprime un cuadro para comprobar la impresión fantasma. Se imprime una página. El cuadro se imprime en tamaño de papel A4 o Carta.
Cuadro de Configuración de 4 Colores	Se imprimen bandas de color amarillo, magenta, cian y negro de diversa densidad. Se imprime una página. El cuadro se imprime en tamaño de papel A4 o Carta.
Cuadro MQ	Se imprimen cuadros para comprobar la encuadernación en A4 o Carta.
Cuadro de Alineación	Se imprime un cuadro para comprobar la correcta alineación de la imagen de impresión en el papel. Se imprime una página. El cuadro se imprime en tamaño de papel A4 o Carta.
Cuadro de Configuración de Actualización de PHD	Se imprime un cuadro para comprobar la fatiga de claro de la unidad PHD. Se imprime una página. El cuadro se imprime en tamaño de papel A4 o Carta.

Verificación de la Máquina

Uso:

Comprobar el funcionamiento de los componentes de la impresora.

Valores:

Verificación de la Máquina	Verificación de Funcionamiento del Motor Principal*	Haga clic en Iniciar para hacer funcionar el motor principal dentro de la impresora. Compruebe el sonido del motor.
	Verificación de Funcionamiento del Motor del Fusor	Haga clic en Iniciar para hacer funcionar el motor del fusor. Compruebe el sonido del motor.
	Verificación de Funcionamiento del Rodillo de Alimentación*1	Haga clic en Iniciar para hacer funcionar el rodillo de alimentación. Compruebe el sonido del motor.
	Verificación de Funcionamiento de REGI CLUTCH	Haga clic en Iniciar para hacer funcionar el REGI CLUTCH. Confirme que puede oír el clic de la sujeción.
	Verificación del Motor de Dosificación (Amarillo)	Haga clic en Iniciar para hacer funcionar el motor de dosificación de cada cartucho de tóner. Compruebe el sonido del motor.
	Verificación del Motor de Dosificación (Magenta)	
Verificación del Motor de Dosificación (Cyan)		
Verificación del Motor de Dosificación (Negro)		
Reproducir Sonido	A través de los altavoces del equipo se reproduce una grabación del sonido normal del elemento Verificación de la Máquina seleccionado actualmente.	
Iniciar	Haga clic en este botón para comprobar el funcionamiento de los elementos seleccionados con Verificación de la Máquina y volcar el resultado en Resultado .	
*1 Cuando realice la comprobación del funcionamiento del rodillo de alimentación, quite la bandeja de la impresora.		

Modo de Verificación de Papel Arrugado

Uso:

Determinar si el papel está arrugado o no en el fusor.

Esta función detiene la impresión antes de que el papel entre en el fusor. Una vez retirado el papel del interior de la impresora, realice las siguientes comprobaciones:

- 1 Si el papel está arrugado, la arruga se produce en otra parte, no en el fusor.
- 1 Si el papel no está arrugado, la arruga se produjo en el fusor.

Valores:

Tamaño de Papel	Carta*	Permite especificar el tamaño del papel que se utiliza en el Modo de Verificación de Papel Arrugado.
	Legal	
	Sobre Nº 10	
	Folio	
	Ejecutivo	
	Monarch	
	A4	
	A5	
	B5	
	C5	
DL		
Tipo de Papel	Normal*	Permite especificar el tipo del papel que se utiliza en el Modo de Verificación de Papel Arrugado.
	Normal grueso	
	Portadas	
	Portadas gruesas	
	Etiqueta	
	Sobre	
	Reciclado	
Parte trasera	Deshabilitar*	No se usa la cara de impresión 2 del papel.
	Habilitar	Permite usar la cara de impresión 2 del papel.
Modo Color	Color*	Se imprime en modo color.
	Negro	Se imprime en modo monocromo.
Iniciar		Haga clic en este botón para imprimir en papel del tamaño y tipo especificados y en modo color.

Información del Sensor de Entorno

Uso:

Volcar la información del sensor de entorno interno de la impresora a **Resultado** cuando se pulsa el botón **Obtener Información del Sensor de Entorno**.

Modo de Agitación del Revelador

Uso:

Girar el motor del revelador y agitar el tóner del cartucho de impresión.

Valores:

Modo de Agitación del Revelador	Haga clic en Iniciar para agitar el tóner.
--	---

Modo de Actualización

Uso:

Aprovechar el cartucho de tóner o la unidad PHD cuando hay que sustituirlos antes de que se agote su vida útil, o agitar el tóner de un cartucho nuevo.

 **PRECAUCIÓN:** El uso del modo de actualización consume más tóner.

Valores:

Modo de Actualización del Tóner	Amarillo	Haga clic en Amarillo para limpiar el cartucho amarillo.
	Magenta	Haga clic en Magenta para limpiar el cartucho magenta.
	Cyan	Haga clic en Cyan para limpiar el cartucho cyan.

	Negro	Haga clic en Negro para limpiar el cartucho negro.
Modo de Actualización de PHD	PHD	Haga clic en PHD para limpiar la unidad PHD.

[Regreso a la pantalla de contenido](#)

[Regreso a la pantalla de contenido](#)

Descripción de los menús

- [Uso de los menús de COPIAR](#)
- [Uso de los menús de ESCANEAR](#)
- [Uso de los menús de FAX](#)
- [Uso de los menús de ESTADO DE TRABAJO](#)
- [Uso de los menús de CONFIGURACIÓN](#)
- [Configuración de la llave del panel](#)

Cuando su impresora está conectada a una red y disponible para varios usuarios, el acceso a los menús de Menú admin puede ser limitado. Esto evita que otros usuarios utilicen el panel del operador para cambiar accidentalmente un valor predeterminado de usuario que haya configurado el administrador.

Sin embargo, se puede utilizar el controlador de impresora para anular valores predeterminados de usuario y seleccionar valores para trabajos de impresión individuales.

Uso de los menús de COPIAR

Utilice los menús de COPIAR para configurar distintas características de copia.

 **NOTA:** Los valores marcados con un asterisco (*) son los valores de menú predeterminados de fábrica.

Número de copias

Uso:

Seleccionar el número de copias de 1 a 99.

Color

Uso:

Seleccionar la copia en color o blanco y negro.

Valores:

Color*	Se imprime en modo color.
Blanco y Negro	Se imprime en modo blanco y negro.

Selecc. Bandeja

Uso:

Especificar la bandeja de entrada.

Valores:

Band1*	El papel se carga desde la bandeja 1.
SSF	El papel se carga desde el alimentador de hojas sueltas.

SSF Tamaño de Papel

Uso:

Especificar el tamaño de papel predeterminado del alimentador de hojas sueltas.

Valores:

Carta* 1
Folio
Legal
Ejecutivo
Monarch

DL
C5
Sobre Nº 10
A4
A5
B5
*1 Indica valores predeterminados de fábrica específicos del país.

 **NOTA:** SSF Tamaño de Papel aparece únicamente cuando el material de impresión se inserta en el alimentador de hojas sueltas.

SSF Tipo de Papel

Uso:

Especificar el tipo de papel predeterminado del alimentador de hojas sueltas.

Valores:

Normal*
Normal grueso
Portadas
Portadas gruesas
Etiqueta
Encapado
Encapado gruesa
Reciclado
Sobre
Normal C2
Normal grueso C2
Portadas C2
Portadas Gr C2
Encapado C2
Reciclado C2

 **NOTA:** SSF Tipo de Papel aparece únicamente cuando el material de impresión se inserta en el alimentador de hojas sueltas.

Reducir/Aumentar

Uso:

Aumentar o reducir el tamaño de una imagen copiada.

Valores:

100%*
Stmt→Crt (129%)*1/A5→B5 (122%)*2
Stmt→Lgl (154%)*1/A5→A4 (141%)*2
200%
Person 100%
50%
Ldgr→Crt (64%)*1/A4→A5 (70%)*2
Lgl→Crt (78%)*1/B5→A5 (81%)*2
*1 Estas opciones aparecen cuando CONFIGURACIÓN → Menú admin → Config sistema → mm/pulg está ajustado en pulg.
*2 Estas opciones están disponibles cuando CONFIGURACIÓN → Menú admin → Config sistema → mm/pulg está ajustado en mm.

 **NOTA:** Puede ajustar el valor de Person como porcentaje.

Tipo original

Uso:

Mejorar la calidad de la imagen seleccionando el tipo del documento original.

Valores:

Texto y Foto*	Se usa para documentos con texto y fotografías.
Foto	Se usa para documentos con fotografías.
Texto	Se usa para documentos con texto.

Tamaño documento

Uso:

Especificar el tamaño de documento predeterminado.

Valores:

Auto
A4
Carta
B5
A5
Ejecutivo
Folio
Legal

 **NOTA:** Si se selecciona *Auto*, la impresora entiende que el tamaño de documento es el tamaño del material de impresión cargado en la bandeja 1 o en el alimentador de hojas sueltas.

Claro/Oscuro

Uso:

Hacer que la copia sea más clara u oscura que el original.

Valores:

Normal*	Funciona bien con documentos impresos o de tipo estándar.
Oscuro1	Funciona bien con impresiones claras o marcas de bolígrafo claras.
Oscuro2	
Oscuro3	
Claro3	Funciona bien con impresiones oscuras.
Claro2	
Claro1	

Nitidez

Uso:

Ajustar la nitidez para que la copia sea más nítida o difuminada que el original.

Valores:

Normal*	No hace la copia más nítida o difuminada que el original.
Nítido	Hace la copia más nítida que el original.
Difum	Hace la copia más difuminada que el original.

Saturación color

Uso:

Ajustar la cantidad de colores para que los colores sean más claros u oscuros que el original.

Valores:

Medio*	La saturación de color es idéntica a la original.
--------	---

Alto	Aumenta la saturación de color para intensificar el color de la copia.
Bajo	Reduce la saturación de color para aclarar el color de la copia.

Expo auto

Uso:

Suprimir el fondo del original para resaltar el texto en la copia.

Valores:

Habilitar*	Se suprime el fondo para resaltar el texto.
Deshabilitar	No se suprime el fondo.

Multiple Up

Uso:

Imprimir dos páginas originales para que quepan en una hoja de papel.

Valores:

Deshabilitar*	No realiza la impresión multiple up.
Auto	Reduce automáticamente las páginas originales para que quepan en una hoja de papel.
Copial D	Las páginas originales se imprimen en una hoja de papel en el tamaño original.
Manual	Imprime las páginas originales en una hoja de papel en el tamaño especificado en Reducir/Aumentar.

En orden

Uso:

Ordenar el trabajo de copia.

Valores:

Sin orden*	No se ordena el trabajo de copia.
En orden	Se ordena el trabajo de copia.

Margen sup/inf

Uso:

Especificar los márgenes superior e inferior de la copia.

Valores:

0,2 pulg* (4 mm*)	Especifique el valor en incrementos de 0,1 pulg (1 mm).
0.0-2,0 pulg (0-50 mm)	

Margen izq/der

Uso:

Especificar los márgenes izquierdo y derecho de la copia.

Valores:

0,2 pulg* (4 mm*)	Especifique el valor en incrementos de 0,1 pulg (1 mm).
0.0-2,0 pulg (0-50 mm)	

Margen centr

Uso:

Especificar el margen central de la copia.

Valores:

0,0 pulg* (0 mm*)	Especifique el valor en incrementos de 0,1 pulg (1 mm).
0.0-2,0 pulg (0-50 mm)	

Predets copia

Uso:

Modificar los valores de menú predeterminados de COPIAR.

Predets copia permite configurar los elementos siguientes además de los elementos del menú COPIAR.

Nivel expo auto

Uso:

Especificar el nivel de supresión de fondo predeterminado.

Valores:

Normal*	Permite definir el nivel de supresión de fondo en Normal.
Mayor(1)	Permite definir el nivel de supresión de fondo en Mayor(1).
Mayor(2)	Permite definir el nivel de supresión de fondo en Mayor(2).

Balance color

Uso:

Especificar el nivel de balance de color predeterminado dentro del rango de -3 a +3.

Valores:

Amarillo b. dens	Permite definir el nivel de balance de color del amarillo de baja densidad.
Amarillo dens med	Permite definir el nivel de balance de color del amarillo de densidad media.
Amarillo alt dens	Permite definir el nivel de balance de color del amarillo de alta densidad.
Magenta b. dens	Permite definir el nivel de balance de color del magenta de baja densidad.
Magenta dens med	Permite definir el nivel de balance de color del magenta de densidad media.
Magenta alt dens	Permite definir el nivel de balance de color del magenta de alta densidad.
Cyan b dens	Permite definir el nivel de balance de color del cyan de baja densidad.
Cyan dens med	Permite definir el nivel de balance de color del cyan de densidad media.
Cyan al. dens	Permite definir el nivel de balance de color del cyan de alta densidad.
Negro b dens	Permite definir el nivel de balance de color del negro de baja densidad.
Negro dens med	Permite definir el nivel de balance de color del negro de densidad media.
Negro alt dens	Permite definir el nivel de balance de color del negro de alta densidad.

Uso de los menús de ESCANEAR

Utilice los menús de ESCANEAR para varias características del escáner.

 **NOTA:** Los valores marcados con un asterisco (*) son los valores de menú predeterminados de fábrica.

Escanear a correo

Uso:

Adjuntar la imagen escaneada a un correo electrónico.

Valores:

Intr correo*	Permite especificar una dirección de correo electrónico.
Libr direcc	Permite seleccionar una dirección de correo electrónico de la libreta de direcciones.
Correo grup	Permite seleccionar una dirección de correo electrónico de los grupos de correo electrónico registrados.
Buscar Dirección	Permite buscar una dirección de correo electrónico o una dirección de grupo y especificarla como destinataria de un correo electrónico.
De	Permite especificar el remitente utilizando uno de estos elementos: <ul style="list-style-type: none"> Intr correo Libr direcc

Escanear a red

Uso:

Almacenar la imagen escaneada en un servidor de red o en un equipo.

Valores:

Servidor*	Permite almacenar la imagen escaneada en un servidor utilizando el protocolo FTP.
Buscar Dirección	Permite buscar una dirección de servidor y especificarla como destino de la transferencia.
PC	Guarda la imagen escaneada en un equipo utilizando el protocolo de bloques de mensajes de servidor (SMB).

Escan a aplicación

Uso:

Guardar los datos escaneados en un equipo.

La característica Escan a aplicación permite importar los datos escaneados desde la impresora a un equipo conectado a través de un cable USB: El equipo debe tener instalado el programa Administrador de BotónEscan para poder recibir los datos.

Format arch

Uso:

Especificar el formato de archivo para guardar la imagen escaneada.

Valores:

PDF*
TIFFmultipág
TIFF
JPEG

Color

Uso:

Seleccionar el escaneado en color o blanco y negro.

Valores:

Color*	Permite escanear en modo color.
Color(Foto)	Permite escanear en modo color. Este modo es apropiado para imágenes fotográficas.
Blanco y Negro	Permite escanear en modo blanco y negro.
Escala de grises	Permite escanear en modo escala de grises.

Resolución

Uso:

Especificar la resolución de la imagen escaneada.

Valores:

200*
300
400
600

Tamaño documento

Uso:

Especificar el tamaño de papel predeterminado.

Valores:

Auto
A4
Carta
B5
A5
* ¹ Indica valores predeterminados de fábrica específicos del país.

Claro/Oscuro

Uso:

Ajustar la densidad para que la imagen escaneada sea más clara u oscura que el original.

Valores:

Normal*	Funciona bien con documentos impresos o de tipo estándar.
Oscuro1	
Oscuro2	Funciona bien con impresiones claras o marcas de bolígrafo claras.
Oscuro3	
Claro3	
Claro2	Funciona bien con impresiones oscuras.
Claro1	

Nitidez

Uso:

Ajustar la nitidez para que la imagen escaneada sea más nítida o difuminada que el original.

Valores:

Normal*	No hace la imagen escaneada más nítida o difuminada que el original.
Nítido	Permite hacer que la imagen escaneada sea más nítida que el original.
Difum	Permite difuminar la imagen escaneada respecto del original.

Contrast

Uso:

Ajustar la cantidad de colores para que el contraste de los colores sea más claro u oscuro que el original.

Valores:

Medio*	No se ajusta la cantidad de colores para que el contraste de colores sea más claro u oscuro que el original.
Alto	Permite ajustar la cantidad de colores para que el contraste de colores sea más oscuro que el original.
Bajo	Permite ajustar la cantidad de colores para que el contraste de colores sea más claro que el original.

Expo auto

Uso:

Suprimir el fondo del original para resaltar el texto en la copia.

Valores:

Habilitar*	Se suprime el fondo para resaltar el texto.
Deshabilitar	No se suprime el fondo.

Margen sup/inf

Uso:

Especificar los márgenes superior e inferior de la imagen escaneada.

Valores:

0,1 pulg* (2 mm*)	Especifique el valor en incrementos de 0,1 pulg (1 mm).
0.0-2,0 pulg (0-50 mm)	

Margen izq/der

Uso:

Especificar los márgenes izquierdo y derecho de la imagen escaneada.

Valores:

0,1 pulg* (2 mm*)	Especifique el valor en incrementos de 0,1 pulg (1 mm).
0.0-2,0 pulg (0-50 mm)	

Margen centr

Uso:

Especificar el margen central de la imagen escaneada.

Valores:

0,0 pulg* (0 mm*)	Especifique el valor en incrementos de 0,1 pulg (1 mm).
0.0-2,0 pulg (0-50 mm)	

Predets escan

Modificar los valores de menú de ESCANEAR.

Predets escan permite configurar los elementos siguientes además de los elementos del menú ESCANEAR.

Nivel expo auto

Uso:

Especificar el nivel de supresión de fondo predeterminado.

 **NOTA:**

Valores:

Normal*	Permite definir el nivel de supresión de fondo en Normal.
Mayor(1)	Permite definir el nivel de supresión de fondo en Mayor(1).
Mayor(2)	Permite definir el nivel de supresión de fondo en Mayor(2).

Format arch TIFF

Uso:

Especificar el formato de archivo TIFF predeterminado.

 **NOTA:**

Valores:

TIFF V6*	Permite definir el formato de archivo TIFF predeterminado en TIFF V6.
TTN2	Permite definir el formato de archivo TIFF predeterminado en TTN2.

Compresión imagen

Uso:

Especificar el nivel de compresión de imagen.

 **NOTA:**

Valores:

Medio*	Permite definir el nivel de compresión de imagen en Medio.
Bajo	Permite definir el nivel de compresión de imagen en Bajo.
Alto	Permite definir el nivel de compresión de imagen en Alto.

Tam correo máx

Uso:

Especificar el tamaño máximo de correo electrónico que se puede enviar. El valor predeterminado es 2048 Kbytes.

Uso de los menús de FAX

Utilice los menús de FAX para configurar distintas características del fax.

 **NOTA:** El servicio FAX no se puede utilizar si no se ha definido un código de país en País0. Si no se especifica un valor en País, el mensaje Ajustar País Fax aparecerá en la pantalla.

 **NOTA:** Los valores marcados con un asterisco (*) son los valores de menú predeterminados de fábrica.

Nº teléfono

Uso:

Especificar el número de fax de destino.

Marcado rápido

Uso:

Seleccionar un código de marcado rápido de la libreta de teléfonos. Se pueden registrar hasta 200 códigos de marcado rápido en la Libr tfnos.

Libr tfnos

Uso:

Seleccionar un número de fax de la Libr tfnos.

Agr entr Lib tfnos

Uso:

Agregar un nuevo número de marcado rápido o número de marcado de grupo a la Libr tfnos.

Marc grupo

Uso:

Seleccionar un número de fax de grupo de la Libr tfnos.

Buscar Libr tfnos

Uso:

Buscar en la Libr tfnos un número de fax por el nombre .

Resolución

Uso:

Especificar la resolución de escaneado para mejorar la calidad de salida.

Valores:

Estándar*	Apropiado para documentos con caracteres de tamaño normal.
Fina	Apropiado para documentos que contienen caracteres pequeños o líneas finas o documentos impresos con una impresora matricial.
Súper fina	Apropiado para documentos que contienen detalles muy finos. El modo <i>Súper fina</i> sólo se activa si la máquina remota también admite el modo <i>Súper fina</i> . Vea las siguientes notas.
Foto	Apropiado para documentos que contienen imágenes fotográficas.

 **NOTA:** Los faxes escaneados en el modo *Súper fina* se transmiten a la máxima resolución que admite el dispositivo receptor.

Claro/Oscuro

Uso:

Ajustar la densidad para que la copia sea más clara u oscura que el original.

Valores:

Normal*	Funciona bien con documentos impresos o de tipo estándar.
Oscuro1	
Oscuro2	Funciona bien con impresiones claras o marcas de bolígrafo claras.
Oscuro3	
Claro3	
Claro2	Funciona bien con impresiones oscuras.
Claro1	

Colgado

Uso:

Enviar o recibir faxes manualmente.

Valores:

Deshabilitar*	No envía ni recibe faxes manualmente.
Habilitar	Envía o recibe faxes manualmente.

Sondeo recepción

Uso:

Recibir faxes del equipo de fax remoto cuando desee recibirlos.

Valores:

Deshabilitar*	No recibe faxes con el sondeo de recepción.
Habilitar	Recibe faxes con el sondeo de recepción.

Inicio retard

Uso:

Enviar un fax más tarde.

Valores:

Deshabilitar*	No envía un fax más tarde.
Habilitar	Envía un fax más tarde.

 **NOTA:** En la Dell™ 2135cn Color Laser Multifunction Printer se pueden almacenar un máximo de 19 trabajos de fax retardados.

Portada de Fax

Uso:

Definir si se adjunta una portada a los faxes.

Valores:

Deshabilitar*	No se adjunta una página de portada a los faxes.
Habilitar	Permite adjuntar una página de portada a los faxes.

Predets fax

Uso:

Modificar los valores de menú de Fax.

Predets fax permite configurar el elemento siguiente además de los elementos del menú FAX.

Inicio retard

Uso:

Especificar la hora de inicio de la transmisión de fax.

Uso de los menús de ESTADO DE TRABAJO

Use los menús de ESTADO DE TRABAJO para imprimir los archivos almacenados y números de fax completados.

Impr Almacenada

El menú Impr Almacenada proporciona los servicios de impresión que se pueden aplicar como Impres. Segura e Impr. Prueba.

 **NOTA:** El menú Impr Almacenada sólo aparece si se ha instalado 256 MB de memoria o más en la impresora y Disco RAM está activado en Config sistema.

Impres. Segura

Uso:

Imprimir trabajos confidenciales. La impresora puede retener el trabajo en memoria hasta que Usted llegue a la impresora y escriba la contraseña en el panel del operador.

Valores:

Impr y guardar	Imprime el trabajo y, a continuación, lo guarda en la memoria de impresión.
Borrar tras imp	Imprime el trabajo y, a continuación, lo elimina de la memoria de impresión.
Borrar	Elimina el trabajo de la memoria de impresión.

Impr. Prueba

Uso:

Imprimir sólo una copia y comprobar el resultado de la impresión antes de imprimir todas las copias. De esta forma se evita que se impriman un gran número de copias erróneas de una sola vez.

Valores:

Impr y guardar	Imprime el trabajo y, a continuación, lo guarda en la memoria de impresión.
Borrar tras imp	Imprime el trabajo y, a continuación, lo elimina de la memoria de impresión.
Borrar	Elimina el trabajo de la memoria de impresión.

Recepción segura

Uso:

Requerir una contraseña para imprimir los faxes entrantes. Si la función de recepción segura está activada, la impresora guarda los faxes entrantes y los imprime cuando se especifique la contraseña correcta en el panel del operador.

Fax finalizado

Uso:

Mostrar una lista con el estado de los trabajos de fax completados

Fax pendiente

Uso:

Mostrar una lista con el estado de los trabajos de fax pendientes

Uso de los menús de CONFIGURACIÓN

Valores predets.

Utilice los valores predets. para modificar los valores de menú de COPIAR, ESCANEAR y FAX.

Config bandeja

Utilice el menú Config bandeja para definir el material de impresión cargado en la bandeja 1.

 **NOTA:** Los valores marcados con un asterisco (*) son los valores de menú predeterminados de fábrica.

Band1

Uso:

Especificar el papel cargado en la bandeja 1.

Valores:

	Normal*
	Normal grueso
	Portadas

Tipo de Papel	Portadas gruesas	
	Etiqueta	
	Reciclado	
	Sobre	
	Normal C2	
	Normal grueso C2	
	Portadas C2	
	Reciclado C2	
Tam. Papel	A4 *	
	A5	
	B5	
	Carta	
	Folio	
	Legal	
	Ejecutivo	
	Monarch	
	Monarch BLP	
	DL	
	DL BLP	
	C5	
	Sobre N° 10	
	Tamaño Personal	
Mostr Txt Emerg	Habilitar*	Se muestra un mensaje emergente que solicita definir Tipo de Papel y Tam. Papel cuando se carga papel en la bandeja 1.
	Deshabilitar	No se muestra un mensaje emergente que solicita definir Tipo de Papel y Tam. Papel cuando se carga papel en la bandeja 1.

 **NOTA:** Para obtener más información sobre los tamaños de papel admitidos, consulte "[Tamaños de papel compatibles](#)".

Informes

Utilice el menú **Informes** para imprimir varios tipos de informe y listas.

Config sistema

Uso:

Imprimir una lista de los valores predeterminados actuales del usuario, las opciones instaladas, la cantidad de memoria de impresión instalada y el estado de los suministros de la impresora.

Config Panel

Uso:

Imprimir una lista detallada de todos los valores de los menús del panel del operador.

Lista fuentes PCL

Uso:

Imprimir un ejemplo de las fuentes PCL disponibles.

Consulte también:

["Descripción de las fuentes"](#), ["Impresión de una lista de muestras de fuentes"](#)

Lista macros PCL

Uso:

Imprimir la información de la macro PCL descargada.

Hist trabajos

Uso:

Imprimir una lista detallada de los trabajos de impresión, copia, fax o escaneado que se han procesado. Esta lista contiene los últimos 20 trabajos.

Hist errores

Uso:

Imprimir una lista detallada de atascos de papel y errores graves.

Pág prueba color

Uso:

Imprimir una página para comprobar los colores.

Monitor protocolo

Uso:

Imprimir una lista detallada de los protocolos controlados.

Docus almacenados

Uso:

Imprimir una lista de todos los archivos que están almacenados como `Impres. Segura e Impr. Prueba` en el disco RAM.



NOTA: El menú `Docus almacenados` aparece sólo si se ha instalado 256 MB de memoria en la impresora y `Disco RAM` está activado en `Config sistema`.

Menú admin

Utilice el menú `Menú admin` para configurar distintas características de la impresora.

Libr tfnos

Use el menú `Libr tfnos` para configurar los valores de marcado rápido y marcado de grupo.

Marcado rápido

Uso:

Almacenar hasta 200 números de marcado frecuente en las ubicaciones de marcado rápido.

Marc grupo

Uso:

Crear un grupo de destinos de fax y registrarlo con un código de marcado de dos dígitos. Se pueden registrar hasta 6 códigos de marcado de grupo.

Leng impresión

Uso:

Especificar la configuración de PCL.

PCL

Utilice el menú PCL para cambiar aquellos valores de la impresora que sólo afectan a los trabajos que utilizan el lenguaje de impresora de emulación PCL.

 **NOTA:** Los valores marcados con un asterisco (*) son los valores de menú predeterminados de fábrica.

Tam. Papel

Uso:

Especificar el tamaño de papel predeterminado.

Valores:

A4* ¹
A5
B5
Carta* ¹
Folio
Legal
Ejecutivo
Monarch
DL
C5
Sobre #10
Tamaño Personal
* ¹ Indica valores predeterminados de fábrica específicos del país.

 **NOTA:** Al seleccionar un tamaño personalizado como tamaño de papel, el programa le pedirá que especifique una longitud y una anchura personalizadas.

Orientación

Uso:

Especificar la orientación del texto y gráficos en la página.

Valores:

Vertical*	Imprime el texto y los gráficos paralelos al borde corto del papel.
Horizontal	Imprime el texto y los gráficos paralelos al borde largo del papel.

Fuente

Uso:

Especificar la fuente predeterminada entre las fuentes registradas en la impresora.

Valores:

Courier*
Courier It
Courier Bd
Courier Bdl t
LetterGothic
LetterGothic It
LetterGothic Bd
Albertus Md
Albertus XBd
Clarendon Cd
Coronet
Marigold
Arial
Arial It
Arial Bd
Arial Bdl t

Times New
Times New It
Times New Bd
Times New Bdl t
Symbol
Wingdings
Line Printer
Times Roman
Times It
Times Bd
Times Bdl t
Helvetica
Helvetica Ob
Helvetica Bd
Helvetica BdOb
CourierPS
CourierPS Ob
CourierPS Bd
CourierPS BdOb
SymbolPS
Palatino Roman
Palatino It
Palatino Bd
Palatino Bdl t
ITCBookman Lt
ITCBookman Ltl t
ITCBookmanDm
ITCBookmanDm It
HelveticaNr
HelveticaNr Ob
HelveticaNr Bd
HelveticaNrBdOb
N C Schbk Roman
N C Schbk It
N C Schbk Bd
N C Schbk Bdl t
ITC A G Go Bk
ITC A G Go BkOb
ITC A G Go Dm
ITC A G Go DmOb
ZapfC Mdl t
ZapfDingbats
CG Times
CG Times It
CG Times Bd
CG Times Bdl t
Univers Md
Univers Mdl t
Univers Bd
Univers Bdl t
Univers MdCd
Univers MdCdl t
Univers BdCd
Univers BdCdl t
AntiqueOlv
AntiqueOlv It
AntiqueOlv Bd
CG Omega
CG Omega It

CG Omega Bd
CG Omega Bdl t
GaramondAntiqua
Garamond Krsv
Garamond Hlb
GaramondKrsvHlb

Symbol Set

Uso:

Especificar un juego de símbolos para un nombre de fuente especificado.

Valores:

ROMAN-8*
SYMBOL
PC-8 TK
PI FONT
PS MATH
PC-850
PC-852
PC-8 DN
PC-1004
PC-775
PC-8
MATH-8
MC TEXT
MS PUB
ISO L5
ISO L6
LEGAL
ISO-69
ISO L1
ISO L2
ISO-4
ISO-6
ISO-60
ISO-15
ISO-17
ISO-21
DESKTOP
DNGBTSMS
ISO-11
WIN L1
WIN L2
WIN L5
WIN 3.0
WINBALT
WINGDINGS
PS TEXT

Tamaño de Fuente

Uso:

Especificar el tamaño para fuentes tipográficas escalables.

Valores:

12.00*	Especifique el valor en incrementos de 0,25.
4.00 - 50.00	

El tamaño de fuente se refiere a la altura de los caracteres de la fuente. Un punto es aproximadamente igual a 1/72 de pulgada.

 **NOTA:** El menú **Tamaño de Fuente** sólo se muestra para fuentes tipográficas.

Consulte también:

["Tamaño del paso y tamaño en puntos"](#)

Paso de Fuente

Uso:

Especificar el paso para fuentes de monoespaciado escalable.

Valores:

10.00*	Especifique el valor en incrementos de 0,01.
6.00-24.00	

El paso de fuente se refiere al número de caracteres de espacio fijo en una pulgada horizontal de tipo de fuente. En el caso de fuentes de monoespaciado no escalable, el paso aparece en la pantalla, pero no se puede cambiar.

 **NOTA:** El menú **Paso de Fuente** sólo se muestra para fuentes de monoespaciado o fijas.

Consulte también:

["Tamaño del paso y tamaño en puntos"](#)

Línea de Forma

Uso:

Definir el número de líneas en una página.

Valores:

64 * ¹	Especifique el valor en incrementos de 1.
5-128	
* ¹ Indica valores predeterminados de fábrica específicos del país.	

La impresora ajusta la cantidad de espacio entre líneas (espacio vertical entre líneas) según los elementos de menú **Línea de Forma y Orientación**. Seleccione los valores de **Línea de Forma y Orientación** correctos antes de cambiar **Línea de Forma**.

Consulte también:

["Orientación"](#)

Cantidad

Uso:

Definir la cantidad de copias predeterminada. (Defina el número de copias necesarias para un trabajo determinado desde el controlador de impresora. Los valores seleccionados desde el controlador de la impresora siempre anulan los valores seleccionados desde el panel del operador.)

Valores:

1 *	Especifique el valor en incrementos de 1.
1.999	

Hex Dump

Uso:

Ayudar a aislar el origen de un problema de trabajo de impresión. Si **Hex Dump** está activo, todos los datos enviados a la impresora se imprimen en formato hexadecimal y de caracteres. No se ejecutan los códigos de control.

Valores:

Deshabilitar*	Desactiva la característica Hex Dump.
Habilitar	Activa la característica Hex Dump.

Modo Borrador

Uso:

ahorrar tóner imprimiendo en modo borrador. La calidad de impresión disminuye cuando se imprime en modo borrador.

Valores:

Deshabilitar*	No se imprime en modo borrador.
Habilitar	Se imprime en modo borrador.

Fin de Línea

Uso:

añadir los comandos de fin de línea.

Valores:

Deshabilitar*	No se añade el comando de fin de línea. CR=CR, LF=LF, FF=FF
Agregar-LF	Se añade el comando LF. CR=CR-LF, LF=LF, FF=FF
Agregar-CR	Se añade el comando CR. CR=CR, LF=CR-LF, FF=CR-FF
CR-XX	Se añaden los comandos CR y LF. CR=CR-LF, LF=CR-LF, FF=CR-FF

Color Predet.

Uso:

Especificar el modo de color en **Color** o **Negro**. Este ajuste se utiliza para trabajos de impresión en los que se no se especifica un modo de impresión.

Valor:

Negro*	Se imprime en modo blanco y negro.
Color	Se imprime en modo color.

Red Cableada

Utilice el menú **Red Cableada** para cambiar aquellos valores de impresora que afectan a trabajos enviados a la impresora a través de la red cableada.

 **NOTA:** Los valores marcados con un asterisco (*) son los valores de menú predeterminados de fábrica.

Ethernet

Uso:

Especificar la velocidad de comunicación y los valores dúplex de Ethernet. El cambio surte efecto tras apagar y encender la impresora.

Valores:

Auto	Detecta los valores Ethernet automáticamente.
10Base Half	Utiliza 10base-T dúplex medio.
10Base Full	Utiliza 10base-T dúplex completo.
100Base Half	Utiliza 100base-TX dúplex medio.
100Base Full	Utiliza 100base-TX dúplex completo.

TCP/IP

Uso:

Configurar los parámetros de TCP/IP.

Valores:

Obtener Dir IP	AutoIP*	Establece la dirección IP automáticamente. Como dirección IP se establece un valor aleatorio en el intervalo de 169.254.1.0 a 169.254.254.255 que actualmente no se esté utilizando en la red. La máscara de subred se establece en 255.255.0.0.
	BOOTP	Permite definir la dirección IP utilizando BOOTP.
	RARP	Permite definir la dirección IP utilizando RARP.
	DHCP	Permite definir la dirección IP utilizando DHCP.
	Panel	Use esta opción cuando desee establecer la dirección IP manualmente en el panel del operador.
Dirección IP	Cuando se especifica una dirección IP manualmente, ésta se asigna a la impresora utilizando el formato nnn.nnn.nnn.nnn. Cada octeto es un valor comprendido entre 0 y 254. En el primer octeto de una dirección de pasarela de no se puede especificar 127 ni ningún valor en el intervalo de 224 a 254.	
Máscara Subred	Cuando se especifica una dirección IP manualmente, la máscara de subred se especifica utilizando el formato nnn.nnn.nnn.nnn. Cada octeto de nnn.nnn.nnn.nnn es un valor comprendido entre 0 y 255. En la máscara de subred no se puede especificar 255.255.255.255.	
Direcc Pasarela	Cuando se especifica una dirección IP manualmente, la dirección de pasarela se especifica utilizando el formato nnn.nnn.nnn.nnn. Cada octeto es un valor comprendido entre 0 y 254. En el primer octeto de una dirección de pasarela de no se puede especificar 127 ni ningún valor en el intervalo de 224 a 254.	

Protocolo

Uso:

Activar o desactivar cada protocolo. El cambio surte efecto tras apagar y encender la impresora.

Valores:

LPD	Habilitar*	Habilita el puerto Line Printer Daemon (LPD).
	Deshabilitar	Desactiva el puerto LPD.
Port9100	Habilitar*	Activa el puerto Port9100.
	Deshabilitar	Desactiva el puerto Port9100.
SNMP UDP	Habilitar*	Habilita el puerto UDP del Protocolo simple de administración de redes (SNMP).
	Deshabilitar	Se desactiva el puerto SNMP UDP.
Alerta de E-Mail	Habilitar*	Activa la característica Alertas de e-mail.
	Deshabilitar	Desactiva la característica Alertas de e-mail.
EWS	Habilitar*	Habilita un acceso a Dell Printer Configuration Web Tool incorporado en la impresora.
	Deshabilitar	Deshabilita un acceso a Dell Printer Configuration Web Tool incorporado en la impresora.

Filtro IP

Uso:

Bloquear los datos recibidos de determinadas direcciones IP a través de la red cableada. Se pueden configurar hasta cinco direcciones IP. El cambio surte efecto tras apagar y encender la impresora.

Valores:

Nº n/Dirección (n es un valor entre 1 y 5).	Establece la dirección IP para Filtro <i>n</i> .	
Nº n/Máscara (n es un valor entre 1 y 5).	Establece la máscara de dirección para Filtro <i>n</i> .	
Nº n/Modo (n es un valor entre 1 y 5).	Deshabilitado*	Desactiva la característica Filtro IP para Filtro <i>n</i> .
	Aceptar	Permite aceptar un acceso desde la dirección IP especificada.
	Rechazar	Permite rechazar un acceso desde la dirección IP especificada.

 **NOTA:** Este elemento sólo está disponible para LPD o Port9100.

Inicializar NVM

Uso:

Inicializar los datos de red con cables almacenados en la memoria no volátil (NVM). Después de ejecutar esta función y reiniciar la impresora, todos los parámetros de la de red cableada se restablecen a sus valores predeterminados.

Config fax

Utilice el menú `Config fax` para configurar los valores básicos del fax.

 **NOTA:** Los valores marcados con un asterisco (*) son los valores de menú predeterminados de fábrica.

Modo de Recepción

Uso:

Seleccionar el modo de recepción de fax predeterminado.

Valores:

Contestador/Fax*	La impresora puede compartir una línea telefónica con un contestador automático. En este modo, la impresora analizará la señal de fax y capturará la línea si hay tonos de fax. Si la comunicación telefónica de su país es en serie, este modo no es compatible.
DRPD	Antes de utilizar la opción Detección de patrón de timbre distintivo (DRPD), la compañía telefónica debe instalar un servicio de timbre distintivo en la línea. Después de que la compañía telefónica haya proporcionado un número independiente para faxes con un patrón de timbre distintivo, configure el fax para controlar ese patrón de timbre específico.
Teléfono	La recepción de fax automática está desactivada. Para recibir un fax, descuelgue el teléfono externo y, a continuación, pulse el código de recepción remoto o configure <code>Colgado en Habilitar</code> (podrá oír voz o tonos de fax de la máquina remota) y, a continuación, pulse el botón <code>▶</code> .
Fax	Recibe faxes automáticamente.
Teléfono/Fax	Cuando la impresora recibe un fax entrante, el teléfono externo suena durante el tiempo especificado en <code>Fax/Tel rec. auto</code> y, a continuación, la impresora recibe el fax de forma automática. Si una llamada entrante no es un fax, la impresora emite un pitido breve a través del altavoz interno para indicar que se trata de una llamada telefónica.

Fax recep auto

Uso:

Definir el intervalo con el que la impresora pasa al modo de recepción de fax al recibir una llamada entrante. El intervalo se puede especificar dentro del rango de 0 a 255 segundos. El valor predeterminado es 0 segundos.

Fax/Tel rec. auto

Uso:

Definir el intervalo con el que la impresora pasa al modo de recepción de fax cuando el teléfono externo recibe una llamada entrante. El intervalo se puede especificar dentro del rango de 0 a 255 segundos. El valor predeterminado es 6 segundos.

Con/Fax rec. auto

Uso:

Definir el intervalo con el que la impresora pasa al modo de recepción de fax cuando el contestador automático externo recibe una llamada entrante. El intervalo se puede especificar dentro del rango de 0 a 255 segundos. El valor predeterminado es 21 segundos.

Monitor línea

Uso:

Definir el volumen del monitor de línea, que monitoriza de forma audible una transmisión a través del altavoz interno hasta que se establece una conexión.

Valores:

Medio*	Permite definir el volumen del monitor de línea en <code>Medio</code> .
Alto	Permite definir el volumen del monitor de línea en <code>Alto</code> .
Deshabilitar	Permite desactivar el volumen del monitor de línea.
Bajo	Permite definir el volumen del monitor de línea en <code>Bajo</code> .

Vol tono llamada

Uso:

Definir el volumen del tono de llamada, que indica que una llamada interna es una llamada telefónica a través del teléfono interno cuando `Modo de Recepción`

está ajustado en Teléfono/Fax.

Valores:

Alto*	Permite definir el volumen del tono de llamada en Alto.
Deshabilitar	Permite desactivar el volumen del tono de llamada.
Bajo	Permite definir el volumen del tono de llamada en Bajo.
Medio	Permite definir el volumen del tono de llamada en Medio.

Tipo de línea

Uso:

Seleccionar el tipo de línea predeterminado.

Valores:

PSTN*	Utiliza PSTN.
PBX	Utiliza PBX.

Tono/Impulso

Uso:

Seleccionar el tipo de marcado.

Valores:

Tono*	Permite utilizar el marcado por tonos.
Impulso (10PPS)	Permite definir "DP (10PPS)" (Marcado por impulsos, 10 impulsos por segundo) como tipo de marcado.
Impulso (20PPS)	Permite definir "DP (20PPS)" (Marcado por impulsos, 20 impulsos por segundo) como tipo de marcado.

Retardo Reenvío

Uso:

Especificar el intervalo entre intentos de reenvío dentro del rango de 3 a 255 segundos. El valor predeterminado es 8 segundos.

Intentos Rellam.

Uso:

Permite especificar el número de intentos de rellamada que se realizan cuando el número de fax de destino está comunicando, dentro del rango de 0 a 13. Si especifica 0, la impresora no realizará ninguna rellamada. El valor predeterminado es 3.

Retardo Rellamada

Uso:

Especificar el intervalo entre intentos de rellamada dentro del margen de 1 a 15 minutos. El valor predeterminado es 1 minuto.

Config.Fax Basura

Uso:

Rechazar los faxes no deseados, es decir que sólo se acepten los faxes procedentes de los números de fax registrados en la Libr tfnos.

Deshabilitar*	No se rechazan los faxes enviados desde números no deseados.
Habilitar	Se rechazan los faxes enviados desde números no deseados.

Recep. remota

Uso:

Recibir un fax pulsando un código de recepción remota en el teléfono externo después de descolgar el teléfono.

Valores:

Deshabilitar*	No se recibe un fax pulsando un código de recepción remota en el teléfono externo.
Habilitar	Permite recibir un fax pulsando un código de recepción remota en el teléfono externo.

Tono recep remota

Uso:

Especificar el tono en dos dígitos para iniciar Recep. remota.

Cabecera de Fax

Uso:

Imprimir los datos del remitente en la cabecera de los faxes.

Valores:

Habilitar*	La información del remitente se imprime en la cabecera de los faxes.
Deshabilitar	La información del remitente no se imprime en la cabecera de los faxes.

Nombre Cab. Fax

Uso:

Definir que el nombre del remitente se imprima en la cabecera de los faxes.

Número de Fax

Uso:

Definir el número de fax de la impresora, que se imprimirá en la cabecera de un mensaje de fax.

 **NOTA:** No olvide especificar Número de Fax antes de utilizar Config.Fax Basura.

Portada de Fax

Uso:

Definir si se adjunta una portada a los faxes.

Valores:

Deshabilitar*	No se adjunta una página de portada a los faxes.
Habilitar	Permite adjuntar una página de portada a los faxes.

Patrón DRPD

Uso:

Proporcionar un número independiente para trabajar con faxes con un patrón de timbre distintivo.

Valores:

	DRPD es un servicio proporcionado por algunas compañías telefónicas. Los patrones DRPD los define la compañía telefónica. A continuación se muestran los patrones que se suministran con la impresora:
--	--

Patrón1-7	Patrón1	
	Patrón2	
	Patrón3	
	Patrón4*	
	Patrón5	
	Patrón6	
	Patrón7	
Consulte a su compañía telefónica qué patrón debe seleccionar para utilizar este servicio.		

Retr. Fax Enviado

Uso:

Definir si se retransmiten los faxes entrantes a un destino especificado.

Valores:

Deshabilitar*	No se retransmiten los faxes entrantes.
Sólo si hay error	Los faxes entrantes se retransmiten sólo cuando se produce un error.
Habilitar	Los faxes entrantes se retransmiten siempre.

Núm. Retrans. Fax

Uso:

Especificar el número de fax del destino al que se retransmitirán los faxes entrantes.

Impr Retrans. Fax

Uso:

Definir si se imprimen todos los faxes entrantes retransmitidos.

Valores:

Deshabilitar*	No se retransmiten todos los faxes entrantes retransmitidos.
Habilitar	Se imprimen todos los faxes entrantes retransmitidos.

Impr.Err.Retr.Fax

Uso:

Imprimir sólo los faxes entrantes que no se pudieron retransmitir cuando Impr Retrans. Fax está ajustado en Deshabilitar.

Valores

Habilitar*	Se imprimen los faxes que no se pudieron retransmitir cuando Impr Retrans. Fax está Deshabilitar.
Deshabilitar	No se imprimen los faxes que no se pudieron retransmitir cuando Impr Retrans. Fax está Deshabilitar.

Marc prefij

Uso:

Seleccionar si se define o no un número de marcado de prefijo.

Valores:

Deshabilitar*	No se permite definir un número prefijo de marcado.
Habilitar	Permite definir un número prefijo de marcado.

Nº marc prefijo

Uso:

Definir un número de marcado de prefijo de hasta cinco dígitos. Este número se marca antes que cualquier número de marcado automático. Es útil para acceder al intercambio PABX.

Descart tam

Uso:

Configurar la impresora para que descarte texto o imágenes de la parte inferior de una página de fax cuando toda la página no cabe en el papel impreso.

Valores:

Deshabilitar*	Se Imprime el texto o imágenes que sobran de la parte inferior de la página sin descartarlas.
Habilitar	Se descarta el texto o las imágenes sobrantes.
Reducción auto	Permite reducir automáticamente una página de fax para que se ajuste al tamaño de papel correspondiente.

ECM

Uso:

Configurar si se activa o desactiva el modo de corrección de errores (ECM). Para utilizar el ECM, las máquinas remotas deben admitir también el ECM.

Valores:

Habilitar*	Se activa el ECM.
Deshabilitar	Se desactiva el ECM.

Velocidad Módem

Uso:

Ajustar la velocidad del módem del fax cuando se produce un error de transmisión o de recepción de fax. Los valores se expresan en Kbps.

Valores:

33.6 *
2.4
4.8
9.6
14.4

País

Uso:

Seleccionar el país donde se utiliza la impresora.

Actvdad fax

Uso:

Definir si se imprime un informe de actividad del fax automáticamente cada 50 comunicaciones de fax entrante y saliente.

Valores:

Impr auto*	Se imprime un informe de actividad del fax automáticamente cada 50 comunicaciones de fax entrante y saliente.
Impr no auto	No se imprime un informe de actividad del fax automáticamente cada 50 comunicaciones de fax entrante y saliente.

Transmis fax

Uso:

Definir si se imprime un resultado de transmisión después de transmitir un fax.

Valores:

Impr siempre	Se imprime un informe de transmisión después de cada transmisión de fax.
Impr si hay error*	Se imprime un informe de transmisión sólo si se produce un error.
Deshab. Impresión	No se imprime un informe de transmisión después de cada transmisión de fax.

Difusión fax

Uso:

Definir si se imprime un resultado de transmisión después de transmitir un fax a varios destinos.

Valores:

Impr siempre*	Se imprime un informe de transmisión después de cada transmisión de fax.
Impr si hay error	Se imprime un informe de transmisión sólo si se produce un error.
Deshab. Impresión	No se imprime un informe de transmisión después de transmitir un fax a varios destinos.

Protocolo de Fax

Uso:

Definir si se imprime el informe del monitor de protocolo, que le ayuda a identificar la causa de un problema de comunicación.

Valores:

Deshab. Impresión*	No se imprime el informe de monitor de protocolo.
Impr siempre	Se imprime un informe de protocolo después de cada transmisión de fax.
Impr si hay error	Se imprime el informe de monitor de protocolo sólo si se produce un error.

Config sistema

Use **Config sistema** para configurar el modo de ahorro de energía, los tonos de avisos, el tiempo de espera, el idioma de la interfaz y las configuraciones de impresión automática del registro de trabajos de la impresora.

 **NOTA:** Los valores marcados con un asterisco (*) son los valores de menú predeterminados de fábrica.

Temp ahorro energ

Uso:

Especificar el tiempo de transición al modo de ahorro de energía.

Valores:

Modo1	5min*	Permite especificar el tiempo de transición al modo de ahorro de energía 1 y al modo de ahorro de energía 2 en minutos.
	5-60 min	
Modo2	6min*	
	1-6 min	

Especifique 5 para que el modo de ahorro de energía de la impresora se active cinco minutos después de que termine un trabajo. De esta forma, se utiliza menos energía pero la impresora necesita más tiempo de calentamiento. Especifique 5 si la impresora comparte el circuito eléctrico con la iluminación de la habitación y nota que las luces parpadean.

Seleccione un valor alto si la impresora se utiliza constantemente. En la mayoría de las situaciones, este valor mantiene la impresora lista para trabajar con el mínimo tiempo de calentamiento. Seleccione un valor entre 5 y 60 minutos para el modo de ahorro de energía si desea un equilibrio entre el consumo de energía y un menor tiempo de calentamiento.

La impresora vuelve automáticamente al modo de espera desde el modo de ahorro de energía cuando recibe datos del equipo o de la máquina de fax remota. También puede cambiar el estado de la impresora al modo de espera pulsando un botón en el panel del operador.

Reini auto

Uso:

Reiniciar automáticamente la configuración de COPIAR, ESCANEAR o FAX a los valores predeterminados y volver al modo de espera si no se indica nada durante el tiempo especificado.

Valores:

45seg*
1min
2min
3min
4min

Tono de alarma

Uso:

Configurar los parámetros de los tonos que emite la impresora durante su funcionamiento o cuando aparece un mensaje de advertencia.

Valores:

Tono selecc panel	Bajo	Se emite un tono cuando la entrada al panel del operador es correcta.
	Medio	
	Alto	
	Deshabilitar*	
Tono alarm panel	Bajo	Se emite un tono cuando la entrada al panel del operador es incorrecta.
	Medio	
	Alto	
	Deshabilitar*	
Tono máquina lista	Bajo	Se emite un tono cuando la impresora está lista para procesar un trabajo.
	Medio*	
	Alto	
	Deshabilitar	
Tono tr copia	Bajo	Se emite un tono cuando se completa un trabajo de copia.
	Medio*	
	Alto	
	Deshabilitar	
Tono trb no copia	Bajo	Se emite un tono cuando se completa un trabajo que no sea de copia.
	Medio*	
	Alto	
	Deshabilitar	
Tono fallo	Bajo	Se emite un tono cuando un trabajo finaliza de forma anómala.
	Medio*	
	Alto	
	Deshabilitar	
Tono de alarma	Bajo	Se emite un tono cuando se produce un problema.
	Medio*	
	Alto	
	Deshabilitar	
Sin papel	Bajo	Se emite un tono cuando la impresora se queda sin papel.
	Medio*	
	Alto	
	Deshabilitar	
Poco tóner	Bajo	Se emite un tono cuando empieza a agotarse el tóner o algún otro suministro.
	Medio*	
	Alto	

	Deshabilitar	No se emite ningún tono cuando empieza a agotarse el tóner o algún otro suministro.
Alrm borrd auto	Bajo	Se emite un tono 5 segundos antes de que la impresora realice un borrado automático.
	Medio	
	Alto	
	Deshabilitar*	No se emite ningún tono 5 segundos antes de que la impresora realice un borrado automático.
Tono base	Bajo	Se emite un tono cuando la pantalla del panel del operador vuelve al valor predeterminado desplazando el menú de bucle.
	Medio	
	Alto	
	Deshabilitar*	No se emite ningún tono cuando la pantalla del panel del operador vuelve al valor predeterminado desplazando el menú de bucle.
Todos los tonos	Bajo	Permite definir el volumen de todos los tonos de alerta a la vez.
	Medio*	
	Alto	
	Deshabilitar	Se desactivan todos los tonos de alerta.

Tiempo de espera

Uso:

Especificar el tiempo (en segundos) que la impresora debe esperar para recibir datos desde el equipo. El trabajo de impresión se cancela si se supera el tiempo de espera.

Valores:

30 seg*	Permite especificar el período de tiempo que la impresora debe esperar para recibir datos desde el equipo.
5-300 seg	
Deshabilitar	Desactiva el tiempo de espera del trabajo.

Config reloj

Uso:

Especificar los formatos de fecha y hora.

Valores:

Aj fecha	Permite ajustar la fecha según los valores de Formato fecha.	
Aj hora	Permite definir la hora.	
Formato fecha	Permite definir el formato de fecha.	
Formt hora	24H*	Permite definir la hora en formato de 24H.
	12H	Permite definir la hora en formato de 12H.
Huso hora	Permite definir el huso horario.	

mm / pulg

Uso:

Especifica la unidad de medida predeterminada que se muestra después del valor numérico en el panel del operador.

Valores:

mm	Selecciona milímetro como la unidad de medida predeterminada.
pulg	Selecciona pulgada como la unidad de medida predeterminada.

 **NOTA:** El valor predeterminado de mm / pulg varía según otra serie de parámetros, como País y Tamaño documento.

 **NOTA:** Reinicie la impresora cuando modifique la configuración del menú Disco RAM.

Impr Regis auto

Uso:

Imprimir un informe de historial de trabajos automáticamente cada 20 trabajos.

Valores:

Deshabilitado*	No se imprime un informe de historial de trabajos automáticamente.
Habilitar	Se imprime un informe de historial de trabajos automáticamente.

Impresión de registros también puede imprimirse con el menú *Admin informes*.

 **NOTA:** Reinicie la impresora cuando modifique la configuración del menú *Disco RAM*.

ID de impresión

Uso:

Especificar una ubicación donde se imprime el Id. de usuario.

Valores:

Deshabilitar*	No se imprime el ID de usuario.
Sup izquierda	El Id. de usuario se imprime en la esquina superior izquierda de la página.
Sup derecha	El Id. de usuario en la esquina superior derecha de la página.
Inf izquierda	El Id. de usuario se imprime en la esquina inferior izquierda de la página.
Inf derecha	El Id. de usuario se imprime en la esquina inferior derecha de la página.

 **NOTA:** Si imprime en papel tamaño DL, es posible que parte del ID de usuario no se imprima correctamente.

Imprimir texto

Uso:

Especificar si en la impresora se imprimen datos PDL (que no admite la impresora) como texto cuando la impresora los recibe. Los datos de texto se imprimen en un tamaño de papel A4 o Carta.

Valores:

Habilitar*	Los datos recibidos se imprimen como datos de texto.
Deshabilitar	Los datos recibidos no se imprimen.

Disco RAM

Uso:

Asignar memoria al sistema de archivos de disco RAM para las características Impresión Segura e Impresión de Prueba. El cambio surte efecto tras apagar y encender la impresora.

Valores:

100MB*	Se asignan 100 MB de memoria al sistema de archivos del disco RAM.
150MB	Se asignan 150 MB de memoria al sistema de archivos del disco RAM.
Deshabilitar	No se asigna memoria al sistema de archivos de disco RAM. Los trabajos de impresión segura e impresión de prueba se cancelarán y se registrarán en el registro de trabajos.
50MB	Se asignan 50 MB de memoria al sistema de archivos del disco RAM.

 **NOTA:** El menú *Disco RAM* aparece únicamente cuando se han instalado 256 MB de memoria en la impresora.

 **NOTA:** Reinicie la impresora cuando modifique la configuración del menú *Disco RAM*.

Bandeja repuesto

Uso:

Permite especificar si se utiliza otro tamaño de papel cuando el papel cargado en la bandeja especificada no coincide con los valores de tamaño de papel del trabajo actual.

Valores:

Deshabilitar	No se acepta sustitución de tamaño de bandeja
Tamaño mayor	Sustituye el papel del siguiente tamaño mayor Si no hay un tamaño de papel mayor, la impresora sustituye el papel por el del tamaño más próximo.
Tamaño + cercano*	Sustituye el papel del tamaño más cercano

Mantenimiento

Utilice el menú **Mantenimiento** para inicializar la memoria NV (no volátil), configurar los valores de ajuste de la calidad del papel normal y configurar los valores de seguridad.

 **NOTA:** Los valores marcados con un asterisco (*) son los valores de menú predeterminados de fábrica.

Densidad papel

Uso:

Especificar los valores de densidad del papel.

Valores:

Normal	Ligero*
	Normal
Etiqueta	Normal*
	Ligero

Ajustar BTR

 **AVISO:** La calidad de impresión varía según los valores de configuración que seleccione en esta opción.

Uso:

Especificar el ajuste de voltaje del rodillo de transferencia para cada tipo de papel.

Valores:

Normal	0*
	-6 - +6
Normal grueso	0*
	-6 - +6
Portadas	0*
	-6 - +6
Portadas gruesas	0*
	-6 - +6
Etiqueta	0*
	-6 - +6
Encapado	0*
	-6 - +6
Encapado gruesa	0*
	-6 - +6
Sobre	0*
	-6 - +6

Ajustar fusor

 **AVISO:** La calidad de impresión varía según los valores de configuración que seleccione en esta opción.

Uso:

Ajustar la configuración de temperatura del fusor para cada tipo de papel.

Valores:

Normal	0*
	-2 - +2
Normal grueso	0*
	-2 - +2

Portadas	0*
	-2 - +2
Portadas gruesas	0*
	-2 - +2
Etiqueta	0*
	-2 - +2
Encapado	0*
	-2 - +2
Encapado gruesa	0*
	-2 - +2
Sobre	0*
	-2 - +2

Ajust. autoreg.

Uso:

Definir si el ajuste de registro de color se realiza automáticamente.

Valores:

Habilitar*	Permite realizar el ajuste de registro de color automáticamente.
Deshabilitar	El ajuste del registro de color no se realiza automáticamente.

Ajust reg color

Uso:

Realizar el ajuste de registro de color manualmente.

Los ajustes de registro de color manuales deben realizarse cuando la impresora se instala primero en un lugar y luego se traslada a otro.

 **NOTA:** La función `Ajust reg color` se puede configurar cuando `Ajust. autoreg.` está ajustado en `Deshabilitar`.

Valores:

Corrección Auto	Permite realizar la corrección de registro de color automáticamente.			
Cdro reg color	Se imprime un cuadro de registro de colores. El cuadro de registro de colores imprime un patrón lattice de líneas en amarillo, magenta y cyan. En el cuadro, busque los valores de la parte derecha que están al lado de las líneas más rectas para cada uno de los tres colores. Si el valor de la línea más recta es 0, no es necesario realizar el ajuste de registro de color. Si el valor de la línea más recta no es 0, especifique los valores de ajuste en <code>Ajuste Lateral</code> y <code>Realizar Ajuste</code> .			
Especificar Ajuste	Ajuste Lateral	A	-9 - +9	Permite especificar los valores de ajuste de color lateral (perpendicular a la dirección de alimentación de papel) individualmente para amarillo, magenta y cyan.
		M		
		C		
	Realizar Ajuste	A	-9 - +9	Permite especificar que se procesen los valores de ajuste de color (en la dirección de alimentación de papel) individualmente para amarillo, magenta y cyan.
		M		
		C		

 **NOTA:** No olvide retirar el papel del alimentador de hojas sueltas antes de realizar el proceso `Corrección Auto`.

Limpiar Desarroll.

Uso:

Agitar el tóner de un cartucho de tóner nuevo.

Actualizar Tóner

Uso:

Limpiar el tóner de cada cartucho de tóner.

Actualizar Tambor

Uso:

Limpiar la superficie de la unidad PHD.

Inicializar NVM

Uso:

Inicializar la memoria no volátil (NV). Después de ejecutar esta función y reiniciar la impresora, todos los parámetros de menús se restablecen a sus valores predeterminados.

Valores:

Usuario (Fax)	Permite inicializar las entradas de número de fax de la libreta de direcciones.
Usuario (Escanear)	Permite inicializar las entradas de dirección de servidor y de correo electrónico de la libreta de direcciones.
Sección sistema	Permite inicializar los parámetros del sistema.

Inic medidor impr

Uso:

Inicializar el contador de impresión de la impresora. Cuando se inicializa el contador de impresión, el recuento se pone a cero.

Tóner no de Dell

Uso:

Especificar si se utiliza o no un cartucho de tóner de otro fabricante.

 **AVISO:** El uso de un cartucho de tóner no Dell puede hacer que algunas funciones de la impresora no estén disponibles, reducir la calidad de la impresión o deteriorar la fiabilidad de la impresora. Dell recomienda el uso de cartuchos de impresión marca Dell nuevos en la impresora. La garantía de Dell no cubre los problemas causados por el uso de accesorios, piezas o componentes no proporcionados por Dell.

Valores:

Deshabilitado*	No permite utilizar el cartucho de tóner de otro fabricante.
Habilitar	Permite utilizar el cartucho de tóner de otro fabricante.

Ajustar altitud

Uso:

Especificar la altitud del lugar donde está instalada la impresora.

El fenómeno de descarga para cargar la unidad fotoconductora varía con la presión barométrica. Los ajustes se realizan especificando la altitud del lugar donde se va a utilizar la impresora.

 **AVISO:** Si el ajuste de altitud se configura de forma incorrecta se obtendrá una baja calidad de impresión, una indicación errónea del tóner que queda, etc.

Valores:

0m*	Permite especificar la altitud del lugar donde está instalada la impresora.
1000m	
2000m	
3000m	

Config segura

Utilice el menú *Config segura* para definir una contraseña para limitar el acceso a los menús. Esto evita que se cambien elementos accidentalmente.

 **NOTA:** Los valores marcados con un asterisco (*) son los valores de menú predeterminados de fábrica.

Consulte también:

["Configuración de la llave del panel"](#)

Llave del Panel

Uso:

Especificar si se bloquea o no el Menú admin mediante contraseña, y establecer o modificar la contraseña.

Valores:

Aj bloqueo panel	Deshabilitar*	El Menú admin no se bloquea mediante contraseña.
	Habilitar	El Menú admin se bloquea mediante contraseña.
Cambiar Contrña	0000*	Permite definir la contraseña necesaria para acceder a Menú admin.
	0000-9999	

Función Habilitada

 **NOTA:** Antes de habilitar Función Habilitada, asegúrese de que Llave del Panel está habilitado.

Uso:

Especificar si se activa o desactiva cada servicio de la impresora, o si se requiere una contraseña para utilizar los servicios.

Valores:

Copiar	Habilitar	Se activa el servicio se copia.
	Habilitar (Contrñ)	Se habilita el servicio de copia, pero se requiere una contraseña para utilizarlo.
	Deshabilitar	Se desactiva el servicio se copia.
Escanear	Habilitar	Se activa el servicio se escaneado.
	Habilitar (Contrñ)	Se habilita el servicio de escaneado, pero se requiere una contraseña para utilizarlo.
	Deshabilitar	Se desactiva el servicio se escaneado.
Fax	Habilitar	Se activa el servicio se fax.
	Habilitar (Contrñ)	Habilita los servicios de fax, pero requiere una contraseña para enviar faxes (no requiere contraseña para recibir faxes entrantes).
	Deshabilitar	Deshabilita el servicio de fax (la impresora no enviará ni recibirá faxes).

Recepción segura

 **NOTA:** Antes de activar Recepción segura asegúrese de que Aj bloqueo panel está activado.

Uso:

Especificar si se requiere o no una contraseña para recibir faxes, y establecer o modificar la contraseña.

Valores:

Aj recep segura	Deshabilitar*	No se requiere una contraseña para recibir faxes.
	Habilitar	Se requiere una contraseña para recibir faxes.
Cambiar Contrña	0000*	Permite establecer o modificar la contraseña necesaria para recibir faxes.
	0000-9999	

Admin informes

Utilice el menú Admin informes para imprimir varios tipos de informe y listas del Menú admin.

Marcado rápido

Uso:

Imprimir el informe de marcado rápido.

Libr direcc

Uso:

Imprimir el informe de la **Libreta de direcciones**.

Direcc servidor

Uso:

Imprimir el informe de direcciones de servidor.

Actvdad fax

Uso:

Imprimir el informe de actividad de fax.

Fax pendiente

Uso:

Imprimir el informe de faxes pendientes.

Contador de impr

 **NOTA:** Según la configuración de **Dell Printer Configuration Web Tool**, **Dell ColorTrack** aparece en lugar de **Contador de impr**.

Uso:

Para imprimir los informes del número total de páginas imprimidas. Si se ha utilizado el panel del operador o la **Dell Printer Configuration Web Tool** para imprimir, el informe se titulará **Informe de Volumen de Impresión**.

Dell ColorTrack

Uso:

Especificar qué usuarios tienen acceso a la impresión en color y eliminar el volumen de impresión por usuario.

 **NOTA:** Según la configuración de **Dell Printer Configuration Web Tool**, **Contador de impr** aparece en lugar de **Dell ColorTrack**.

Idioma del panel

Uso:















Determinar el idioma del texto en la pantalla del panel del operador.

Valores:

English*
Français
Italiano
Deutsch
Español
Nederlands
Dansk
Norsk
Svenska

Configuración de la llave del panel

Esta función evita que personal no autorizado pueda modificar los valores configurados por el administrador. Para los trabajos de impresión habituales, las opciones se pueden seleccionar desde el menú, permaneciendo los valores de la impresora invariables. Para impresión normal, los elementos se pueden configurar utilizando el controlador de impresora.

1. Pulse  hasta que aparezca >CONFIGURACIÓN y, a continuación, pulse .
2. Pulse  hasta que aparezca >Menú admin y, a continuación, pulse .
3. Pulse  hasta que aparezca >Config segura y, a continuación, pulse .
4. Aparece Llave del Panel. Pulse .
5. Aparece Aj bloqueo panel. Pulse .
6. Pulse  hasta que aparezca Habilitar y, a continuación, pulse .
7. Pulse  para volver al menú anterior.
8. Pulse  hasta que aparezca >Cambiar Contrña y, a continuación, pulse .
9. Vuelva a escribir la nueva contraseña para confirmarla y, a continuación, pulse .











Ha cambiado la contraseña.

 **NOTA:** Si olvida la contraseña, apague la impresora. Posteriormente, pulse el botón **Menú** de forma prolongada mientras enciende la impresora. Siga pulsando el botón de menú hasta que en la pantalla aparezca el menú superior. Esto recuperará la contraseña del panel determinada de fábrica. Tenga en cuenta que la contraseña de Llave del Panel, Función Habilitada y Recepción segura está desactivada. Tenga en cuenta también que se ha borrado la configuración de Libr direcc y FAX.

 **NOTA:** Si Llave del Panel está ajustado en Habilitar, la contraseña del panel determinada de fábrica es 0000. Para obtener más información, consulte ["Función Habilitada"](#).

Deshabilitación del bloqueo de panel

 **NOTA:** Antes de deshabilitar Llave del Panel, asegúrese de que Función Habilitada y Recepción segura están deshabilitados.

1. Pulse  hasta que aparezca >CONFIGURACIÓN y, a continuación, pulse .
2. Pulse  hasta que aparezca >Menú admin y, a continuación, pulse .
3. Pulse  hasta que aparezca >Config segura y, a continuación, pulse .
4. Aparece Llave del Panel. Pulse .
5. Aparece Aj bloqueo panel . Pulse .
6. Pulse  hasta que aparezca Deshabilitar y, a continuación, pulse .

[Regreso a la pantalla de contenido](#)

[Regreso a la pantalla de contenido](#)

Acerca del software de la impresora

● [Utilidad Configuraciones de la Impresora](#)

Utilice el CD *Controladores y utilidades* incluido con la impresora para instalar una combinación de programas de software, según el sistema operativo que utilice.

Ventana Estado de Impresión

La ventana **Estado de Impresora para** le avisa cuando se produce un error o una advertencia, por ejemplo, cuando se produce un atasco de papel o cuando queda poco tóner.

De forma predeterminada, la ventana **Estado de Impresora para** sólo aparece se produce un error. Cuando se produce un error, la ventana **Estado de Impresora para** muestra el mensaje de error. Puede configurar la ventana **Estado de Impresora para** para que se abra siempre que se imprima en **Propiedades de la Ventana Estado de Impresión**.

También puede comprobar el nivel de tóner, la cantidad de papel que queda o la configuración de las opciones de la impresora local.

Consola de Monitoreo de Estado

Utilice la **Consola de Monitoreo de Estado** para administrar varias sesiones de la **Ventana de estado** de una impresora en particular.

Seleccione una impresora en la lista (o **Selección de la impresora**) haciendo clic en su nombre para abrir una **Ventana de estado** de una impresora concreta.

Sistema de Administración de Suministros Dell™

El cuadro de diálogo **Sistema de Administración de Suministros Dell** se puede abrir desde el menú **Todos los programas** o el icono del escritorio.

Puede solicitar consumibles por teléfono o desde la Web.

1. Haga clic en **Inicio**→ **Todos los programas**→ **Impresoras Dell**→ **Programas Adicionales Láser Color** → **Sistema de Administración de Suministros Dell**.

Aparece la ventana **Sistema de Administración de Suministros Dell**.

2. Seleccione su impresora en la lista **Seleccionar Modelo de Impresora**.
3. Si realiza el pedido desde la Web:
 - a. Cuando no se puede obtener información de la impresora de forma automática mediante comunicación bidireccional, aparece una ventana en la que se solicita que escriba el número de la tarjeta de servicio. Escriba el número de la etiqueta de servicio de impresora Dell™ en el campo habilitado.

El número de etiqueta de servicio se encuentra en el interior de la cubierta lateral de la impresora.
 - b. Seleccione una dirección URL de la lista **Seleccionar URL para pedidos nuevos**.
 - c. Haga clic en **Visite el sitio Web de pedidos de suministros de la impresora Dell**.
4. Si lo solicita por teléfono, llame al número que aparece en el encabezado **Solicitar por teléfono**.

User Setup Disk Creating Tool

El programa **User Setup Disk Creating Tool** que se encuentra en la carpeta **MakeDisk** de la carpeta **Utilities** del CD *Controladores y utilidades* y los controladores de impresora que se encuentran en el CD *Controladores y utilidades* se utilizan para crear paquetes de instalación del controlador que contienen valores de controlador personalizados. Los paquetes de instalación del controlador pueden contener un grupo guardado de valores del controlador de impresora y otros datos como:

- 1 Orientación de impresión y Múltiples copias (configuración del documento).
- 1 Marcas de agua
- 1 Referencias de fuente

Si desea instalar el controlador de impresora con los mismos valores en varios equipos con el mismo sistema operativo, cree un disco de instalación en un disquete o en un servidor de la red. Al usar el disco de instalación que ha creado, reducirá la cantidad de trabajo necesaria para instalar el controlador de impresora.

- 1 Instale el controlador de impresora de la Dell™ 2135cn Color Laser Multifunction Printer en el equipo donde se vaya a crear el disco de instalación.
- 1 El disco de instalación sólo se puede utilizar en el sistema operativo en el que se creó o en aquellos equipos que ejecuten dicho sistema operativo. Cree un disco de instalación diferente para cada sistema operativo.

Actualización de software

Las actualizaciones del firmware y/o del controlador pueden descargarse del sitio Web de asistencia de Dell en support.dell.com.

Utilidad Configuraciones de la Impresora

En la ventana **Utilidad de inicio rápido** podrá abrir **Ventana de estado**, **Herramientas**, **Actualizar**, **Solución de Problemas**, **Editor librerías direcciones**, **Administrador BotónEscan** y **CentroEscaneado Dell**.

Para utilizar la **Utilidad de inicio rápido**, seleccione instalar la **Utilidad de inicio rápido** cuando instale el software de Dell.

Para obtener más información sobre la instalación de los programas de software, consulte "[Configuración de la impresión compartida](#)".

Para abrir la ventana **Utilidad de inicio rápido**:

1. Haga clic en **Inicio**→ **Todos los programas**→ **Impresoras Dell**→ **Programas Adicionales Láser Color**→ **Utilidad de inicio rápido**.

Se abre el cuadro de diálogo **Utilidad de inicio rápido**.

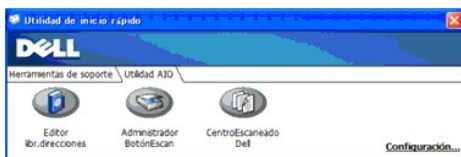
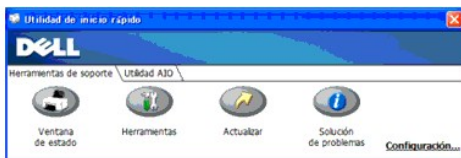

2. La ventana **Utilidad de inicio rápido** tiene siete botones: **Ventana de estado**, **Herramientas**, **Actualizar**, **Solución de Problemas**, **Editor librerías direcciones**, **Administrador BotónEscan** y **CentroEscaneado Dell**.

Para salir, haga clic en el botón X situado en la esquina superior derecha de la ventana.

Para obtener más información, haga clic en el botón **Ayuda** de cada aplicación.

Ventana de estado

El botón **Ventana de estado** abre la ventana **Estado de Impresora para**. Consulte "[Ventana Estado de Impresión](#)".

Herramientas

El botón **Herramientas** abre las Herramientas. Consulte "[Descripción de los menús de Herramientas](#)".

Actualizar

El botón **Actualizar** actualiza el firmware de la impresora y los programas de Dell.

Solución de problemas

El botón **Solución de problemas** abre la Guía de solución de problemas, que le permite resolver los problemas personalmente.

Editor librerías direcciones

Haga clic en el botón **Editor librerías direcciones** para crear y editar entradas de la **Librerías direcciones**.

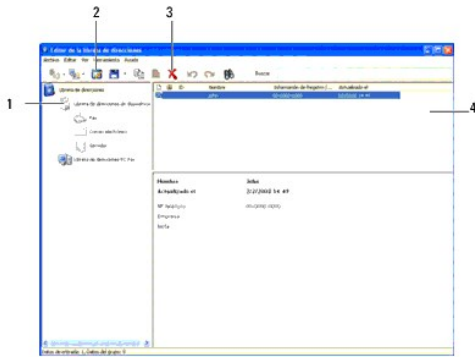

1. Lea las entradas de la **Libr direcc** de la impresora en el editor de la libreta de direcciones.
2. Le permite editar una entrada seleccionada de la **Libr direcc** en el cuadro de diálogo de edición.
3. Elimina una entrada seleccionada de la **Libr direcc**.
4. Muestra entradas de la **Libr direcc**.

NOTA: Para poder leer o editar las entradas de la **Libr direcc**, primero tiene que instalar el controlador del escáner.

Administrador BotónEscan

El botón **Administrador BotónEscan** abre el Administrador BotónEscan, que le permite especificar cómo actuará dicho programa ante los sucesos de escaneado que genere el dispositivo.

Escan a aplicación guarda los archivos de imagen en la carpeta **Mis documentos** de forma predeterminada; luego podrá abrirlos utilizando la aplicación asociada. Utilice **Administrador BotónEscan** para modificar el destino donde se guardan los archivos de imagen obtenidos y seleccionar si se abren con la aplicación asociada.

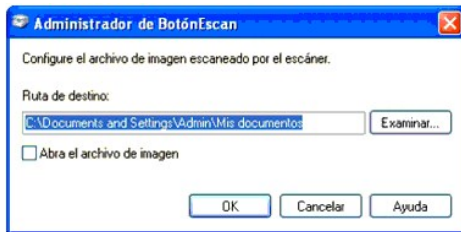

CentroEscaneado Dell

El botón **CentroEscaneado Dell** abre el CentroEscaneado Dell.

Centro de Escaneado Dell es una aplicación de PaperPort que le permite escanear elementos y enviarlos directamente a PaperPort u otros programas de su equipo sin ejecutar primero el programa PaperPort. Para obtener más información sobre el uso de de Centro de Escaneado Dell, consulte el menú de ayuda de PaperPort.



[Regreso a la pantalla de contenido](#)

[Regreso a la pantalla de contenido](#)

Impresión

- [Sugerencias para imprimir correctamente](#)
- [Envío de un trabajo a imprimir](#)
- [Cancelación de un trabajo](#)
- [Impresión de una página de informe](#)
- [Uso de la función Imprimir y retener](#)

En este capítulo se incluyen sugerencias de impresión, métodos para imprimir determinada información desde la impresora y métodos para cancelar un trabajo.

Sugerencias para imprimir correctamente

Sugerencias sobre el almacenamiento de materiales de impresión

Almacene el material de impresión de forma correcta. Para obtener más información, consulte ["Almacenamiento del material de impresión"](#).

Cómo evitar atascos de papel

 **NOTA:** Se recomienda probar una muestra reducida de cualquier material de impresión que se desee utilizar en la impresora antes de comprar grandes cantidades.

Si selecciona el material de impresión adecuado y lo carga correctamente, evitará que se produzcan atascos de papel. Consulte las instrucciones siguientes sobre cómo cargar el material de impresión:

- 1 ["Carga del material de impresión en la bandeja 1"](#)
- 1 ["Carga del alimentador de hojas sueltas"](#)
- 1 ["Cómo evitar atascos"](#)

Si se produce un atasco de papel, consulte ["Eliminación de atascos de papel"](#).

Envío de un trabajo a imprimir

Para admitir todas las características de la impresora, utilice el controlador de impresora. Cuando seleccione **Imprimir** desde un programa de software, se abre una ventana que representa el controlador de la impresora. Seleccione los valores adecuados para el trabajo específico que está enviando a imprimir. Los valores de impresión seleccionados desde el controlador anulan los valores de menú predeterminados seleccionados desde el panel del operador o Herramientas.

Tal vez tenga que hacer clic en **Preferencias** en el cuadro de diálogo **Imprimir** inicial para ver todos los valores del sistema disponibles que puede modificar. Si no está familiarizado con una característica de la ventana del controlador de la impresora, abra la Ayuda en línea para obtener más información.

Para imprimir un trabajo desde una aplicación típica de Windows®:

1. Abra el archivo que desee imprimir.
 2. En el menú **Archivo**, seleccione **Imprimir**.
 3. Verifique que está seleccionada la impresora correcta en el cuadro de diálogo. Modifique la configuración del sistema según sea necesario (como, por ejemplo, las páginas que desea imprimir o el número de copias).
 4. Haga clic en **Preferencias** para ajustar los valores del sistema que no están disponibles en la primera pantalla y, a continuación, haga clic en **Aceptar**.
 5. Haga clic en **Aceptar** o en **Imprimir** para enviar el trabajo a la impresora seleccionada.
-

Cancelación de un trabajo

Hay varios métodos que se pueden utilizar para cancelar un trabajo.

Cancelación desde el panel del operador

Para cancelar un trabajo después de que haya empezado:

1. Pulse **X**.
2. En la Lista de trabajos, pulse **▼** o **▲** hasta que parezca >Imprimir y luego pulse **✓**.

La impresión sólo se cancela para el trabajo en curso. Los trabajos siguientes seguirán imprimiéndose.

Cancelación de un trabajo desde un equipo que ejecute Windows

Cancelación de un trabajo desde la barra de tareas

Cuando envía un trabajo a imprimir, aparece un pequeño icono de la impresora en la esquina inferior derecha de la barra de tareas.

1. Haga doble clic en el icono de la impresora.
Aparece una lista de trabajos de impresión en la ventana de impresora.
2. Seleccione el trabajo que desea cancelar.
3. Pulse la tecla **Suprimir** del teclado.

Cancelación de un trabajo desde el escritorio

1. Haga clic en **Inicio**→ **Impresoras y faxes**.
En Windows 2000: Haga clic en **Iniciar**→ **Configuración**→ **Impresoras**.
En Windows Server® 2003: Haga clic en **Inicio**→ **Impresoras y faxes**.
En Windows Vista®: Haga clic en **Iniciar**→ **Panel de control**→ **Hardware y sonido**→ **Impresoras**.
En Windows Server 2008: Haga clic en **Inicio**→ **Panel de control**→ **Impresoras**.
Se mostrará una lista de las impresoras disponibles.
 2. Haga doble clic en la impresora que seleccionó cuando envió el trabajo a imprimir.
Aparece una lista de trabajos de impresión en la ventana de impresora.
 3. Seleccione el trabajo que desea cancelar.
 4. Pulse la tecla **Suprimir** del teclado.
-

Impresión de una página de informe

El menú **Informes** le permite imprimir diversos parámetros de su impresora, como la configuración del sistema, la configuración del panel y la lista de fuentes. En la sección siguiente se ofrecen dos ejemplos de impresión desde el menú **Informes**.



Impresión de una página de configuración del sistema

Para comprobar los valores del sistema en detalle, imprima una página de configuración del sistema. Una página de configuración del sistema le permite comprobar si las opciones se han instalado correctamente o no.

Consulte ["Descripción de los menús"](#) o ["Descripción de los menús de Herramientas"](#) para identificar la pantalla y los botones del panel del operador si necesita ayuda.

En el panel del operador de la impresora

1. Pulse **▼** hasta que aparezca >CONFIGURACIÓN y, a continuación, pulse **✓**.

2. Pulse  hasta que aparezca >Informes y, a continuación, pulse .

3. Aparece Config sistema. Pulse .

Se imprime la página de configuración del sistema.

Desde el equipo

1. Haga clic en Inicio → Todos los programas → Impresoras Dell → Programas Adicionales Láser Color → Utilidad de inicio rápido.

Se abre el cuadro de diálogo Utilidad de inicio rápido.

2. Haga clic en el botón Herramientas.

Se abre el cuadro de diálogo Herramientas.

3. Seleccione la impresora en Nombre de la Impresora.

Se abre Herramientas.

4. Haga clic en la ficha Informe de las Configuraciones de la Impresora.

5. En la lista a la izquierda de la página seleccione Informes.

Aparece la página Informes.

6. Haga clic en el botón Config sistema.

Se imprime la página de configuración del sistema.



El mensaje Config sistema -Pulse X p. saltar- Imprimiendo aparece mientras se imprime la página. Una vez impresa la página de configuración del sistema, la impresora vuelve al modo de espera.



Si aparece cualquier otro mensaje al imprimir esta página, consulte la Ayuda en línea para obtener más información.

Impresión de una lista de muestras de fuentes

Para imprimir muestras de todas las fuentes disponibles actualmente en la impresora:

En el panel del operador de la impresora

1. Pulse  hasta que aparezca >CONFIGURACIÓN y, a continuación, pulse .

2. Pulse  hasta que aparezca >Informes y, a continuación, pulse .

3. Pulse  hasta que aparezca Lista fuentes PCL.

4. Pulse .

Se imprime la lista de fuentes PCL.

Desde el equipo

1. Haga clic en Inicio → Todos los programas → Impresoras Dell → Programas Adicionales Láser Color → Utilidad de inicio rápido.

Se abre el cuadro de diálogo Utilidad de inicio rápido.

2. Haga clic en el botón Herramientas.

Se abre el cuadro de diálogo Herramientas.

3. Seleccione la impresora en Nombre de la Impresora.

Se abre **Herramientas**.

4. Haga clic en la ficha **Informe de las Configuraciones de la Impresora**.

5. En la lista a la izquierda de la página seleccione **Informes**.

Aparece la página **Informes**.





6. Haga clic en el botón **Lista fuentes PCL**.

Se imprime la lista de fuentes PCL.

Aparecerá el mensaje **Lista fuentes PCL -Pulse X p. saltar- Imprimiendo** y permanecerá en el panel del operador hasta que se imprima la página. Una vez impresa la lista de fuentes de muestra, la impresora vuelve al modo de espera.

Uso de la función Imprimir y retener

Cuando envíe un trabajo a la impresora, puede especificar en el controlador que desea que la impresora retenga el trabajo en la memoria. Cuando está preparado para imprimir el trabajo, vaya a la impresora y utilice los menús del panel del operador para identificar qué trabajo concreto almacenado en la memoria desea imprimir. Puede utilizar esta función para imprimir un trabajo confidencial (Impresión segura), o comprobar una copia antes de imprimir copias adicionales (Impresión de prueba).

-  **NOTA:** La impresora retiene el trabajo hasta que lo borre mediante el panel del operador o hasta que apague la impresora. Los datos en memoria se borran cuando se apaga la impresora.
-  **NOTA:** Las funciones de imprimir y retener requieren un mínimo de 384 MB disponibles en la memoria de impresión.
-  **NOTA:** Si el número de documentos es excesivo, o el tamaño del trabajo de impresión es demasiado grande para la memoria disponible, se producirá un error.
-  **NOTA:** Si no se asigna un nombre de documento al trabajo de impresión en el controlador de la impresora, el nombre del trabajo se identificará con la hora y la fecha del equipo en que se envió, para así diferenciarlo de otros trabajos que haya almacenado con su nombre.

Impresión y eliminación de trabajos retenidos

Una vez que los trabajos retenidos se han almacenado en la memoria de impresión, puede utilizar el panel del operador para especificar qué desea hacer con uno o varios de los trabajos. Puede seleccionar **Impres. Segura** o **Impr. Prueba** desde "[Impr Almacenada](#)". A continuación, seleccione su nombre de usuario en la lista. Si selecciona **Impres. Segura**, debe escribir la contraseña que especificó en el controlador cuando envió el trabajo. Consulte "[Impresión segura](#)" para obtener más información.







En el elemento de menú **Impres. Segura** o **Impr. Prueba** tiene tres opciones:

- 1 Impr y guardar
- 1 Borrar tras imp
- 1 Borrar

-  **NOTA:** Para enviar un trabajo como impresión segura o impresión de prueba, seleccione **Impresión Segura** o **Impresión de Prueba** en Tipo de Trabajo en la ficha **Papel/Salida** del cuadro de diálogo **Preferencias de impresión**.

Impresión de trabajos retenidos y de impresión de prueba

En el panel del operador de la impresora

1. Pulse  hasta que aparezca **>CONFIGURACIÓN** y, a continuación, pulse .
2. Pulse  hasta que aparezca **>Informes** y, a continuación, pulse .
3. Pulse  hasta que aparezca **Docu almacenados** y, a continuación, pulse .

Se imprime la página de documentos almacenados.

Desde el equipo

1. Haga clic en **Inicio** → **Todos los programas** → **Impresoras Dell** → **Programas Adicionales Láser Color** → **Utilidad de inicio rápido**.

Se abre el cuadro de diálogo **Utilidad de inicio rápido**.

2. Haga clic en el botón **Herramientas**.

Se abre el cuadro de diálogo **Herramientas**.

3. Seleccione la impresora en **Nombre de la Impresora**.

Se abre **Herramientas**.

4. Haga clic en la ficha **Informe de las Configuraciones de la Impresora**.

5. En la lista a la izquierda de la página seleccione **Informes**.

Aparece la página **Informes**.

6. Haga clic en el botón **Docu almacenados**.

Se imprime la página de documentos almacenados.

Impresión almacenada

Si envía un trabajo de impresión almacenado, la impresora no imprime el trabajo inmediatamente sino que lo almacena en memoria para que lo pueda imprimir más tarde. Consulte "[Impresión y eliminación de trabajos retenidos](#)" para obtener más información.

 **NOTA:** La impresora retiene el trabajo hasta que lo borre mediante el panel del operador o hasta que apague la impresora.

 **NOTA:** Cuando selecciona **Borrar tras imp**, el trabajo retenido se borra automáticamente después de imprimirse.

Impresión de prueba

Si envía un trabajo de impresión de prueba, la impresora imprime una copia y retiene en la memoria de impresión las copias restantes que ha solicitado desde el controlador. Utilice la función de impresión de prueba para examinar la primera copia y comprobar si es satisfactoria antes de imprimir el resto de copias.

Consulte "[Impresión y eliminación de trabajos retenidos](#)" si necesita ayuda para imprimir las copias restantes almacenadas en la memoria.

 **NOTA:** La impresora retiene el trabajo hasta que lo borre mediante el panel del operador o hasta que apague la impresora.

 **NOTA:** Cuando selecciona **Borrar tras imp**, el trabajo retenido se borra automáticamente después de imprimirse.

Impresión segura

Cuando envía un trabajo a la impresora, puede especificar una contraseña desde el controlador. La contraseña debe tener entre 1 y de 12 dígitos y utilizar los números del 0 al 9. El trabajo se mantiene en la memoria de impresión hasta que escriba la misma contraseña en el panel del operador y elija imprimir o eliminar el trabajo. Esta función se denomina [Impresión almacenada](#). De este modo el trabajo no se imprimirá hasta que lo vaya a recuperar en persona, sin que nadie más que utilice la impresora lo pueda imprimir.

Al seleccionar **Impres. Segura** en **Impr Almacenada** tras seleccionar el nombre de usuario, aparece el siguiente mensaje de solicitud:

Nombre de Usuario

-Ingr Impres. Segura

Impr. Segura & -

-

Utilice los botones del panel del operador para introducir la contraseña numérica correspondiente al trabajo confidencial. A medida que escribe la contraseña, ésta aparece cifrada con * para garantizar la confidencialidad.

Si introduce una contraseña incorrecta, aparecerá el mensaje *Contrña.incorrecta*. Espere tres segundos o bien pulse o **X** para volver a la pantalla de selección de usuario.

Cuando haya introducido una contraseña válida, tendrá acceso a todos los trabajos de impresión que coincidan con el nombre de usuario y la contraseña introducidos. Los trabajos de impresión correspondientes a la contraseña introducida aparecen en pantalla. Podrá elegir entre imprimir o borrar los trabajos. (Consulte "[Impresión y eliminación de trabajos retenidos](#)" para obtener más información.)

 **NOTA:** La impresora retiene el trabajo hasta que lo borre mediante el panel del operador o hasta que apague la impresora. Los datos en memoria se borran cuando se apaga la impresora.

 **NOTA:** Cuando selecciona **Borrar tras imp**, el trabajo retenido se borra automáticamente después de imprimirse.

[Regreso a la pantalla de contenido](#)

[Regreso a la pantalla de contenido](#)

Copias

- [Carga de papel para copiar](#)
- [Selección de una bandeja de papel](#)
- [Preparación de un documento](#)
- [Realizar copias desde el cristal de documentos](#)
- [Realizar copias desde el alimentador automático de documentos](#)
- [Ajuste de las opciones de copia](#)
- [Modificación de los valores predeterminados.](#)
- [Ajuste de la opción Temp ahorro energ](#)

Carga de papel para copiar

Las instrucciones de carga de materiales de impresión son iguales para funciones de impresión, fax o copia. Para obtener más información, consulte "[Instrucciones para el material de impresión](#)".

Selección de una bandeja de papel

Una vez cargado el material de impresión para realizar copias, seleccione la bandeja de papel que desee utilizar para el trabajo de copia.

1. Pulse hasta que aparezca >COPIAR y, a continuación, pulse .
2. Pulse hasta que aparezca Selecc. Bandeja.
3. Pulse o hasta que aparezca la bandeja que desea y luego pulse .

Puede seleccionar Band1 o SSF.

Preparación de un documento

Puede utilizar el cristal de documentos o el alimentador automático de documentos (ADF, Automatic Document Feeder) para cargar un documento original que vaya a copiar, escanear o enviar por fax. Puede cargar documentos de hasta 35 hojas de 75 g/m² (20 lb) para un trabajo si utiliza el ADF o cargar las hojas una a una si utiliza el cristal de documentos.

 **NOTA:** Para obtener una calidad de escaneado óptima, especialmente con imágenes en color o con escala de grises, utilice el cristal de documentos en lugar del alimentador automático de documentos.

Cuando utilice el Alimentador automático de documentos:

1. No cargue documentos menores de 140 por 140 mm (5,5 por 5,5 pulg) o mayores de 216 por 356 mm (8,5 por 14 pulg).
1. No intente cargar los tipos de documentos siguientes:
 1. Papel carbón o papel con reverso de carbón
 1. Papel encapado
 1. Papel fino o cebolla
 1. Papel arrugado o doblado
 1. Papel abarquillado o enrollado
 1. Papel roto
1. Antes de cargar los documentos, retire las grapas y los sujetapapeles que puedan tener.
1. Antes de cargar los documentos, asegúrese de que cualquier resto de pegamento, tinta o líquido corrector esté completamente seco.
1. No cargue documentos que contengan papel de distintos tamaños o pesos.
1. No cargue folletos, panfletos, transparencias o documentos de características poco habituales.

Realizar copias desde el cristal de documentos

 **NOTA:** Para realizar copias, no es necesario estar conectado al equipo.

- 📌 **NOTA:** Antes de utilizar el cristal de documentos, retire los documentos que haya en el alimentador automático de documentos.
- 📌 **NOTA:** La presencia de contaminantes en el cristal de documentos puede originar la aparición de puntos negros en la copia impresa. Para obtener un óptimo resultado, limpie el cristal de documentos antes de utilizarlo. Para obtener más información, consulte ["Limpieza del escáner"](#).

Para realizar una copia desde el cristal de documentos:

1. Levante y abra la cubierta de documentos.



2. Coloque el documento boca abajo en el cristal de documentos, y alinéelo con la guía de registro de la esquina superior izquierda del cristal.

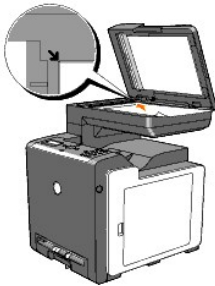

3. Cierre la cubierta de documentos.

- 📌 **NOTA:** Si deja la cubierta abierta durante la operación de copia, podría verse afectada la calidad del resultado e incrementar el consumo de tóner.
- 📌 **NOTA:** Si va a copiar una página de un libro o de una revista, levante la cubierta hasta que los topes retengan las bisagras y luego cierre la cubierta. Si el libro o la revista tiene más de 30 mm de grosor, empiece a copiar con la cubierta abierta.

4. Personalice los ajustes de copia, como el número de copias, el tamaño de la copia, el contraste y la calidad de imagen. Consulte ["Ajuste de las opciones de copia"](#).

Para borrar los ajustes, utilice el botón **X**.

5. Pulse **▶**.

- 📌 **NOTA:** Puede cancelar el trabajo de copia en cualquier momento. Pulse **X** para parar el escaneado y luego pulse **✓**.

Realizar copias desde el alimentador automático de documentos

- 📌 **AVISO:** No cargue más de 35 hojas en el alimentador automático de documentos, ni permita que se acumulen más de 35 hojas en la bandeja de salida del alimentador automático de documentos. La bandeja de salida del alimentador automático de documentos debe vaciarse antes de que se acumulen más de 35 hojas o los documentos originales podrían resultar dañados.

- 📌 **NOTA:** Para realizar copias, no es necesario estar conectado al equipo.

1. Cargue documentos de hasta 35 hojas de 75 g/m2 (20 lib) boca arriba, introduciendo primero el borde superior en el alimentador automático de documentos. A continuación, ajuste las guías de documentos al tamaño correcto.

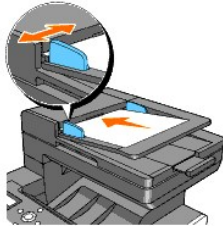

NOTA: Utilice el tope de papel del alimentador automático de documentos si va a copiar un documento tamaño Legal.

2. Para personalizar los ajustes de copia, como el número de copias, el tamaño de la copia, el contraste y la calidad de imagen, consulte ["Ajuste de las opciones de copia"](#).

Para borrar los ajustes, utilice **X**.

3. Pulse **▶**.

Ajuste de las opciones de copia

Ajuste las opciones siguientes para el trabajo de copia actual antes de pulsar **▶** para realizar copias.

NOTA: Las opciones de copia volverán automáticamente a su estado predeterminado una vez finalizada la copia.

Número de copias

Permite seleccionar el número de copias entre 1 y 99.

1. Cargue el documento o documentos boca arriba, introduciendo primero el borde superior en el alimentador automático de documentos.
o bien
Coloque un solo documento boca abajo en el cristal de documentos.
Para obtener más información sobre cómo cargar un documento, consulte ["Carga de un documento original"](#).
2. Pulse **▲** hasta que aparezca **>COPIAR y**, a continuación, pulse **✓**.
3. Pulse **▼** hasta que aparezca **Número de copias**.
4. Pulse **▶** para seleccionar los valores deseados, y luego pulse **✓**.
5. Pulse **▶** para empezar a copiar.

Color

Permite elegir entre realizar copias en color o en blanco y negro.

1. Cargue el documento que desea copiar en el cristal de documentos y cierre la cubierta.
2. Pulse **▲** hasta que aparezca **>COPIAR y**, a continuación, pulse **✓**.
3. Pulse **▼** hasta que aparezca **Color y**, a continuación, pulse **✓**.
4. Pulse **▶** para seleccionar los valores deseados, y luego pulse **✓**.

Color*	Se imprime en modo color.
Blanco y Negro	Se imprime en modo blanco y negro.

5. Pulse **▶** para empezar a copiar.

Selecc. Bandeja

Permite seleccionar la bandeja de entrada.

1. Cargue el documento que desea copiar en el cristal de documentos y cierre la cubierta.
2. Pulse ▲ hasta que aparezca >COPIAR y, a continuación, pulse ✓.
3. Pulse ▼ hasta que aparezca Selecc. Bandeja y, a continuación, pulse ✓.
4. Pulse ▶ para seleccionar los valores deseados, y luego pulse ✓.

Band1*	El papel se carga desde la bandeja 1.
SSF	El papel se carga desde el alimentador de hojas sueltas.

5. Pulse ▶ para empezar a copiar.

SSF Tamaño de Papel

Permite seleccionar el tamaño de papel predeterminado del alimentador de hojas sueltas.

1. Cargue el documento que desea copiar en el cristal de documentos y cierre la cubierta.
2. Pulse ▲ hasta que aparezca >COPIAR y, a continuación, pulse ✓.
3. Pulse ▼ hasta que aparezca Selecc. Bandeja y, a continuación, pulse ✓.
4. Pulse ▶ para seleccionar SSF, y luego pulse ✓.

Aparece SSF Tamaño de Papel.

5. Pulse ▶ para seleccionar los valores deseados, y luego pulse ✓.



Carta*1
Folio
Legal
Ejecutivo
Monarch
DL
C5
Sobre Nº 10
A4
A5
B5
*1 Indica valores predeterminados de fábrica específicos del país.

6. Pulse ▶ para empezar a copiar.

SSF Tipo de Papel

Permite seleccionar el tipo de papel predeterminado del alimentador de hojas sueltas.

1. Cargue el documento que desea copiar en el cristal de documentos y cierre la cubierta.
2. Pulse ▲ hasta que aparezca >COPIAR y, a continuación, pulse ✓.

3. Pulse  hasta que aparezca Seleccionar Bandeja y, a continuación, pulse .

4. Pulse  para seleccionar SSF, y luego pulse .

Aparece SSF Tamaño de Papel.

5. Pulse  para seleccionar los valores deseados, y luego pulse .

Aparece SSF Tipo de Papel.

6. Pulse  para seleccionar los valores deseados, y luego pulse .

Normal*
Normal grueso
Portadas
Portadas gruesas
Etiqueta
Encapado
Encapado gruesa
Reciclado
Sobre
Normal C2
Normal grueso C2
Portadas C2
Portadas Gr C2
Encapado C2
Reciclado C2

7. Pulse  para empezar a copiar.



Reducir/Aumentar

Cuando copia documentos originales desde el cristal de documentos o el ADF, puede reducir o ampliar el tamaño de una imagen copiada, del 25 por ciento al 400 por ciento.

 **NOTA:** Cuando realiza una copia reducida, pueden aparecer rayas negras en la parte inferior de la copia.

Para seleccionar entre los tamaños de copia predefinidos:

1. Cargue el documento que desea copiar en el cristal de documentos y cierre la cubierta.

2. Pulse  hasta que aparezca >COPIAR y, a continuación, pulse .

3. Pulse  hasta que aparezca Reducir/Aumentar.

4. Pulse  para seleccionar los valores deseados, y luego pulse .

100%*
Stmt→Crt (129%)*1/A5→B5 (122%)*2
Stmt→Lgl (154%)*1/A5→A4 (141%)*2
200%
Person 100%
50%
Ldgr→Crt (64%)*1/A4→A5 (70%)*2
Lgl→Crt (78%)*1/B5→A5 (81%)*2
*1 Estas opciones aparecen cuando CONFIGURACIÓN → Menú admin → Config sistema → mm/pulg está ajustado en pulg.
*2 Estas opciones están disponibles cuando CONFIGURACIÓN → Menú admin → Config sistema → mm/pulg está ajustado en mm.





 **NOTA:** Puede ajustar el valor de Personalizado como porcentaje.

5. Pulse  para empezar a copiar.

Tipo original

El ajuste Tipo original se utiliza para mejorar la calidad de la imagen mediante la selección del tipo de documento para el trabajo de copia actual.

Para seleccionar la calidad de imagen:





1. Cargue el documento que desea copiar en el cristal de documentos y cierre la cubierta.
2. Pulse  hasta que aparezca >COPIAR y, a continuación, pulse .
3. Pulse  hasta que aparezca Tipo original.
4. Pulse  para seleccionar los valores deseados, y luego pulse .

Texto y Foto*	Se usa para documentos con texto y fotografías.
Texto	Se usa para documentos con texto.
Foto	Se usa para documentos con fotografías.

5. Pulse  para empezar a copiar.

Tamaño documento

Permite seleccionar el tamaño de documento predeterminado.





1. Cargue el documento que desea copiar en el cristal de documentos y cierre la cubierta.
2. Pulse  hasta que aparezca >COPIAR y, a continuación, pulse .
3. Pulse  hasta que aparezca Tamaño documento.
4. Pulse  para seleccionar los valores deseados, y luego pulse .

Auto
A4
Carta
B5
A5
Ejecutivo
Folio
Legal

5. Pulse  para empezar a copiar.

Claro/Oscuro

Permite ajustar el contraste para que la copia sea más clara o más oscura que el original.

1. Cargue el documento que desea copiar en el cristal de documentos y cierre la cubierta.
2. Pulse  hasta que aparezca >COPIAR y, a continuación, pulse .
3. Pulse  hasta que aparezca Claro/Oscuro.
4. Pulse  para seleccionar los valores deseados, y luego pulse .





Normal*	Funciona bien con documentos impresos o de tipo estándar.
---------	---

Oscuro1	
Oscuro2	Funciona bien con impresiones claras o marcas de bolígrafo claras.
Oscuro3	
Claro3	
Claro2	Funciona bien con impresiones oscuras.
Claro1	

5. Pulse  para empezar a copiar.

Nitidez

Permite ajustar la nitidez para que la copia sea más nítida o difuminada que el original.





1. Cargue el documento que desea copiar en el cristal de documentos y cierre la cubierta.
2. Pulse  hasta que aparezca >COPIAR y, a continuación, pulse .
3. Pulse  hasta que aparezca Nitidez.
4. Pulse  para seleccionar los valores deseados, y luego pulse .

Normal*	No hace la copia más nítida o difuminada que el original.
Nítido	Hace la copia más nítida que el original.
Difum	Hace la copia más difuminada que el original.

5. Pulse  para empezar a copiar.

Saturación color

Permite ajustar la cantidad de colores para que los colores sean más claros o más oscuros que el original.





1. Cargue el documento que desea copiar en el cristal de documentos y cierre la cubierta.
2. Pulse  hasta que aparezca >COPIAR y, a continuación, pulse .
3. Pulse  hasta que aparezca Saturación color.
4. Pulse  para seleccionar los valores deseados, y luego pulse .

Medio*	La saturación de color es idéntica a la original.
Alto	Aumenta la saturación de color para intensificar el color de la copia.
Bajo	Reduce la saturación de color para aclarar el color de la copia.

5. Pulse  para empezar a copiar.

Expo auto

Se suprime el fondo del original para resaltar el texto en la copia.

1. Cargue el documento que desea copiar en el cristal de documentos y cierre la cubierta.
2. Pulse  hasta que aparezca >COPIAR y, a continuación, pulse .
3. Pulse  hasta que aparezca Expo auto.
4. Pulse  para seleccionar Habilitar, y luego pulse .

- Pulse **▶** para empezar a copiar.

Multiple Up

Permite imprimir dos imágenes originales para que quepan en una hoja de papel.

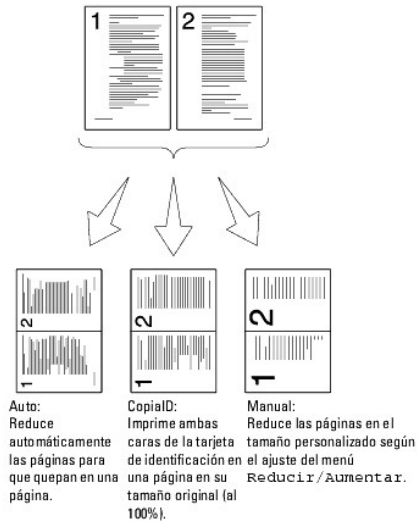

Para realizar una copia en modo Multiple Up:

- Cargue el documento o documentos boca arriba, introduciendo primero el borde superior en el alimentador automático de documentos.
o bien
Coloque un solo documento boca abajo en el cristal de documentos.
Para obtener más información sobre cómo cargar un documento, consulte ["Carga de un documento original"](#).
- Pulse **▲** hasta que aparezca **>COPIAR** y, a continuación, pulse **✓**.
- Pulse **▼** hasta que aparezca **Multiple Up**.
- Pulse **▶** para seleccionar el valor deseado, y luego pulse **✓**.

Deshabilitar*	No realiza la impresión multiple up.
Auto	Reduce automáticamente las páginas originales para que quepan en una hoja de papel.
CopialD	Las páginas originales se imprimen en una hoja de papel del tamaño original.
Manual	Imprime las páginas originales en una hoja de papel en el tamaño especificado en Reducir/Aumentar.

- Según sea necesario, personalice los ajustes de copia, como el número de copias, el contraste y la calidad de imagen. Consulte ["Ajuste de las opciones de copia"](#).
- Pulse **▶** para empezar a copiar.
Si el documento está cargado en el cristal de documentos, la pantalla pregunta si desea cargar otra página. Pulse **▶** para seleccionar **Si** o **No**, y luego pulse **✓**.
- Si selecciona **Si**, pulse **▶** para seleccionar **Continúe** o **Cancelar** y luego pulse **✓**.

En orden

Ordena el trabajo de copia. Por ejemplo, si hace dos copias de documentos de tres páginas, se imprimirá un documento de tres páginas completo seguido del segundo documento completo.

NOTA: Se pueden ordenar más páginas si se instala la tarjeta de memoria opcional.

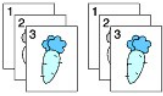

1. Cargue el documento o documentos boca arriba, introduciendo primero el borde superior en el alimentador automático de documentos.
o bien
Coloque un solo documento boca abajo en el cristal de documentos.
Para obtener más información sobre cómo cargar un documento, consulte ["Carga de un documento original"](#).
2. Pulse ▲ hasta que aparezca >COPIAR y, a continuación, pulse ✓.
3. Pulse ▼ hasta que aparezca En orden.
4. Pulse ► para seleccionar En orden, y luego pulse ✓.
5. Según sea necesario, personalice los ajustes de copia, como el número de copias, el contraste y la calidad de imagen. Consulte ["Ajuste de las opciones de copia"](#).
6. Pulse ▶ para empezar a copiar.
Si el documento está cargado en el cristal de documentos, la pantalla pregunta si desea cargar otra página. Pulse ► para seleccionar Sí o No, y luego pulse ✓.
7. Si selecciona Sí, pulse ► para seleccionar Continúe o Cancelar y luego pulse ✓.

Margen sup/inf

Permite especificar los márgenes superior e inferior de la copia.

1. Cargue el documento que desea copiar en el cristal de documentos y cierre la cubierta.
2. Pulse ▲ hasta que aparezca >COPIAR y, a continuación, pulse ✓.
3. Pulse ▼ hasta que aparezca Margen sup/inf.
4. Especifique el valor deseado mediante el teclado numérico y pulse ✓.

0,2 pulg* (4 mm*)	Especifique el valor en incrementos de 0,1 pulg (1 mm).
0,0-2,0 pulg (0-50 mm)	

5. Pulse ▶ para empezar a copiar.

Margen izq/der

Permite especificar los márgenes izquierdo y derecho de la copia.





1. Cargue el documento que desea copiar en el cristal de documentos y cierre la cubierta.
2. Pulse ▲ hasta que aparezca >COPIAR y, a continuación, pulse ✓.
3. Pulse ▼ hasta que aparezca Margen izq/der.
4. Utilice la tecla diez para especificar el valor deseado y luego pulse ✓.

0,2 pulg* (4 mm*)	Especifique el valor en incrementos de 0,1 pulg (1 mm).
0,0-2,0 pulg (0-50 mm)	

5. Pulse  para empezar a copiar.

Margen centr

Permite especificar el margen central de la copia.

1. Cargue el documento que desea copiar en el cristal de documentos y cierre la cubierta.
2. Pulse  hasta que aparezca >COPIAR y, a continuación, pulse .
3. Pulse  hasta que aparezca Margen centr.
4. Utilice la tecla diez para especificar el valor deseado y luego pulse .

0,0 pulg* (0 mm*)	Especifique el valor en incrementos de 0,1 pulg (1 mm).
0,0-2,0 pulg (0-50 mm)	







5. Pulse  para empezar a copiar.

Modificación de los valores predeterminados.

Las opciones del menú COPIAR, incluido el contraste y la calidad de imagen, se pueden configurar en los modos utilizados con mayor frecuencia. Cuando copie un documento, se utilizarán los valores predeterminados salvo que se hayan modificado utilizando los botones correspondientes en el panel del operador.











 **NOTA:** Si durante el ajuste de las opciones de copia, pulsa **X**, se cancelarán los ajustes modificados y se volverá al estado predeterminado.

Para crear sus propios ajustes predeterminados:

1. Pulse  hasta que aparezca >COPIAR y, a continuación, pulse .
2. Pulse  hasta que aparezca Predets copia y, a continuación, pulse .
3. Pulse  hasta que aparezca elemento de menú que desea.
4. Pulse  para modificar el ajuste, y luego pulse .
5. Repita los pasos 3 a 4, según sea necesario.
6. Para volver al modo de espera, pulse **X**.

Ajuste de la opción Temp ahorro energ

Puede ajustar el temporizador de ahorro de energía de la impresora. La impresora esperará para restablecer los ajustes de copia predeterminados, si no realiza una copia después de modificarlos en el panel del operador.

1. Pulse  hasta que aparezca >CONFIGURACIÓN y, a continuación, pulse .
2. Pulse  hasta que aparezca >Menú admin y, a continuación, pulse .
3. Pulse  hasta que aparezca >Config sistema y, a continuación, pulse .
4. Pulse  hasta que aparezca >Temp ahorro energ y, a continuación, pulse .
5. Pulse  para seleccionar >Modo1 o >Modo2, y luego pulse .

Puede seleccionar de 5 a 60 minutos en Modo1 o de 1 a 6 minutos en Modo2.

6. Para volver al modo de espera, pulse **X**.



[Regreso a la pantalla de contenido](#)

[Regreso a la pantalla de contenido](#)

Escaneado

- [Descripción general del escaneado](#)
- [Escaneado desde el panel del operador](#)
- [Escanear utilizando el controlador TWAIN](#)
- [Escaneado con el controlador de Windows Image Acquisition \(WIA\)](#)
- [Uso de un escáner en red](#)
- [Enviar un correo electrónico con la imagen escaneada](#)

Descripción general del escaneado

Use la Dell™ 2135cn Color Laser Multifunction Printer para convertir fotografías y texto en imágenes editables en el equipo.

PaperPort es un programa que le permite organizar, buscar y compartir todos sus documentos digitales y en papel y se suministra con la impresora.

La configuración de la resolución necesaria para escanear un elemento depende del tipo de elemento y de cómo piensa usar la imagen o documento después de escanearlo en su equipo. Para obtener los mejores resultados, use esta configuración recomendada.

Tipo	Resolución
Documentos	300 ppp en blanco y negro o 200 ppp en escala de grises o color
Documentos de pobre calidad o que contienen poco texto	400 ppp en blanco y negro o 300 ppp en escala de grises
Fotografías e imágenes	100-200 ppp en color o 200 ppp en escala de grises
Imágenes para una impresora de chorro de tinta	150-300 ppp
Imágenes para una impresora de alta resolución	300-600 ppp

Los escaneados realizados con resoluciones por encima de las recomendadas pueden exceder la capacidad de la aplicación. Si necesita una resolución por encima de las recomendadas en la tabla de arriba, debería reducir el tamaño de la imagen visualizándola (o escaneándola) previamente y cortándola antes de escanear la imagen.

- ☒ **NOTA:** Puede usar el software de reconocimiento óptico de caracteres (OCR) integrado en PaperPort para copiar texto de los documentos escaneados y utilizarlo en cualquier programa de edición o procesamiento de textos u hoja de cálculo. El proceso de OCR requiere escanear las imágenes de texto entre 150 y 600 ppp y para los gráficos se recomienda 300 ppp o 600 ppp.

Si prefiere usar otra aplicación, como Adobe PhotoShop, debe asignar la aplicación a la impresora seleccionándola en la lista de aplicaciones disponibles a través del botón Seleccionar software cada vez que empiece a escanear. Si no asigna una aplicación al botón Seleccionar software, se seleccionará PaperPort automáticamente cuando empiece a escanear. Consulte "[Utilidad Configuraciones de la Impresora](#)".

Centro de Escaneado Dell es una aplicación de PaperPort que le permite escanear elementos y enviarlos directamente a PaperPort u otros programas de su equipo sin ejecutar antes PaperPort. Dell ScanCenter se ejecuta como aplicación independiente desde el menú Inicio de Windows y muestra la barra Dell ScanCenter. Para obtener más información sobre el uso de Dell ScanCenter, consulte el menú **Ayuda de PaperPort**.



Los iconos de la barra de Dell ScanCenter representan los programas que están limitados a PaperPort y a Dell ScanCenter. Para escanear y enviar un elemento a un programa, haga clic en el icono del programa y, a continuación, escanee el elemento. Dell ScanCenter inicia el programa seleccionado de forma automática una vez completado el escaneado.

Escaneado desde el panel del operador



- ☒ **NOTA:** Conecte la impresora y el equipo mediante un cable USB.



1. Cargue el documento o documentos cara arriba, introduciendo primero el borde superior en el alimentador automático de documentos.

o bien

Coloque un solo documento boca abajo en el cristal de documentos.

Para obtener más información sobre cómo cargar un documento, consulte "[Carga de un documento original](#)".

2. Pulse  hasta que aparezca >ESCANEAR y, a continuación, pulse .

3. Pulse  hasta que aparezca Escan a aplicación y, a continuación, pulse .
4. Pulse . Se abre la ventana de la aplicación seleccionada. Ajuste la configuración e inicie el escaneado. Para obtener más información, consulte la guía del usuario de la aplicación.

 **NOTA:** Si aparece el cuadro de diálogo siguiente en su PC, seleccione **2135cn MFP Scan Button Manager** y, a continuación, haga clic en **Aceptar**.



 **NOTA:** Una vez marcada la casilla de verificación **Utilizar siempre este programa para esta acción**, cuando seleccione **2135cn MFP Scan Button Manager**, se utilizará automáticamente la aplicación seleccionada sin que aparezca la ventana de selección de programa.

 **NOTA:** Tenga en cuenta que debe utilizar el Administrador de BotónEscan en su equipo para cambiar los ajustes de escaneado. Para obtener más información, consulte ["Utilidad Configuraciones de la Impresora"](#).

Escanear utilizando el controlador TWAIN

La impresora es compatible con el controlador Tool Without An Interesting Name (TWAIN) destinado al escaneado de imágenes. TWAIN es uno de los componentes estándar proporcionado por Microsoft® Windows® 2000, Windows XP, Windows Server® 2003, Windows Server 2008 y Windows Vista® y funciona con varios escáneres.

Para escanear una imagen desde el software de dibujo:

1. Cargue el documento o documentos cara arriba, introduciendo primero el borde superior en el alimentador automático de documentos.

o bien

Coloque un solo documento boca abajo en el cristal de documentos.

Para obtener más información sobre cómo cargar un documento, consulte ["Carga de un documento original"](#).

2. Inicie el software de dibujo, como por ejemplo **Imaging** para Windows.

 **NOTA:** Si utiliza Windows XP, Windows Server 2008 o Windows Vista, utilice **PaperPort** en lugar de **Imaging**.

3. Haga clic en **Archivo**→**Digitalizar u obtener fotografía...**

Aparece el cuadro de diálogo **Escáneres disponibles**.

 **NOTA:** Si el cuadro de diálogo **Escáneres disponibles** no aparece, haga clic en el botón **Elija** en el panel izquierdo de la ventana **Digitalizar u obtener fotografía..**

4. En el cuadro de diálogo **Escáneres disponibles**, elija TWAIN: Dell 2135cn MFP Scanner y, a continuación, haga clic en **Aceptar**.

5. En el panel izquierdo de la ventana **Digitalizar u obtener fotografía**, elija la casilla de verificación **Mostrar el cuadro de diálogo del escáner** y, a continuación, haga clic en **Digitalizar**.

Aparece la ventana **Dell 2135cn MFP Scanner**.

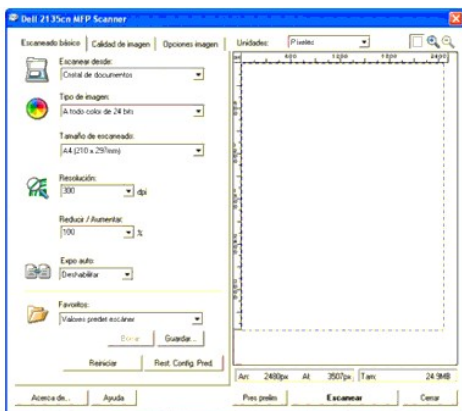

 **NOTA:** La ilustración puede variar según el sistema operativo.

6. Seleccione sus preferencias de escaneado y haga clic en **Pres preliminar** para mostrar la presentación preliminar de la imagen.
7. Seleccione las propiedades deseadas en las fichas **Calidad de imagen** y **Opciones imagen**.
8. Haga clic en **Escanear** para iniciar el escaneado.
9. Introduzca el nombre de la imagen y seleccione un formato de archivo y un destino para guardar la imagen.
10. Siga las instrucciones en pantalla para editar la imagen después de copiarla en su equipo.

Escaneado con el controlador de Windows Image Acquisition (WIA)

Su impresora es compatible también con el controlador WIA para escanear imágenes. WIA es uno de los componentes estándar proporcionado por Microsoft Windows XP y sistemas operativos posteriores, y funciona con escáneres y cámaras digitales. A diferencia del controlador TWAIN, el controlador WIA le permite escanear una imagen y manipular fácilmente esas imágenes sin necesidad de usar más programas de software.

 **NOTA:** WIA no está disponible para Windows 2000

 **NOTA:** Conecte la impresora y el equipo mediante un cable USB.

Para escanear una imagen desde el software de dibujo:

1. Cargue el documento o documentos cara arriba, introduciendo primero el borde superior en el alimentador automático de documentos.

o bien

Coloque un solo documento boca abajo en el cristal de documentos.

Para obtener más información sobre cómo cargar un documento, consulte ["Carga de un documento original"](#).

2. Inicie el software de dibujo, como por ejemplo **Paint** para Windows.

 **NOTA:** Si utiliza Windows Vista o Windows Server 2008, utilice **Galería fotográfica de Windows** en lugar de **Paint**.

3. Haga clic en **Archivo** → **Desde escáner o cámara**.

Aparece la ventana **Digitalizar mediante Dell 2135cn MFP Scanner**.

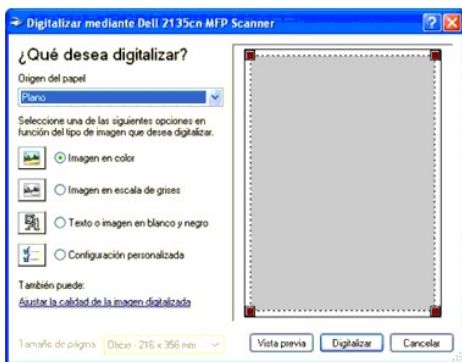

NOTA: La ilustración puede variar según el sistema operativo.

4. Seleccione las preferencias de escaneado y haga clic en **Ajustar la calidad de la imagen digitalizada** para abrir el cuadro de diálogo **Propiedades avanzadas**.
5. Seleccione las propiedades que desee, como brillo y contraste y, a continuación, haga clic en **OK**.
6. Haga clic en **Digitalizar** para iniciar el escaneado.
7. Introduzca el nombre de la imagen y seleccione un formato de archivo y un destino para guardar la imagen.
8. Siga las instrucciones en pantalla para editar la imagen después de copiarla en su equipo.

Para escanear una imagen desde el **Panel de control**:

1. **Cargue el documento o documentos boca arriba**, introduciendo primero el borde superior en el alimentador automático de documentos.
o bien
Coloque un solo documento boca abajo en el cristal de documentos.
Para obtener más información sobre cómo cargar un documento, consulte ["Carga de un documento original"](#).
2. Haga clic en **Inicio**→**Panel de control**→**Impresoras y otro hardware**→**Escáneres y cámaras**.
3. Haga doble clic en el icono del escáner. Se abre el **Asistente para escáneres y cámaras**.
4. haga clic en **Siguiente** para ver la página **Elija las preferencias de digitalización**.

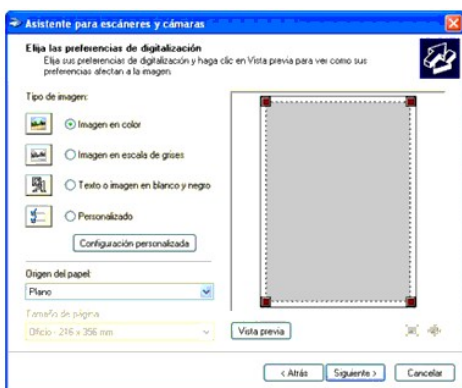

NOTA: La ilustración puede variar según el sistema operativo.

5. Seleccione las preferencias de escaneado y haga clic en **Siguiente**.
6. Introduzca el nombre de la imagen y seleccione un formato de archivo y un destino para guardar la imagen.
7. Haga clic en **Siguiente** para iniciar el escaneado.

8. Siga las instrucciones en pantalla para editar la imagen después de copiarla en su equipo.

Uso de un escáner en red

La función Escan a Servidor/PC permite escanear documentos desde la impresora y guardarlos en una carpeta del equipo a través del protocolo de transferencia de archivos (FTP) o de bloques de mensajes del servidor (SMB). Para recuperar el documento escaneado desde el equipo:

1. Cree una carpeta compartida en su equipo para Escanear a PC. Consulte ["Compartir una carpeta en el equipo"](#) para obtener más información.
2. Configure la libreta de direcciones a través de la **Dell Printer Configuration Web Tool**. Consulte ["Configurar la libreta de direcciones"](#) para obtener más información.
3. Cree una carpeta compartida con subcarpeta en el equipo para Escanear a PC. Consulte ["Compartir una carpeta con subcarpeta desde el equipo."](#) para obtener más información.
4. Envíe el archivo escaneado a la red. Consulte ["Enviar el archivo escaneado a través de la red"](#) para obtener más información.

A continuación se ofrecen instrucciones adicionales para crear una contraseña de cuenta de usuario o para averiguar la dirección IP de su equipo.

1. Crear una contraseña de cuenta de usuario.
1. Averigüe la dirección IP de su equipo.

Compartir una carpeta en el equipo

Si utiliza Microsoft Windows XP o Windows 2000, puede compartir una carpeta siguiendo las instrucciones siguientes:

1. Cree una carpeta en el directorio deseado del equipo (ejemplo de nombre de carpeta MiCarpeta).
2. Haga clic con el botón derecho en la carpeta y seleccione **Propiedades**.
3. Aparece el cuadro de diálogo **Propiedades**; haga clic en la ficha **Compartir** y seleccione **Compartir esta carpeta**.
4. Especifique un nombre compartido en el cuadro **Nombre compartido**.

 **NOTA:** Anote este nombre de recurso compartido porque lo utilizará en el siguiente procedimiento de configuración.

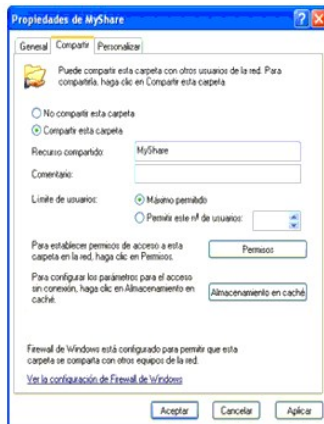

5. Haga clic en **Permisos** para crear un permiso de escritura para esta carpeta.
6. Haga clic en **Agregar**.
7. Escriba su nombre de inicio de sesión de usuario en el cuadro **Escriba los nombres de objeto que desea seleccionar** (ejemplo de nombre de usuario YoMismo).



NOTA: Las cuentas de inicio de sesión de usuario con contraseña vacía serán rechazadas en la autenticación de Escanear a carpeta. Asegúrese de que las cuentas de inicio de sesión de usuario tengan una contraseña válida que no esté vacía. Para obtener más información sobre cómo asignar una contraseña a su cuenta de inicio de sesión de usuario, consulte "[Crear una contraseña de cuenta de inicio de sesión de usuario.](#)"

8. Haga clic en **Aceptar**.

NOTA: No utilice **Todos** como nombre de inicio de sesión de usuario.

9. Haga clic en el nombre de inicio de sesión de usuario que acaba de especificar. Marque la casilla de verificación **Control total**. De este modo tendrá permiso para enviar el documento a esta carpeta.

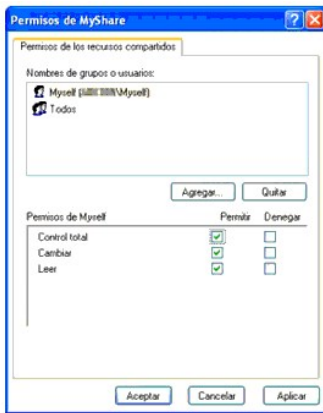

Si utiliza Windows Vista o Windows Server 2008, puede compartir una carpeta siguiendo las instrucciones siguientes o similares:

1. Cree una carpeta en el directorio deseado del equipo (ejemplo de nombre de carpeta **miCarpeta**).
2. Haga clic con el botón derecho en la carpeta y seleccione **Propiedades**.
3. Aparece el cuadro de diálogo **Propiedades**; haga clic en la ficha **Compartir** y seleccione **Uso compartido avanzado**.

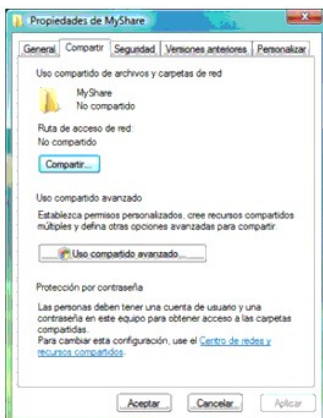

4. Seleccione la casilla de verificación **Compartir esta carpeta**.

5. Especifique un nombre compartido en el cuadro **Nombre compartido**.

 **NOTA:** Anote el nombre compartido ya que tendrá que utilizarlo en el procedimiento de configuración siguiente.

6. Haga clic en **Permisos** para crear un permiso de escritura para esta carpeta.

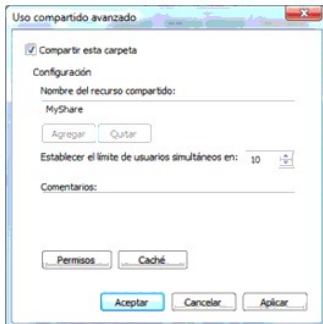

7. Haga clic en **Agregar**.

8. Escriba su nombre de inicio de sesión de usuario en el cuadro **Escriba los nombres de objeto que desea seleccionar** (ejemplo de nombre de usuario YoMismo).

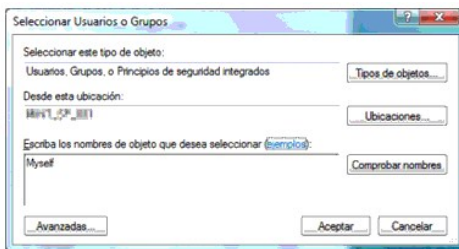

 **NOTA:** Las cuentas de inicio de sesión de usuario con contraseña vacía serán rechazadas en la autenticación de Escanear a carpeta. Asegúrese de que las cuentas de inicio de sesión de usuario tengan una contraseña válida que no esté vacía. Para obtener más información sobre cómo asignar una contraseña a su cuenta de inicio de sesión de usuario, consulte "[Crear una contraseña de cuenta de inicio de sesión de usuario](#)".

9. Haga clic en **Aceptar** cuando haya terminado.

10. Haga clic en el nombre de inicio de sesión de usuario que acaba de especificar. Maque la casilla de verificación **Control total**. De este modo tendrá permiso para enviar el documento a esta carpeta.



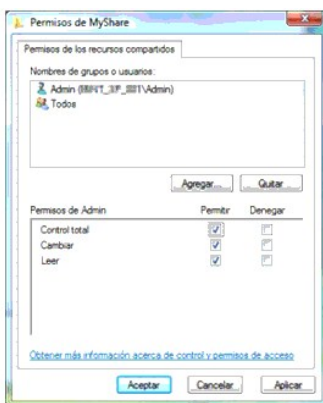

 **NOTA:** No utilice **Todos** como nombre de inicio de sesión de usuario.



Configurar la libreta de direcciones

Para configurar la libreta de direcciones de Escanear a servidor/PC a través de la red, primero debe averiguar la dirección IP de la impresora. Puede obtener dicha dirección IP en la página de configuración del sistema siguiendo estos pasos:

En el panel del operador de la impresora

1. Pulse  hasta que aparezca >CONFIGURACIÓN y, a continuación, pulse .
2. Pulse  hasta que aparezca >Informes y, a continuación, pulse .
3. Aparece Config sistema. Pulse .

Se imprime la página de configuración del sistema.

Desde el equipo

1. Haga clic en Inicio → Todos los programas → Impresoras Dell → Programas Adicionales Láser Color → Utilidad de inicio rápido.

Se abre el cuadro de diálogo **Utilidad de inicio rápido**.

2. Haga clic en el botón Herramientas.

Se abre el cuadro de diálogo Herramientas.

3. Seleccione la impresora en **Nombre de la Impresora**.

Se abre **Herramientas**.

4. Haga clic en la ficha **Informe de las Configuraciones de la Impresora**.

5. En la lista a la izquierda de la página seleccione **Informes**.

Aparece la página **Informes**.

6. Haga clic en el botón **Config sistema**.

Se imprime la página de configuración del sistema.

Una vez obtenida la dirección IP de la impresora, ya puede configurar la libreta de direcciones siguiendo estos pasos.

1. Abra el navegador Web.
2. Escriba la dirección IP de la impresora en la barra de dirección y haga clic en Ir. Aparecerá la página Web de la impresora.
3. Haga clic en **Libreta de direcciones**, luego haga clic en la ficha **Dirección de servidor** y, a continuación, en el botón **Crear**. Si aparece un cuadro de diálogo de inicio de sesión segura, escriba el **Nombre de Usuario** y la **Contraseña** correctos.

Dell 2135cn MFP - Microsoft Internet Explorer

Archivo Edición Ver Favoritos Herramientas Ayuda

Atrás Búsqueda Favoritos

Dirección http://.../index.htm

DELL

[Estado de la Impresora](#)

[Trabajos de la Impresora](#)

[Configuraciones de la Impresora](#)

[Configuraciones del Servidor de Impresión](#)

[Copiar Configuraciones de Impresora](#)

[Volumen de Impresión](#)

[Libreta de direcciones](#)

[Información de la Impresora](#)

[Configuraciones de Bandeja](#)

[Alerta de E-Mail](#)

[Establecer Contraseña](#)

[Ayuda En Línea](#)

Realice el pedido de Suministros en:
www.dell.com/supplies

Contacte el Soporte Dell a:
support.dell.com

Dell 2135cn MFP

IPv4:

Ubicación:

Persona de Contacto:

Dirección de correo electrónico
Dirección de servidor
Libretinos

Dirección de servidor

Lista de direcciones a:

01-20

21-32

ID	Nombre:	Dirección de servidor	
01:	(No en uso)		Crear
02:	(No en uso)		Crear
03:	(No en uso)		Crear
04:	(No en uso)		Crear
05:	(No en uso)		Crear
06:	(No en uso)		Crear
07:	(No en uso)		Crear
08:	(No en uso)		Crear
09:	(No en uso)		Crear
10:	(No en uso)		Crear
11:	(No en uso)		Crear
12:	(No en uso)		Crear
13:	(No en uso)		Crear
14:	(No en uso)		Crear
15:	(No en uso)		Crear
16:	(No en uso)		Crear
17:	(No en uso)		Crear
18:	(No en uso)		Crear

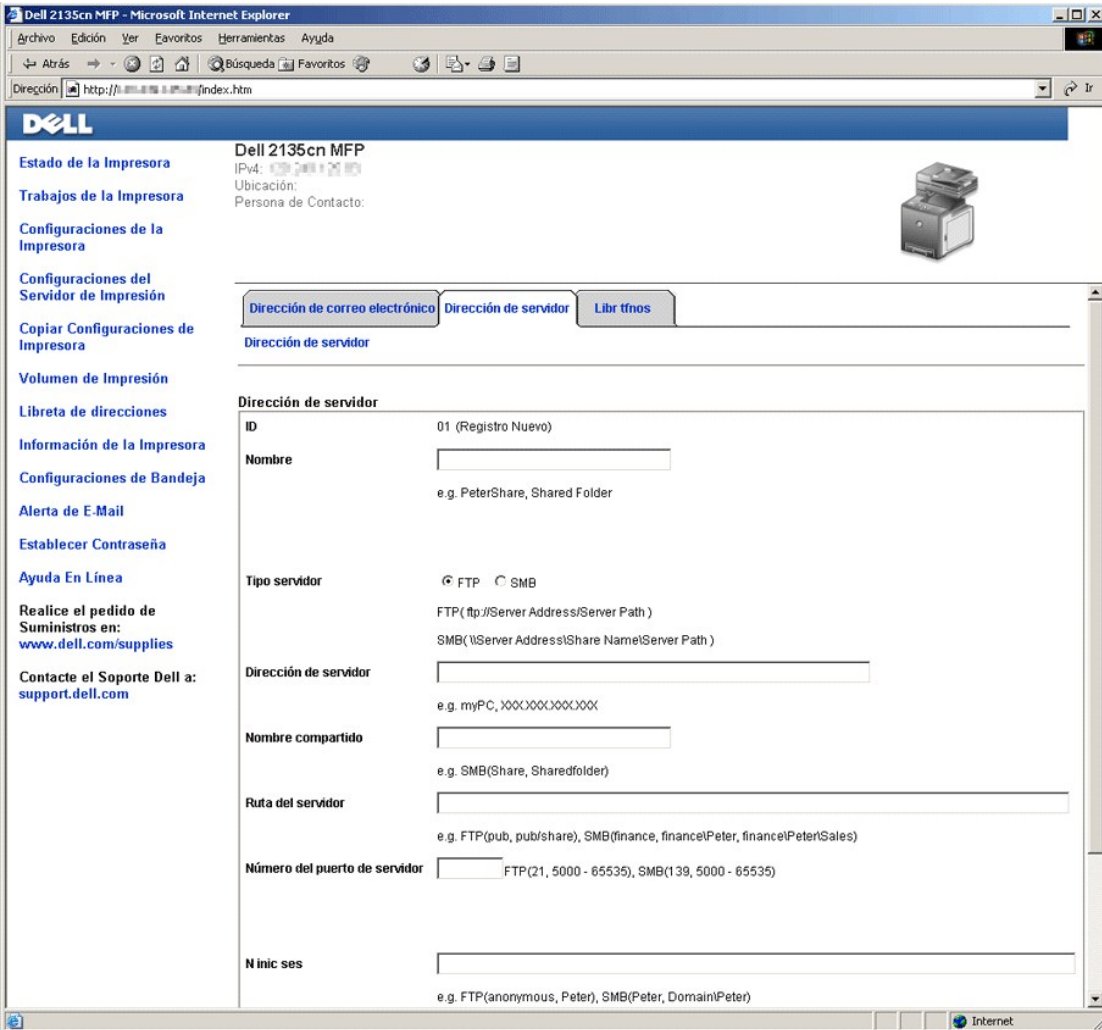

Para rellenar los campos, especifique la información de la siguiente forma:

Nombre	Escriba un nombre identificativo que desee que aparezca en la libreta de direcciones.
Tipo servidor	<p>Seleccione Bloque de mensaje de servidor (SMB) si el documento se va a guardar en una carpeta compartida de su sistema operativo Microsoft Windows. Seleccione FTP si dispone de un servidor FTP.</p> <p>NOTA: Servidor FTP depende de Microsoft Internet Information Services (IIS) y puede que no esté instalado en su equipo. Para obtener información detallada sobre cómo configurar el servidor FTP, consulte la documentación de Microsoft.</p>
Dirección de servidor	Especifique la dirección IP del equipo o del servidor FTP que ha compartido. (Consulte "Averiguar la dirección IP del equipo" para obtener más información.)
Número del puerto de servidor	Especifique el Número de puerto del servidor. Si no está seguro, puede especificar el valor predeterminado 139 para SMB y 21 para FTP.
N inic ses	Especifique el nombre de cuenta de usuario que tiene acceso a la carpeta compartida del equipo o del servidor FTP.
Contrña inic ses	<p>Marque Habilitar contraseña y especifique la contraseña correspondiente al nombre de inicio de sesión anterior.</p> <p>NOTA: Las contraseñas vacías no son válidas en la función Escanear a PC. Asegúrese de que tiene una contraseña válida para la cuenta de inicio de sesión de usuario. (Para obtener más información sobre cómo añadir una contraseña a su cuenta de inicio de sesión de usuario, consulte "Crear una contraseña de cuenta de inicio de sesión de usuario.")</p>
Nombre compartido	Escriba el nombre de la carpeta compartida en el equipo de destino. Sólo para SMB.
Ruta del servidor	Indique la ruta de acceso dónde desea guardar el documento escaneado. Asegúrese de que la ruta ya ha sido creada en la carpeta compartida o en el servidor FTP.

4. Haga clic en el botón **Aplicar Nuevas Configuraciones**.

Ejemplo de entrada de Escanear a PC, SMB.

Dell 2135cn MFP - Microsoft Internet Explorer

Archivo Edición Ver Favoritos Herramientas Ayuda

Atrás Búsqueda Favoritos

Dirección http://.../index.htm

DELL

Estado de la Impresora
Trabajos de la Impresora
Configuraciones de la Impresora
Configuraciones del Servidor de Impresión
Copiar Configuraciones de Impresora
Volumen de Impresión
Libreta de direcciones
Información de la Impresora
Configuraciones de Bandeja
Alerta de E-Mail
Establecer Contraseña
Ayuda En Línea
Realice el pedido de Suministros en:
www.dell.com/supplies
Contacte el Soporte Dell a:
support.dell.com

Dell 2135cn MFP
 IPv4: 129.249.1.20
 Ubicación:
 Persona de Contacto:



Dirección de correo electrónico **Dirección de servidor** **Libretas**

Dirección de servidor

Dirección de servidor

ID 01 (Registro Nuevo)

Nombre
 e.g. PeterShare, Shared Folder

Tipo servidor FTP SMB
 FTP (ftp://Server Address/Server Path)
 SMB (\\Server Address\Share Name\Server Path)

Dirección de servidor
 e.g. myPC, XXX.XXX.XXX.XXX

Nombre compartido
 e.g. SMB(Share, Sharedfolder)

Ruta del servidor
 e.g. FTP(pub, pub/share), SMB(finance, finance\Peter, finance\Peter\Sales)

Número del puerto de servidor FTP(21, 5000 - 65535), SMB(139, 5000 - 65535)

Inicio de sesión
 e.g. FTP(anonymous, Peter), SMB(Peter, Domain\Peter)

Internet

Ejemplo de entrada de Escanear a servidor, FTP.

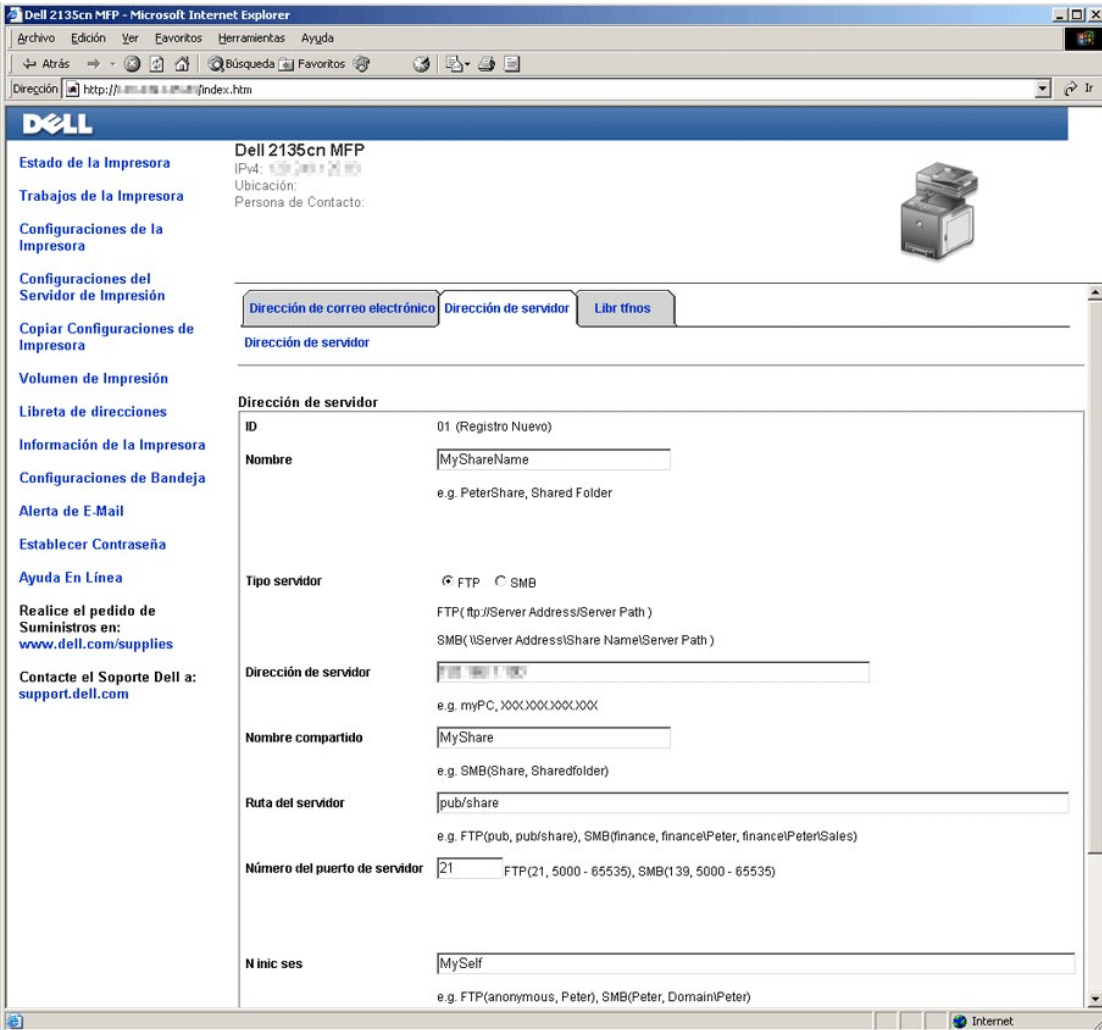

 **NOTA:** Asegúrese de escribir una dirección IP correcta en el cuadro **Dirección de servidor**.

Compartir una carpeta con subcarpeta desde el equipo.

Para crear y compartir una carpeta, siga los pasos que se describen en "[Compartir una carpeta en el equipo](#)". Para agregar una subcarpeta, deberá crear una subcarpeta en la carpeta compartida.

1. Cree una carpeta en el directorio deseado del equipo (ejemplo de nombre de carpeta MiCarpeta).
2. En la carpeta cree la subcarpeta deseada. (Ejemplo de nombre de subcarpeta, MiFoto\Juan. Ahora deberá ver MiCarpeta\MiFoto\Juan en el directorio.



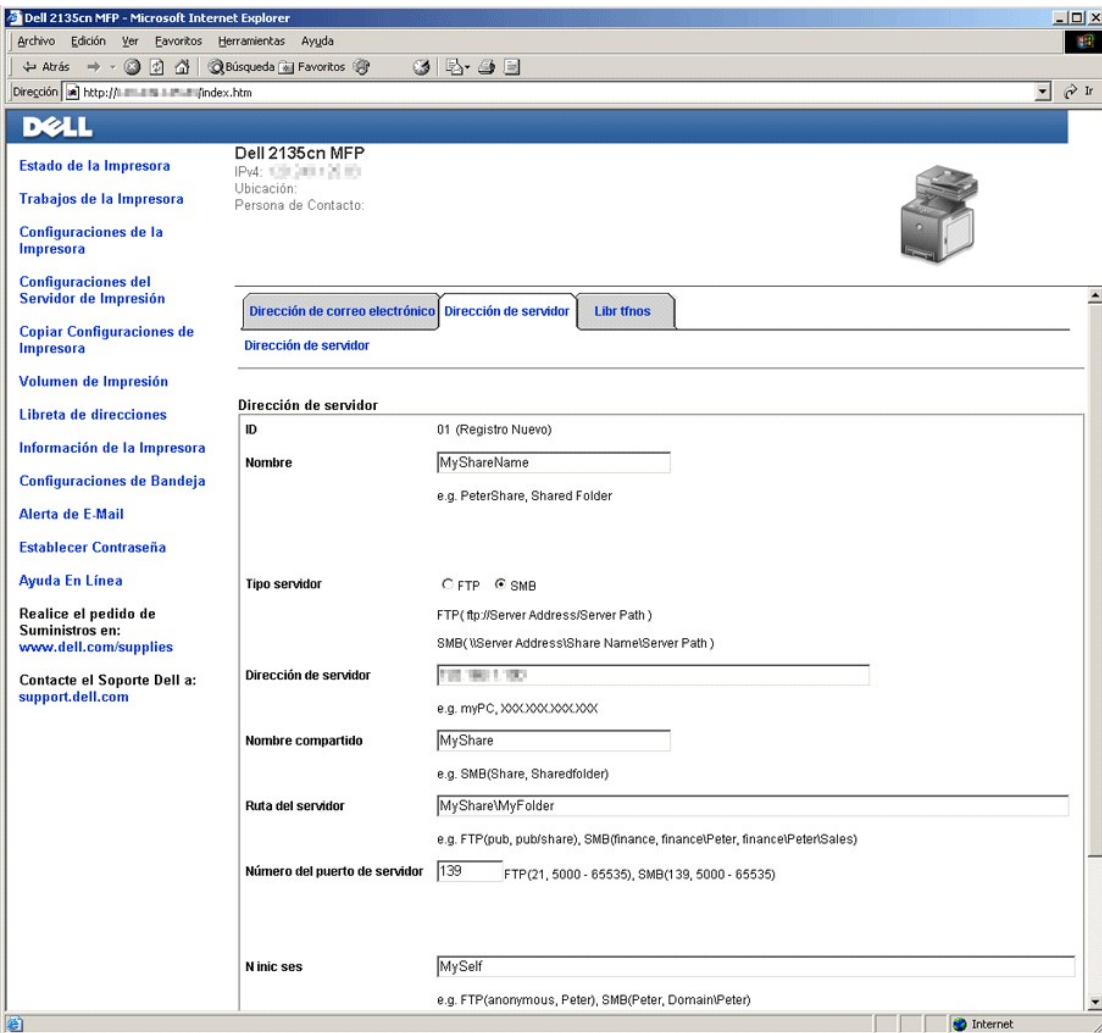

Una vez creada la carpeta y subcarpeta, ahora debe configurar la Libreta de direcciones. Consulte "[Configurar la libreta de direcciones](#)" para obtener más información.

Ejemplo de entrada de Escanear a PC con subcarpeta, SMB.



 **NOTA:** Asegúrese de escribir una dirección IP correcta en el cuadro **Dirección de servidor**.

Enviar el archivo escaneado a través de la red

1. En el panel del operador, pulse  hasta que aparezca >ESCANEAR y, a continuación, pulse .
2. Pulse  hasta que aparezca Escanear a red.
3. Pulse  para seleccionar la opción que eligió en "[Configurar la libreta de direcciones](#)" y, a continuación, pulse .

Servidor: Almacena la imagen escaneada en el servidor utilizando el protocolo FTP.

PC: Almacena la imagen escaneada en el PC utilizando el protocolo SMB.

Buscar Dirección: Seleccione la dirección de servidor registrada en Libr direcc.

 **NOTA:** Para poder seleccionar Servidor o PC en el panel del operador, los usuarios deben estar previamente registrados.

4. Pulse  para enviar los archivos escaneados.

Crear una contraseña de cuenta de inicio de sesión de usuario.

La función Escanear a PC/servidor requiere una cuenta de inicio de sesión de usuario con una contraseña válida que no esté vacía a efectos de autenticación.

Si no utiliza una contraseña para iniciar sesión como usuario, puede crear una contraseña en su cuenta de inicio de sesión de usuario siguiendo estas instrucciones.

En Microsoft Windows XP y Windows 2000

1. Haga clic en **Inicio**→ **Panel de control**→ **Cuentas de usuario**.
2. Haga clic en **Cambiar una cuenta**.
3. Haga clic en **Crear una contraseña** y agrega una contraseña para su cuenta de inicio de sesión de usuario.

En Windows Vista

1. Haga clic en **Iniciar**→ **Panel de control**.
2. Haga clic en **Cuentas de usuario y protección infantil**.
3. Haga clic en **Cuentas de usuario**.
4. Haga clic en **Crear una contraseña** y agrega una contraseña para su cuenta de inicio de sesión de usuario.

En Windows Server 2008

1. Haga clic en **Inicio**→ **Panel de control**.
2. Haga doble clic en **Cuentas de usuario**.
3. Haga clic en **Crear una contraseña para la cuenta** y agregue una contraseña para su cuenta de inicio de sesión de usuario.

Averiguar la dirección IP del equipo

Para averiguar la dirección IP de su equipo, siga estas instrucciones.

1. Haga clic en **Inicio**→ **Ejecutar**.
En Windows 2000/Windows Server 2003/Windows Server 2008: Haga clic en **Inicio**→ **Ejecutar**.
En Windows Vista: Haga clic en **Iniciar**→ **Todos los programas**→ **Accesorios**→ **Ejecutar**.
2. Escriba `cmd` en el campo de texto y haga clic en **Aceptar**. Se abrirá una ventana de símbolo del sistema.
3. Escriba `ipconfig` y pulse **Enter**.
4. Anote la dirección IP xxx.xxx.xxx.xxx.

Enviar un correo electrónico con la imagen escaneada

Para enviar un correo electrónico con la imagen escaneada adjunta desde su impresora, siga estos pasos:

1. Ajuste Alerta de E-Mail
1. Registre un usuario
1. Envíe el correo electrónico con el archivo escaneado

Configurar una alerta de correo electrónico

1. En la **Dell Printer Configuration Web Tool**, haga clic en **Alerta de E-Mail**.
Aparece la página **Configuraciones de Servidor de E-Mail**.

The screenshot shows the Dell 2135cn MFP configuration interface. The main content area is titled 'Alerta de E-Mail' and includes a 'Refrescar' button. Below this, the 'Configuraciones de Servidor de E-Mail' section is expanded, showing the following fields:

- Pasarela SMTP Primaria:** [Empty text box]
- Número de Puerto SMTP:** 25 (25, 587, 5000 - 65535)
- Autenticación de Envío de E-mail:** *Inválido
- Usuario de Inicio de Sesión SMTP:** [Empty text box]
- Contraseña de Inicio de Sesión SMTP:** [Empty password box]
- Repetir contraseña de inicio de sesión SMTP:** [Empty password box]
- Dirección de Servidor POP3:** [Empty text box]
- Número de Puerto POP3:** 110 (110, 5000 - 65535)
- Nombre de Usuario POP:** [Empty text box]
- Contraseña de Usuario POP:** [Empty password box]
- Repetir contraseña de usuario POP:** [Empty password box]
- Dirección de Respuesta:** [Empty text box] (Enviada con cada E-Mail)
- Conexión de Servidor SMTP:** La conexión está pendiente hasta que la impresora envíe una alerta

Below the SMTP/POP3 settings, there are sections for 'Configuraciones de Alerta de E-Mail', including 'Lista E-Mail 1' and 'Lista E-Mail 2', each with a dropdown menu.

2. Especifique la configuración de las alertas de correo electrónico de la forma siguiente:

Pasarela SMTP Primaria: Especifique la dirección IP del servidor de correo electrónico.

Autenticación de Envío de E-mail: Especifique Incorrecta para habilitar el servidor de correo electrónico.

 **NOTA:** Si aparece el mensaje de error incluido 016-506 o 016-764, póngase en contacto con el administrador del servidor para configurar la Autenticación de Envío de E-mail.

3. Haga clic en el botón **Aplicar Nuevas Configuraciones**.

Registrar un usuario nuevo

1. En la **Dell Printer Configuration Web Tool**, haga clic en **Libreta de direcciones** y, a continuación, en la ficha **Dirección de correo electrónico**.

2. Haga clic en el botón **Crear**.

Aparecerá la página **Dirección de correo electrónico** para registrar un nuevo usuario.

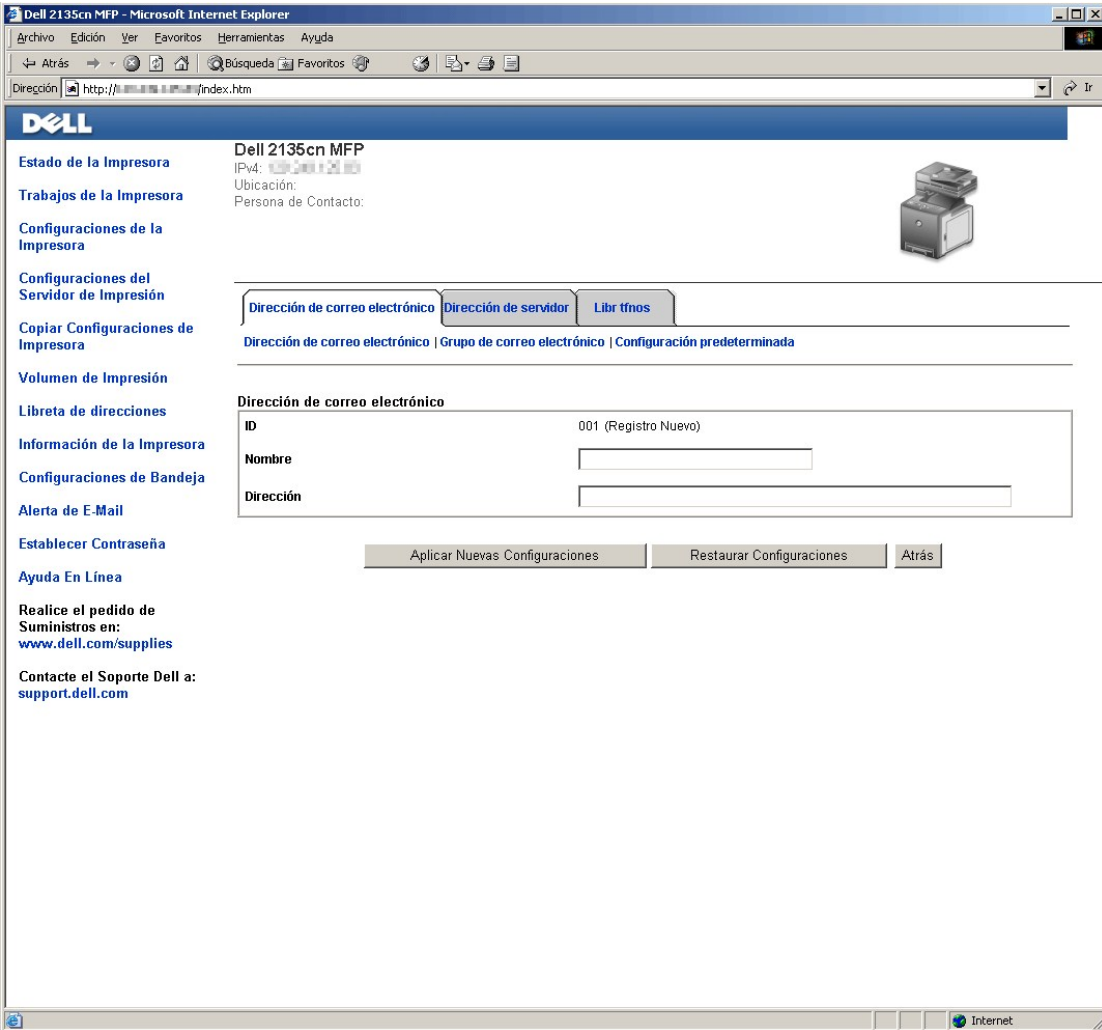

3. Especifique lo siguiente:

- 1 Nombre
- 1 Dirección

4. Haga clic en el botón **Aplicar Nuevas Configuraciones**.

Enviar un correo electrónico con el archivo escaneado

1. En el panel del operador, pulse **▼** hasta que aparezca **>ESCANEAR** y, a continuación, pulse **✓**.
2. Pulse **▼** hasta que aparezca **Escanear a correo** y, a continuación, pulse **✓**.
3. Pulse **▲** o **▼** para seleccionar los valores indicados a continuación y luego pulse **✓**.

Intr correo: Escriba la dirección de correo electrónico directamente.

Libr direcc: Seleccione una dirección de correo electrónico en la **Libr direcc**.

NOTA: Para poder seleccionar **Libr direcc** en el panel del operador es necesario que los usuarios estén registrados.

4. Pulse **➤** para seleccionar **TO** o **BCC**.

5. Pulse  para enviar el correo electrónico.

[Regreso a la pantalla de contenido](#)

[Regreso a la pantalla de contenido](#)

Envío y recepción de faxes

- [Configuración de país del fax](#)
 - [Configuración del ID de la impresora](#)
 - [Uso del teclado numérico para especificar caracteres](#)
 - [Configuración de la fecha y la hora](#)
 - [Cambio del modo de reloj](#)
 - [Configuración de sonidos](#)
 - [Configuración de los ajustes de fax](#)
 - [Envío de faxes](#)
 - [Envío de un fax retardado](#)
 - [Envío de un fax desde el controlador \(Fax directo\)](#)
 - [Recepción de un fax](#)
 - [Marcado automático](#)
 - [Otras formas de trabajar con faxes](#)
 - [Impresión de un informe](#)
 - [Cambio de opciones de configuración](#)
-

Configuración de país del fax

La configuración de país del fax se utiliza para establecer el país donde se utiliza la impresora. Es un requisito para poder utilizar el servicio de fax de la impresora.

Existen dos formas de configurar los valores de país:









- 1 Configuración inicial de FAX - parte del software de instalación
- 1 Panel del operador de la impresora - siga "[Procedimiento de configuración de país del FAX](#)"

Tendrá que utilizar el panel del operador y seguir las instrucciones a continuación:









- 1 Usted ha adquirido su impresora con un equipo Dell nuevo
- 1 Ha completado la instalación de Windows Installer sin haber terminado la configuración inicial de FAX
- 1 Desea modificar la configuración de país del lugar donde se utiliza la impresora

Procedimiento de configuración de país del FAX

Para definir los parámetros de país desde el panel del operador de la impresora:

1. Pulse  hasta que aparezca >CONFIGURACIÓN y, a continuación, pulse .
2. Pulse  hasta que aparezca >Menú admin y, a continuación, pulse .
3. Pulse  hasta que aparezca >Config fax y, a continuación, pulse .
4. Pulse  hasta que aparezca >País y, a continuación, pulse .
5. Seleccione el país donde se utiliza la impresora.

Una vez configurados los parámetros de país, deberá reiniciar la impresora. Cuando aparezca un mensaje solicitando que reinicie la impresora, seleccione **sí**. Una vez reiniciada, aparecerá el menú superior en el panel del operador.

6. Pulse  hasta que aparezca >CONFIGURACIÓN y, a continuación, pulse .
7. Pulse  hasta que aparezca >Menú admin y, a continuación, pulse .
8. Pulse  hasta que aparezca >Config sistema y, a continuación, pulse .
9. Pulse  hasta que aparezca >Config reloj y, a continuación, pulse .

10. Aparece >Aj fecha. Pulse ✓.
11. Especifique la fecha mediante el teclado numérico y pulse ✓.
12. Pulse ✓ hasta que aparezca >Aj hora y, a continuación, pulse ✓.
13. Especifique la hora mediante el teclado numérico y pulse ✓.
14. Pulse ✓ hasta que aparezca >Formato fecha y, a continuación, pulse ✓.
15. Especifique el formato de fecha mediante > o < y pulse ✓.
16. Pulse ✓ hasta que aparezca >Formato hora y, a continuación, pulse ✓.
17. Especifique el formato de hora mediante > o < y pulse ✓.
18. Pulse ✓ hasta que aparezca >Huso hora y, a continuación, pulse ✓.
19. Especifique el huso horario mediante > o < y pulse ✓.

 **NOTA:** Si ya existe, al configurar los ajustes de país, se inicializa la información registrada en el dispositivo.

Configuración del ID de la impresora

En la mayoría de países, se le solicita por ley que indique su número de fax en todos los faxes que envíe. El ID de la impresora, que contiene su número de teléfono y nombre o el nombre de la empresa, se imprimirá en la parte superior de cada página enviada desde su impresora.

 **NOTA:** Los parámetros siguientes se pueden configurar también utilizando **Configuración inicial de FAX** en el **Instalador de Windows**.

1. Pulse ✓ hasta que aparezca >CONFIGURACIÓN y, a continuación, pulse ✓.
2. Pulse ✓ hasta que aparezca >Menú admin y, a continuación, pulse ✓.
3. Pulse ✓ hasta que aparezca >Config fax y, a continuación, pulse ✓.
4. Pulse ✓ hasta que aparezca >Número de Fax y, a continuación, pulse ✓.
5. Especifique su número de fax utilizando el teclado numérico.

 **NOTA:** Si comete un error al especificar los números, pulse < para borrar el último dígito.

6. Pulse ✓ cuando el número que aparece en la pantalla sea correcto.
7. Pulse ✓ hasta que aparezca >Nombre Cab. Fax y, a continuación, pulse ✓.
8. Especifique su nombre o nombre de la empresa mediante el teclado numérico.

Puede especificar caracteres alfanuméricos con el teclado numérico, incluidos algunos símbolos especiales, pulsando los botones 1, * y #.

Para obtener más información sobre cómo usar el teclado numérico para especificar caracteres alfanuméricos, consulte "[Uso del teclado numérico para especificar caracteres](#)".

9. Pulse ✓ cuando el nombre que aparece en la pantalla sea correcto.
 10. Para volver al modo de espera, pulse X.
-

Uso del teclado numérico para especificar caracteres

A medida que realiza diversas tareas, es posible que necesite especificar nombres y números. Por ejemplo, al configurar la impresora, especifica su nombre o nombre de su empresa y el número de teléfono. Cuando almacena números de marcado rápido o de marcado de grupo, es posible que necesite especificar los nombres correspondientes.

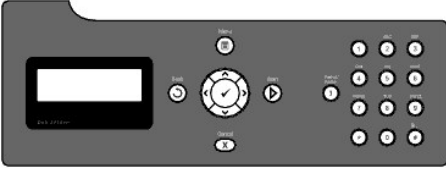

- 1 Cuando se pide que se escriba una letra, pulse el botón correspondiente hasta que aparezca la letra correcta en la pantalla.
 Por ejemplo, para escribir la letra O, pulse 6.
 - o cada vez que pulse 6, la pantalla muestra una letra distinta: M, N, O y, por último, 6.
 - o Para escribir más letras, repita el primer paso.
 - o Pulse ✓ cuando haya terminado.

Números y letras del teclado

Tecla	Números, letras o caracteres asignados
1	@ : . / 1
2	a b c A B C 2
3	d e f D E F 3
4	g h i G H I 4
5	j k l J K L 5
6	m n o M N O 6
7	p q r s P Q R S 7
8	t u v T U V 8
9	w x y z W X Y Z 9
0	0
*	- _ ~
#	@ . ¥ _ ! " # \$ % & ' ~ ^ ` ; : ? , (espacio) + - * / = () [] { } < >

Cambio de números o nombres

Si comete un error al escribir un número o un nombre, pulse ⬅ para borrar el último dígito o carácter. A continuación, escriba el carácter o número correcto.

Inserción de una pausa

En algunos sistema de teléfonos, es necesario marcar un código de acceso y escuchar un segundo tono de marcado. Para que funcione el código de acceso, hay que insertar una pausa. Por ejemplo, escriba el código de acceso 9 y, a continuación, pulse ⏸ antes de escribir el número de teléfono. En la pantalla aparece "-" para indicar cuándo se ha insertado una pausa.

Configuración de la fecha y la hora

📌 **NOTA:** Puede que sea necesario restablecer la fecha y la hora correctas si se produce un fallo de energía en la impresora.

📌 **NOTA:** Los parámetros siguientes se pueden configurar también utilizando **Configuración inicial de FAX** en el **Instalador de Windows**.

Para configurar la fecha y la hora:

1. Pulse ✓ hasta que aparezca >CONFIGURACIÓN y, a continuación, pulse ✓.
2. Pulse ✓ hasta que aparezca >Menú admin y, a continuación, pulse ✓.
3. Pulse ✓ hasta que aparezca >Config sistema y, a continuación, pulse ✓.
4. Pulse ✓ hasta que aparezca >Config reloj y, a continuación, pulse ✓.

5. Aparece >Aj fecha. Pulse ✓ .

6. Escriba la fecha correcta con el teclado numérico.

 **NOTA:** Si comete un error al escribir los números, pulse ⬅ para volver a especificar el último dígito.

7. Pulse ✓ cuando la fecha que aparece en la pantalla sea correcta.

8. Pulse ▼ hasta que aparezca >Aj hora y, a continuación, pulse ✓ .

9. Escriba la hora correcta con el teclado numérico.

10. Pulse ✓ cuando la hora que aparece en la pantalla sea correcta.

11. Para volver al modo de espera, pulse X .

 **NOTA:** La impresora emite un sonido y no le permite avanzar al paso siguiente si escribe un número erróneo.

Cambio del modo de reloj

Puede configurar la hora actual utilizando el formato de 12 o 24 horas.

 **NOTA:** Los parámetros siguientes se pueden configurar también utilizando **Configuración inicial de FAX** en el **Instalador de Windows**.

1. Pulse ▼ hasta que aparezca >CONFIGURACIÓN y, a continuación, pulse ✓ .

2. Pulse ▼ hasta que aparezca >Menú admin y, a continuación, pulse ✓ .

3. Pulse ▼ hasta que aparezca >Config sistema y, a continuación, pulse ✓ .

4. Pulse ▼ hasta que aparezca >Config reloj y, a continuación, pulse ✓ .

5. Pulse ▼ hasta que aparezca >Format hora y, a continuación, pulse ✓ .

6. Pulse ▼ hasta que aparezca el formato deseado y, a continuación, pulse ✓ .

7. Para volver al modo de espera, pulse X .

Configuración de sonidos

Volumen de altavoz

1. Pulse ▼ hasta que aparezca >CONFIGURACIÓN y, a continuación, pulse ✓ .

2. Pulse ▼ hasta que aparezca >Menú admin y, a continuación, pulse ✓ .

3. Pulse ▼ hasta que aparezca >Config fax y, a continuación, pulse ✓ .

4. Pulse ▼ hasta que aparezca >Monitor línea y, a continuación, pulse ✓ .

5. Pulse ▶ hasta que aparezca el volumen deseado y, a continuación, pulse ✓ .

6. Reinicie la impresora desconectando y volviendo a conectar el interruptor principal.

Volumen del timbre

1. Pulse hasta que aparezca >CONFIGURACIÓN y, a continuación, pulse .
2. Pulse hasta que aparezca >Menú admin y, a continuación, pulse .
3. Pulse hasta que aparezca >Config fax y, a continuación, pulse .
4. Pulse hasta que aparezca >Vol tono llamada y, a continuación, pulse .
5. Pulse hasta que aparezca el volumen deseado y, a continuación, pulse .
6. Reinicie la impresora desconectando y volviendo a conectar el interruptor principal.

Configuración de los ajustes de fax

Cambio de las opciones de configuración de fax

1. Pulse hasta que aparezca >CONFIGURACIÓN y, a continuación, pulse .
2. Pulse hasta que aparezca >Menú admin y, a continuación, pulse .
3. Pulse hasta que aparezca >Config fax y, a continuación, pulse .
4. Pulse hasta que aparezca el elemento de menú deseado y, a continuación, pulse .
5. Use para buscar el estado o use el teclado numérico para especificar el valor de la opción que ha seleccionado.
6. Pulse para guardar la selección.
7. Pulse para volver a la pantalla anterior.
8. Si es necesario, repita los pasos 4 a 7.
9. Para volver al modo de espera, pulse .

Opciones de configuración de fax disponibles

Puede utilizar las siguientes opciones de configuración para configurar el sistema de fax:

Opción	Descripción
Modo de Recepción	<p>Puede seleccionar el modo de recepción de fax predeterminado.</p> <ul style="list-style-type: none"> 1 Fax: (modo de recepción automática) 1 Teléfono (modo de recepción manual): La recepción de fax automática está desactivada. Para recibir un fax, descuelgue el auricular del teléfono externo y, a continuación, pulse el código de recepción remota o ajuste Colgado en Habilitar (podrá oír voz o tonos de fax de la máquina remota) y, a continuación, pulse . 1 Teléfono/Fax: Cuando la impresora recibe un fax entrante, el teléfono externo suena durante el tiempo especificado en Fax/Tel rec. auto y, a continuación, la impresora recibe el fax de forma automática. Si una llamada entrante no es un fax, la impresora emite un pitido breve a través del altavoz interno para indicar que se trata de una llamada telefónica. 1 Contestador/Fax: La impresora puede compartir una línea telefónica con un contestador automático. En este modo, la impresora analizará la señal de fax y capturará la línea si hay tonos de fax. Si la comunicación telefónica utiliza transmisión en serie en su país (como sucede en Alemania, Suecia, Dinamarca, Austria, Bélgica, Italia, Francia y Suiza), este modo no será compatible. 1 DRPD: Antes de utilizar la opción Detección de patrón de timbre distintivo (DRPD), la compañía telefónica debe instalar el servicio de timbre distintivo en la línea. Después de que la compañía telefónica haya proporcionado un número independiente para faxes con un patrón de timbre distintivo, configure el fax para controlar ese patrón de timbre específico.
Fax recep auto	Permite definir el intervalo con el que la impresora pasa al modo de recepción de fax cuando se recibe una llamada entrante. El intervalo se puede especificar dentro del rango de 0 a 255 segundos. El valor predeterminado es 0 segundos.
Fax/Tel rec. auto	Permite definir el intervalo con el que la impresora pasa al modo de recepción de fax cuando el teléfono externo recibe una llamada entrante. El intervalo se puede especificar dentro del rango de 0 a 255 segundos. El valor predeterminado es 6 segundos.
Con/Fax rec. auto	Permite definir el intervalo con el que la impresora pasa al modo de recepción de fax después de que el contestador automático externo reciba una llamada entrante. El intervalo se puede especificar dentro del rango de 0 a 255 segundos. El valor predeterminado es 21 segundos.

Monitor línea	Permite definir el volumen del monitor de línea, que monitoriza de forma audible una transmisión a través del altavoz interno hasta que se establece una conexión.
Vol tono llamada	Permite definir el volumen del tono de llamada, que indica que una llamada interna es una llamada telefónica a través del teléfono interno cuando Modo de recepción está ajustado en Teléfono/Fax.
Tipo de línea	Puede seleccionar el tipo de línea predeterminado. <ul style="list-style-type: none"> 1 PSTN 1 PBX
Tono/Impulso	Puede seleccionar el tipo de marcado. <ul style="list-style-type: none"> 1 Tono 1 Impulso (10PPS) 1 Impulso (20PPS)
Retardo Reenvío	Permite especificar el intervalo entre intentos de transmisión dentro del rango de 3 a 255 segundos. El valor predeterminado es 8 segundos.
Intentos Rellam.	Permite especificar el número de intentos de rellamada que se realizan cuando el número de fax de destino está ocupado, dentro del rango de 0 a 13. Si especifica 0, la impresora no realizará ninguna rellamada.
Retardo Rellamada	La impresora puede volver a llamar automáticamente a la máquina de fax remota si ésta estaba ocupada. Se pueden especificar intervalos de 1 a 15 minutos.
Config.Fax Basura	Es posible rechazar los faxes enviados de estaciones no deseadas. El sistema sólo acepta faxes procedentes de las estaciones remotas registradas en la memoria de marcado rápido. Esta función es útil para bloquear los faxes no deseados. Seleccione Deshabilitar para desactivar esta función. Cualquiera puede enviarle un fax. Seleccione Habilitar para activar esta función.
Recep. remota	Puede recibir un fax si pulsa el código de recepción remoto en el teléfono externo después de descolgar el teléfono.
Tono recep remota	Puede especificar el tono cuando Recep. remota está ajustada en Habilitar .
Cabecera de Fax	La información del remitente se imprime en la cabecera de los faxes. Seleccione Deshabilitar para desactivar esta función. Seleccione Habilitar para activar esta función.
Nombre Cab. Fax	Permite especificar el nombre del remitente que se imprime en la cabecera de los faxes.
Número de Fax	Permite especificar el número de fax de la impresora, que se imprimirá en la cabecera de los faxes. Esta función está disponible al configurar Cabecera de Fax en Habilitar . El número especificado en Número de Fax se utiliza en el ID de la impresora.
Portada de fax	Permite definir si se adjunta una página de portada al enviar un fax.
Patrón DRPD	Antes de utilizar la opción Detección de patrón de timbre distintivo (DRPD), la compañía telefónica debe instalar el servicio de timbre distintivo en la línea. Después de que la compañía telefónica haya proporcionado un número independiente para faxes con un patrón de timbre distintivo, configure el fax para controlar ese patrón de timbre específico.
Retr. Fax Enviado	Puede configurar la impresora para que retransmita los faxes entrantes a otro número de fax. Cuando llegue un fax a la impresora, éste se almacena en la memoria. A continuación, la impresora marca el número de fax que ha especificado y envía el fax. Seleccione Sólo si hay error para retransmitir los faxes entrantes cuando se produzca un error. Seleccione Habilitar para retransmitir todos los faxes entrantes. Seleccione Deshabilitar para no retransmitir los faxes entrantes.
Núm. Retrans. Fax	Permite especificar el número de fax del destino al que se retransmitirán los faxes entrantes.
Impr Retrans. Fax	Permite definir si se imprimen todos los faxes entrantes retransmitidos.
Impr.Err.Retr.Fax	Se imprimen los faxes que no se pudieron retransmitir cuando Impr Retrans. Fax está Deshabilitar .
Marc prefij	Permite seleccionar si se define o no un número de marcado de prefijo.
Nº marc prefijo	Permite definir un número de marcado de prefijo de hasta cinco dígitos. Este número se marca antes que cualquier número de marcado automático. Es útil para acceder al intercambio PABX.
Descart tam	Cuando se recibe un documento del mismo tamaño o más grande que el papel instalado en la impresora, puede configurar la impresora para que descarte lo que sobre del documento al final de la página. Si la página recibida está fuera del margen configurado, se imprimirá en dos hojas de papel a tamaño real. Si el documento se ajusta al margen y Descart tam está ajustado en Reducción auto, la impresora reduce el documento para ajustarlo al tamaño de papel adecuado sin que se descarte nada. Si Descart tam tiene ajustado otro valor que no sea Reducción auto, los datos dentro del margen serán descartados.
ECM	Permite configurar si se activa o desactiva el ECM (modo de corrección de errores).
Velocidad Módem	Permite definir la velocidad del módem.
País	Permite seleccionar el país donde se utiliza la impresora.
Actvdad fax	Permite definir si se imprime un informe de actividad del fax automáticamente cada 50 comunicaciones de fax entrante y saliente.
Transmis fax	Permite definir si se imprime un resultado de transmisión después de transmitir un fax.
Difusión fax	Permite definir si se imprime un resultado de transmisión después de transmitir un fax a varios destinos.
Protocolo de Fax	Permite definir si se imprime el informe de monitor de protocolo después de transmitir un fax para controlar problemas con los protocolos de fax.

 **NOTA:** Marc prefij sólo admite el entorno donde se envía un fax al número de línea externa. Para utilizar Marc prefij, debe hacer lo siguiente en el panel del operador.

1. Use **▼** y **▶** para seleccionar CONFIGURACIÓN→Menú admin→Config fax→Tipo de línea. Seleccione PBX y, a continuación, pulse **✓**.
2. Use **▼** y **▶** para seleccionar CONFIGURACIÓN→Menú admin→Config fax→Marc prefij. Seleccione Habilitar y, a continuación, pulse **✓**.
3. Use **▼** y **▶** para seleccionar CONFIGURACIÓN→Menú admin→Config fax→Nº marc prefijo. Especifique un número de prefijo de cinco dígitos como máximo de 0-9, * y #.

Configuración avanzada de fax

 **NOTA:** La configuración avanzada de fax está destinada solamente a usuarios avanzados. Una configuración incorrecta de la Dell™ 2135cn Color Laser Multifunction Printer podría dañar el dispositivo.

Si observa errores al enviar o recibir faxes, existe un menú de configuración avanzada de fax al que puede acceder para modificar los parámetros según sea necesario.

Para entrar en el menú de diagnósticos (Customer Mode), siga estas instrucciones.

1. Apague la Dell 2135cn Color Laser Multifunction Printer.
2. Desconecte todos los cables de red, línea telefónica y USB del dispositivo.
3. Encienda la Dell 2135cn Color Laser Multifunction Printer mientras mantiene pulsado el botón **▼** y **▲**. Aparece el menú Customer Mode.
4. Una vez configurados todos los parámetros avanzados de fax, apague y vuelva a encender la Dell 2135cn Color Laser Multifunction Printer para que la nueva configuración surta efecto.

Método de codificación de datos de fax

Algunos dispositivos de fax heredados no admiten el método de codificación de datos Joint Bi-level Image Experts Group (JBIG). Este método podría dar lugar a errores en el envío y recepción de faxes. Puede deshabilitar JBIG y seleccionar la codificación Modified Huffman (MH), Modified Read (MR) o Modified Modified Read (MMR) siguiendo estos pasos.

Para modificar la codificación de transmisión del módem, siga estas instrucciones.

1. Cuando la impresora está en Customer Mode, seleccione Fax/Scanner Diag y pulse el botón **✓**.
2. Pulse el botón **▼** hasta que aparezca Parameter y, a continuación, pulse el botón **✓**.
3. Pulse el botón **▼** hasta que aparezca FAX Parameter y, a continuación, pulse el botón **✓**.
4. Pulse el botón **▼** hasta que aparezca G3M TX Coding y, a continuación, pulse el botón **✓**.
5. Pulse el botón **▼** hasta que aparezca MMR y, a continuación, pulse el botón **✓** para activar la codificación MMR, seleccione MR para activar la codificación MR o seleccione MH para activar la codificación MH.

Para modificar la codificación de recepción del módem, siga estas instrucciones.

1. Cuando la impresora está en Customer Mode, seleccione Fax/Scanner Diag y pulse el botón **✓**.
2. Pulse el botón **▼** hasta que aparezca Parameter y, a continuación, pulse el botón **✓**.
3. Pulse el botón **▼** hasta que aparezca FAX Parameter y, a continuación, pulse el botón **✓**.
4. Pulse el botón **▼** hasta que aparezca G3M RX Coding y, a continuación, pulse el botón **✓**.
5. Pulse el botón **▼** hasta que aparezca MMR y, a continuación, pulse el botón **✓** para activar la codificación MMR, seleccione MR para activar la codificación MR o seleccione MH para activar la codificación MH.

Envío de faxes

Puede enviar datos por fax desde su impresora. También puede enviar datos por fax directamente desde un equipo que ejecute un sistema operativo de Microsoft® Windows®.

Carga de un documento original

Puede utilizar el ADF o el cristal de documentos para cargar un documento original que vaya enviar por fax. El alimentador automático de documentos permite cargar hasta 35 hojas de papel de 75 g/m2 a la vez. El cristal de documentos sólo permite cargar las hojas de una en una.

NOTA: Para obtener una calidad de escaneado óptima, especialmente con imágenes en escala de grises, utilice el cristal de documentos en lugar del alimentador automático de documentos.

Para enviar por fax un documento con el Alimentador automático de documentos (ADF):

1. Coloque los documentos cara arriba en el ADF con el borde superior en primer lugar. A continuación, ajuste las guías de documentos al tamaño correcto.

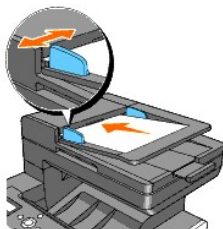

2. Para ajustar la resolución del documento, consulte ["Ajuste de la resolución del documento"](#).

Para enviar por fax un documento desde el cristal de documentos :

1. Abra la cubierta de documentos.



2. Coloque el documento boca abajo en el cristal de documentos, y alinéelo con la guía de registro de la esquina superior izquierda del cristal.

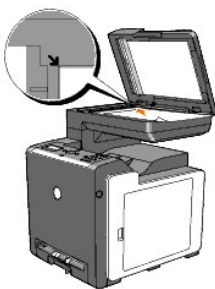

3. Para ajustar la resolución del documento, consulte ["Ajuste de la resolución del documento"](#).





4. Cierre la cubierta de documentos.

NOTA: Asegúrese de que no hay documentos en el ADF. Si se detecta la presencia de un documento en el ADF, éste tiene prioridad sobre el documento del cristal de documentos.

NOTA: Si va a enviar por fax una página de un libro o de una revista, levante la cubierta hasta que los topes retengan las bisagras y luego cierre la cubierta. Si el libro o la revista tienen más de 30 mm de grosor, empiece a enviar por fax con la cubierta abierta.

Ajuste de la resolución del documento

Use el ajuste de resolución de documentos para mejorar la calidad de salida del original o si escanea materiales fotográficos.

1. Pulse  hasta que aparezca >FAX y, a continuación, pulse .
2. Pulse  hasta que aparezca Resolución.
3. Pulse  para seleccionar el valor deseado, y luego pulse .

 **NOTA:** * indica el valor predeterminado de fábrica.





Estándar*	Se usa para documentos con caracteres de tamaño normal.
Fina	Se usa para documentos que contienen caracteres pequeños o líneas finas o documentos impresos con una impresora matricial.
Súper fina	Se usa para documentos que contienen detalles muy finos. El modo Súper fina se habilita sólo si la máquina remota también admite la resolución Súper fina. Vea la siguiente nota.
Foto	Se usa para documentos que contienen imágenes fotográficas.

 **NOTA:** Los faxes escaneados en resolución Súper fina se transmiten a la máximo resolución que admite el dispositivo receptor.

Claro/Oscuro

Ajuste el contraste para que el fax sea más claro u oscuro que el original.

Para ajustar el contraste:

1. Cargue el documento que desea enviar por fax en el cristal de documentos y cierre la cubierta.
2. Pulse  hasta que aparezca >FAX y, a continuación, pulse .
3. Pulse  hasta que aparezca Claro/Oscuro.
4. Pulse  para seleccionar el valor deseado, y luego pulse .

 **NOTA:** * indica el valor predeterminado de fábrica.

Normal*	Funciona bien con documentos impresos o de tipo estándar.
Oscuro1	Funciona bien con impresiones claras o marcas de bolígrafo claras.
Oscuro2	
Oscuro3	
Claro3	Funciona bien con impresiones oscuras.
Claro2	
Claro1	

5. Pulse  para enviar el fax.





Envío de un fax automáticamente

1. Cargue el documento o documentos cara arriba, introduciendo primero el borde superior en el alimentador automático de documentos.



o bien

Coloque un solo documento boca abajo en el cristal de documentos.

Para obtener más información sobre cómo cargar un documento, consulte ["Carga de un documento original"](#).



2. Pulse  hasta que aparezca >FAX y, a continuación, pulse .
3. Ajuste la resolución del documento para adaptarla a sus necesidades (consulte ["Ajuste de la resolución del documento"](#)).
Si tiene que cambiar el contraste, consulte ["Claro/Oscuro"](#).
4. Pulse  hasta que aparezca Libr tñnos y, a continuación, pulse .

Puede utilizar números de marcado rápido o de marcado de grupo. Para obtener más información, consulte ["Marcado automático"](#).

5. Pulse  hasta que aparezca el número deseado y, a continuación, pulse .



6. Pulse .

7. Pulse .

Si el documento está cargado en el cristal de documentos, la pantalla pregunta si desea cargar otra página. Pulse  para seleccionar **Si** o **No**, y luego pulse .

Una vez escaneadas todas las páginas, seleccione **No** cuando en la pantalla aparezca "¿Otra página?"

8. El número se marca y, a continuación, la impresora empieza a enviar el fax cuando la máquina de fax remota esté preparada.

 **NOTA:** Pulse  para cancelar el trabajo de fax en cualquier momento mientras envía el fax.



Envío de un fax manualmente

1. Cargue el documento o documentos cara arriba, introduciendo primero el borde superior en el alimentador automático de documentos.

o bien

Coloque un solo documento boca abajo en el cristal de documentos.



Para obtener más información sobre cómo cargar un documento, consulte ["Carga de un documento original"](#).

2. Pulse  hasta que aparezca **>FAX** y, a continuación, pulse .

3. Ajuste la resolución del documento para adaptarla a sus necesidades (consulte ["Ajuste de la resolución del documento"](#)).

Si tiene que cambiar el contraste, consulte ["Claro/Oscuro"](#).



4. Pulse  hasta que aparezca **>Colgado**.

5. Pulse  para seleccionar **Habilitar**, y luego pulse .

6. Especifique el número de la máquina de fax remota utilizando el teclado numérico.

1 Si el documento está cargado en el ADF, pulse .

1 Si el documento no está cargado en el ADF, pulse , pulse  hasta que aparezca el ajuste deseado y, a continuación, pulse .

 **NOTA:** Pulse  y  para cancelar el trabajo de fax en cualquier momento mientras se envía el fax.

Confirmación de transmisiones

Cuando la última página del documento se ha enviado correctamente, la impresora emite un sonido y vuelve al modo de espera.

Si algo falla al enviar el fax, aparece un mensaje de error en la pantalla.

Si recibe un mensaje de error, pulse  para borrar el mensaje e intentar enviar el documento de nuevo.

Puede configurar la impresora para que imprima un informe de confirmación automáticamente después de cada transmisión de fax. Para obtener más información, consulte ["Impresión de un informe"](#).

Rellamada automática

Si al enviar un fax el número que ha marcado está ocupado o no hay respuesta, la impresora volverá a marcar automáticamente el número cada minuto según el número especificado en la configuración de rellamada.

Para modificar el intervalo de tiempo entre rellamadas y el número de intentos de rellamada, consulte ["Opciones de configuración de fax disponibles"](#).

 **NOTA:** La impresora no volverá a marcar automáticamente un número que comunique si se ha especificado manualmente.

Envío de un fax retardado



El modo de Inicio retardado se puede usar para guardar los documentos escaneados para su transmisión a una hora especificada para aprovecharse de las tarifas de larga distancia.

1. Cargue el documento o documentos cara arriba, introduciendo primero el borde superior en el alimentador automático de documentos.



o bien

Coloque un solo documento boca abajo en el cristal de documentos.

Para obtener más información sobre cómo cargar un documento, consulte ["Carga de un documento original"](#).

2. Pulse  hasta que aparezca >FAX y, a continuación, pulse .
3. Ajuste la resolución del documento para adaptarla a sus necesidades (consulte ["Ajuste de la resolución del documento"](#)).
Si tiene que cambiar el contraste, consulte ["Claro/Oscuro"](#).

4. Pulse  hasta que aparezca Inicio retard.

5. Pulse  para seleccionar Habilitar, y luego pulse .

6. Escriba la hora de inicio con el teclado numérico y pulse .

7. Pulse  hasta que aparezca N° teléfono.

8. Especifique el número de la máquina remota utilizando el teclado numérico y, a continuación, pulse .

Para especificar el número, puede usar los números de marcado rápido o de marcado de grupo. Para obtener más información, consulte ["Marcado automático"](#).

Pulse  para escanear datos.

Una vez activado el inicio retardado, la impresora almacena todos los documentos que se van a enviar en su memoria y los envía a la hora programada. Después de completar el envío de fax en el modo Inicio retardado, se borran los datos de la memoria.

 **NOTA:** Si apaga y enciende la impresora, los documentos almacenados se enviarán tan pronto como se active la impresora.

Envío de un fax desde el controlador (Fax directo)

Puede enviar un fax directamente desde el PC mediante el controlador.

 **NOTA:** con Fax directo sólo se pueden enviar faxes en blanco y negro.

Ejemplo



Procedimiento

 **NOTA:** Los nombres de los cuadros de diálogo y los botones pueden variar respecto de los que aparecen en el siguiente procedimiento según la aplicación que se use.

1. Abra el archivo que desee enviar por fax.
2. Abra el cuadro de diálogo de impresión desde la aplicación y seleccione **Dell 2135cn MFP Fax**.
3. Haga clic en **Preferencias**.

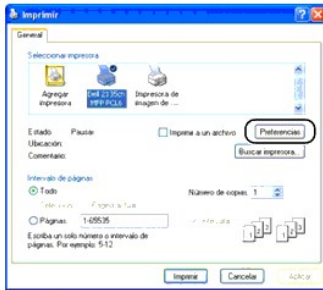

4. Se abre el cuadro de diálogo **Preferencias de impresión**. Puede usar la Configuración de fax para definir los siguientes valores.

NOTA: Los valores definidos se aplican sólo a un trabajo de fax.

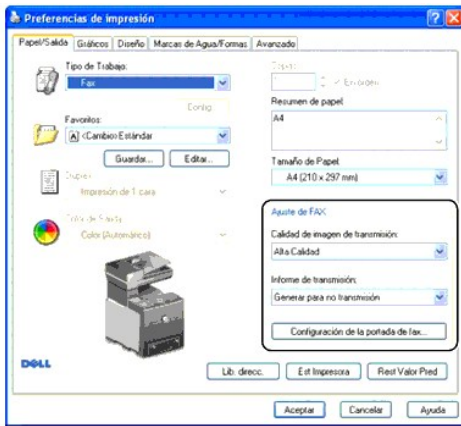

a. Calidad de imagen de transmisión

Uso:

Ajustar la calidad de salida.

Valores:

NOTA: * indica el valor predeterminado de fábrica.

Estándar	Para documentos con caracteres de tamaño normal.
Alta Calidad*	Para documentos que contienen caracteres pequeños o líneas finas o documentos impresos en una impresora matricial.
Calidad de imagen superalta	Para documentos que contienen detalles muy finos. El modo súper fina se habilita sólo si la máquina remota también admite la resolución súper fina. Vea las siguientes notas.

NOTA: Los faxes impresos en calidad de imagen súper alta por el controlador de Fax directo se transmiten a la máxima resolución que admita el dispositivo receptor.

b. Informe de transmisión

Uso:

Especificar si se imprime o no un resultado de transmisión de fax.

Valores:

NOTA: * indica el valor predeterminado de fábrica.

Generar regularmente	Se imprime un resultado de transmisión después de cada transmisión de fax.
Generar para no transmisión*	Se imprime un resultado de transmisión sólo si se produce un error.
No generar	No se imprime ningún resultado de transmisión de fax.

c. Configuración de la portada de fax

Al hacer clic en este botón, aparece el cuadro de diálogo **Configuración de la portada de fax**.

Permite especificar si desea adjuntar una portada al fax.

Portada de fax

Uso:

Esta opción permite especificar si se adjunta una portada al fax.

Valores:

 **NOTA:** * indica el valor predeterminado de fábrica.

Usar configuración de impresora	Permite determinar si se adjunta o no una portada al fax según el parámetro especificado en Portada de Fax en el panel del operador.
Adjuntar	Se adjunta una portada al fax.
Ninguno*	No se adjunta una portada al fax.

Remitente

Uso:

Seleccionar si se imprime el nombre del remitente en la portada del fax.

Valores:

 **NOTA:** * indica el valor predeterminado de fábrica.

Usar configuración de impresora*	Determina si se imprime o no el nombre del remitente en la portada del fax según la configuración de la impresora.
Especifique un nombre de remitente	Permite especificar un nombre de remitente en Nombre de remitente para que se imprima en la portada del fax.

Nombre de remitente

Esta opción permite especificar un nombre de remitente para que se imprima en la portada del fax.

El nombre de remitente puede constar de hasta 30 caracteres. Si excede de 30 caracteres, sólo los primeros 30 caracteres serán válidos.

5. Haga clic en **Aceptar** para cerrar el cuadro de diálogo **Preferencias de impresión**.
6. Haga clic en **Imprimir**. Se abre el cuadro de diálogo **Configure/compruebe la transmisión por fax**.
7. Escriba el destino para el receptor. El siguiente procedimiento describe cómo se especifica el destino. Para obtener más información sobre cómo especificar el destino, consulte el archivo de Ayuda del controlador.
 - a. Escriba el nombre y el número de teléfono directamente.
 - b. Especifique un destino que se guardará en la libreta de teléfonos del PC.
 - c. Especifique un destino que se guardará en la Libreta de direcciones de la Dell 2135cn Color Laser Multifunction Printer.*

* Esto sólo se puede usar si el PC y la Dell 2135cn Color Laser Multifunction Printer están conectados mediante un cable USB.

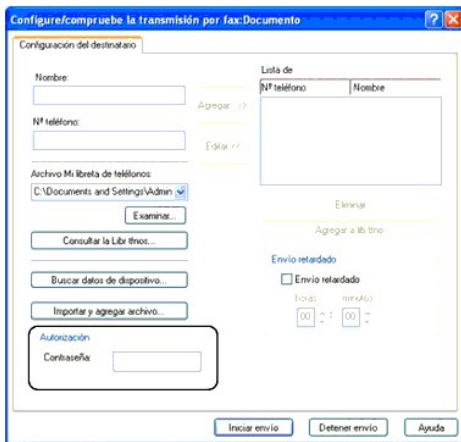

NOTA: Escriba la contraseña en el campo **Contraseña** del área **Autorización** antes de enviar un fax si el servicio Fax está bloqueado mediante contraseña (CONFIGURACIÓN → Menú admin → Config segura → Función Habilitada). Si no escribe la contraseña correcta, el fax no se enviará. En el informe del historial de trabajos puede comprobar si el fax se ha enviado correctamente (CONFIGURACIÓN → Informes → Hist. trabajos).

Recepción de un fax

Acerca de los modos de recepción

NOTA: Para utilizar el modo Teléfono/Fax o Contestador/Fax, conecte un contestador automático al conector del teléfono (☎) situado en la parte trasera de la impresora.

Cuando la memoria está llena, el fax se recibe en modo Teléfono.

Carga de papel para la recepción de faxes

Las instrucciones para cargar papel en la bandeja son las mismas si está imprimiendo, trabajando con faxes o copiando, excepto que los faxes sólo se pueden imprimir en tamaño de papel Carta-, A4- o Legal. Para obtener más información sobre cómo cargar papel, consulte "[Carga del material de impresión](#)". Para obtener más información sobre cómo definir el tipo y el tamaño de papel de la bandeja, consulte "[Instrucciones para el material de impresión](#)".

Recepción automática de fax en modo Fax

La impresora viene configurada de fábrica en el modo fax.

Al recibir un fax, la impresora pasa automáticamente al modo de fax al cabo de un tiempo especificado y recibe el fax.

Para cambiar el intervalo con el que la impresora pasa al modo de recepción de fax al recibir una llamada entrante, consulte "[Opciones de configuración de fax disponibles](#)".

Recepción manual de fax en modo Teléfono

Para recibir un fax, descuelgue el auricular del teléfono externo y, a continuación, pulse el código de recepción remota (consulte "[Opciones de configuración de fax disponibles](#)") o ajuste Colgado en Habilitar (podrá oír voz o tonos de fax de la máquina remota) y, a continuación, pulse ▶.

La impresora empieza a recibir un fax y vuelve al modo de espera cuando se completa la recepción.

Recepción automática de fax en modo Teléfono/Fax o Contestador/Fax

Para utilizar el modo Teléfono/Fax o Contestador/Fax, conecte un teléfono externo al conector del teléfono (☎) situado en la parte trasera de la impresora.

Si la persona que llama deja un mensaje, el contestador lo almacena normalmente. Si la impresora oye un tono de fax en la línea, automáticamente empieza a recibir el fax.

NOTA: Si ha ajustado la impresora en modo Contestador/Fax y el contestador automático está apagado o no hay un contestador automático conectado a la impresora, la impresora pasará automáticamente al modo Fax al cabo de un tiempo predefinido.

Recepción manual de fax mediante un teléfono externo

Esta función funciona mejor cuando se utiliza un teléfono externo conectado al conector del teléfono (☎) de la parte trasera de la impresora. Puede recibir un fax de alguien con quien está hablando por el teléfono externo sin tener que desplazarse hasta la impresora.

Cuando reciba una llamada en el teléfono externo y oiga los tonos de fax, pulse las teclas de dos dígitos en el teléfono externo, o ajuste Colgado en Deshabilitar y, a continuación, pulse **▶**.

La impresora recibe el documento.

Pulse los botones muy despacio y en secuencia. Si oye el tono de fax de la máquina remota, vuelva a pulsar las teclas de dos dígitos.

El código de recepción remoto se ajusta en Deshabilitar de fábrica. El número de dos dígitos se puede modificar por el número que desee. Para obtener más información sobre cómo modificar el código, consulte ["Opciones de configuración de fax disponibles"](#).

 **NOTA:** Ajuste el modo de marcado de su teléfono externo en DTMF.

Recepción de faxes mediante DRPD

DRPD es un servicio de la compañía telefónica que permite al usuario usar una sola línea telefónica para responder a distintos números de teléfono. El número particular que alguien utiliza para llamarle se identifica según distintos patrones de timbres, que se componen de varias combinaciones de sonidos de timbres cortos y largos.

Antes de utilizar la opción Detección de patrón de timbre distintivo, la compañía telefónica debe instalar el servicio de timbre distintivo en la línea. Para configurar la Detección de patrón de timbre distintivo, necesitará otra línea telefónica en su ubicación o alguien disponible para marcar su número de fax desde fuera.

Para configurar DRPD:

1. Pulse **▼** hasta que aparezca >CONFIGURACIÓN y, a continuación, pulse **✓**.
2. Pulse **▼** hasta que aparezca >Menú admin y, a continuación, pulse **✓**.
3. Pulse **▼** hasta que aparezca >Config fax y, a continuación, pulse **✓**.
4. Pulse **▼** hasta que aparezca >Patrón DRPD.
5. Use **▶** para seleccionar el ajuste deseado, y luego pulse **✓**.
6. Para volver al modo de espera, pulse **X**.

Para recibir faxes en DRPD, necesitará configurar el menú a DRPD; consulte ["Opciones de configuración de fax disponibles"](#).

La impresora incorpora siete patrones DRPD. Si su compañía telefónica ofrece este servicio, pregúnteles qué patrón debe elegir para utilizar dicho servicio.

Recepción de faxes en la memoria

Puesto que su impresora es un dispositivo multitarea, puede recibir faxes mientras está copiando o imprimiendo. Si recibe un fax mientras está copiando o imprimiendo, o se queda sin papel o tóner, la impresora almacena los faxes entrantes en la memoria. Luego, en cuanto termine de copiar, imprimir o recargar los consumibles, la impresora imprime el fax.

Sondeo de recepción

Puede recibir los faxes de la máquina de fax remota cuando desee.

1. Pulse **▼** hasta que aparezca >FAX y, a continuación, pulse **✓**.
2. Pulse **▼** hasta que aparezca Sondeo recepción.
3. Pulse **▶** para seleccionar Habilitar, y luego pulse **✓**.
4. Especifique el número de fax de la máquina remota.

 **NOTA:** Para obtener información sobre cómo especificar el número de fax de la máquina remota, consulte ["Envío de un fax manualmente"](#) o ["Envío de un fax automáticamente"](#).

5. Pulse **▶**.

Marcado automático

Marcado rápido

Puede almacenar hasta 200 números de marcado frecuente en las ubicaciones de marcado rápido (001-200).

Cuando existe el trabajo de marcado rápido especificado en la opción de fax retrasado o rellamada, no se puede cambiar el número de marcado rápido desde el panel del operador o la Dell Printer Configuration Web Tool.

Almacenamiento de un número para marcado rápido

1. Pulse **▼** hasta que aparezca >FAX y, a continuación, pulse **✓**.
2. Pulse **▼** hasta que aparezca Agr entr Lib tfnos y, a continuación, pulse **✓**.
3. Pulse **▼** hasta que aparezca >Marcado rápido y, a continuación, pulse **✓**.
4. Escriba el número de marcado rápido de tres dígitos entre 001 y 200 utilizando el teclado numérico y, a continuación, pulse **✓**.
5. Especifique los ajustes de Nombre y N° teléfono con **▼**, **✓** y las teclas numéricas.

Si ya hay un número almacenado en la ubicación elegida, la pantalla muestra el número para permitirle cambiarlo. Para empezar con otro número de marcado rápido, pulse **↺**.

6. Escriba el número que desee almacenar utilizando el teclado numérico y, a continuación, pulse **✓**.

Para insertar una pausa entre los números, pulse **]**. En la pantalla aparece "-".

7. Para asignar un nombre al número, escriba el nombre. Para obtener más información sobre cómo especificar nombres, consulte ["Uso del teclado numérico para especificar caracteres"](#).

Si no desea asignar un nombre, omita este paso.

8. Para guardar más números de fax, repita los pasos 4 a 6.

Para volver al modo de espera, pulse **X**.

Envío de un fax utilizando el marcado rápido

1. Cargue el documento o documentos cara arriba, introduciendo primero el borde superior en el alimentador automático de documentos.

o bien

Coloque un solo documento boca abajo en el cristal de documentos.

Para obtener más información sobre cómo cargar un documento, consulte ["Carga de un documento original"](#).

2. Para especificar el número de marcado rápido, haga lo siguiente:

- a. Pulse **▼** hasta que aparezca >FAX y, a continuación, pulse **✓**.
- b. Pulse **▼** hasta que aparezca Marcado rápido.
- c. Use los botones del teclado para escribir el número de marcado rápido de tres dígitos entre 001 y 200 utilizando el teclado numérico y, a continuación, pulse **✓**.

El nombre de la entrada correspondiente aparece unos instantes. Para confirmar de nuevo el nombre, pulse **✓**.

3. Ajuste la resolución del documento para adaptarla a sus necesidades (consulte ["Ajuste de la resolución del documento"](#)).

Si tiene que cambiar el contraste, consulte ["Claro/Oscuro"](#).

4. Pulse **▶**.

5. El documento se escanea en la memoria.

Cuando el documento esté cargado en el cristal de documentos, la pantalla LCD pregunta si desea enviar otra página. Pulse **▶** para seleccionar **Si** y agregar más documentos o seleccione **No** para enviar el fax inmediatamente y, a continuación, pulse **✓**.

6. El número de fax almacenado en la ubicación de marcado rápido se marca automáticamente. El documento se envía cuando la máquina de fax remota responda.

 **NOTA:** Con el asterisco (*) en el primer dígito, puede enviar un documento a varias ubicaciones. Por ejemplo, si especifica 00*, puede enviar un documento a las ubicaciones registradas entre 001 y 009.

Marcado de grupo

Si envía el mismo documento con frecuencia a varios destinos, puede crear un grupo de dichos destinos y definirlos en una ubicación de marcado de grupo de un dígito. Esto le permite utilizar una configuración de número de marcado de grupo para enviar el mismo documento a todos los destinos del grupo.

 **NOTA:** No puede incluir un número de marcado de grupo en otro número de marcado de grupo.

Configuración de marcado de grupo

1. Pulse **▼** hasta que aparezca **>FAX** y, a continuación, pulse **✓**.

2. Pulse **▼** hasta que aparezca **Agr entr Lib tfnos** y, a continuación, pulse **✓**.

3. Pulse **▼** hasta que aparezca **>Marc grupo** y, a continuación, pulse **✓**.

4. Especifique el número de marcado de grupo de un dígito entre 1 y 6 utilizando el teclado numérico y, a continuación, pulse **✓**.

Si ya hay un número almacenado en la ubicación elegida, la pantalla muestra el número para permitirle cambiarlo. Para empezar de nuevo con otro número de marcado de grupo, pulse **↺**.

5. Especifique el nombre que desee almacenar utilizando el teclado numérico y, a continuación, pulse **✓**. Para obtener más información sobre cómo especificar nombres, consulte ["Uso del teclado numérico para especificar caracteres"](#).

6. Aparece **Nº marcado rápido**. Pulse **✓**.

7. Pulse **▼** hasta que aparezca el número deseado y, a continuación, pulse **✓**.

8. Para guardar más números de marcado de grupo, repita los pasos 4 a 7.

Para volver al modo de espera, pulse **X**.

Edición de números de marcado de grupo

Puede eliminar un número de marcado rápido específico de un grupo seleccionado o agregar un nuevo número al grupo seleccionado.

1. Pulse **▼** hasta que aparezca **>FAX** y, a continuación, pulse **✓**.

2. Pulse **▼** hasta que aparezca **Agr entr Lib tfnos** y, a continuación, pulse **✓**.



3. Pulse **▼** hasta que aparezca **>Marc grupo** y, a continuación, pulse **✓**.

4. Escriba el número de marcado rápido de un dígito entre 1 y 6 utilizando el teclado numérico y, a continuación, pulse **✓**.

5. Especifique el número de marcado de grupo de un dígito entre 1 y 6 utilizando el teclado numérico y, a continuación, pulse **✓**.

6. Aparece **>Nombre**.

Para editar el nombre de un número de marcado de grupo existente, o asignar un nombre a un número de marcado de grupo nuevo, pulse **✓**.

7. Edite o escriba el nombre y pulse ✓.
8. Para editar el número de marcado rápido de un número de marcado de grupo existente, o asignar un número de marcado rápido a un número de marcado de grupo nuevo, pulse ▼ hasta que aparezca >Nº marcado rápido y luego pulse ✓.
9. Edite o escriba el número de marcado rápido y pulse ✓.
10. Para borrar un número de marcado grupo existente, pulse ▼ hasta que aparezca >Borrar grupo y luego pulse ✓.
 **NOTA:** Cuando borre el último número de marcado rápido de un grupo, el propio grupo no se borrará.
 **NOTA:** Para cancelar la selección una vez pulsado ✓, pulse X.
11. Si desea editar otro número de marcado de grupo o especificar un número de marcado de grupo nuevo, repita los pasos 4 al 9.
12. Para volver al modo de espera, pulse X.

Envío de un fax utilizando el marcado de grupos (transmisión a varas direcciones)

Puede utilizar el marcado de grupo para transmisiones de difusión o retardadas.

Siga el procedimiento de la operación deseada. (Para la transmisión retrasada, consulte ["Configuración de los ajustes de fax"](#)).

En una operación puede utilizar uno o varios grupos de números. A continuación, siga el procedimiento para completar la operación deseada.

La impresora escanea automáticamente el documento cargado en el alimentador automático de documentos o en el cristal de documentos y lo guarda en la memoria. La impresora marca cada uno de los números incluidos en el grupo.

Impresión de una lista de de marcado rápido

Para comprobar la configuración de marcado automático imprima una lista de marcado rápido.

1. Pulse ▼ hasta que aparezca >CONFIGURACIÓN y, a continuación, pulse ✓.
2. Pulse ▼ hasta que aparezca >Menú admín y, a continuación, pulse ✓.
3. Pulse ▼ hasta que aparezca >Admín informes y, a continuación, pulse ✓.
4. Aparece Marcado rápido. Pulse ✓.

Se imprime una lista de las entradas de marcado rápido.

Otras formas de trabajar con faxes

Uso del modo de recepción segura

Es posible que necesite impedir el acceso a los faxes recibidos de personas sin autorización. Puede activar el modo de fax seguro utilizando la opción **Recepción segura** para restringir la impresión de todos los faxes recibidos cuando la impresora está desatendida. En el modo de fax seguro, todos los faxes de entrada van a la memoria. Cuando se desactiva el modo, se imprimirán los faxes almacenados.

 **NOTA:** Antes de realizar la operación, asegúrese de que está habilitado el bloqueo del panel.

Para activar el modo de recepción segura:

1. Pulse ▼ hasta que aparezca >CONFIGURACIÓN y, a continuación, pulse ✓.
2. Pulse ▼ hasta que aparezca >Menú admín y, a continuación, pulse ✓.
3. Pulse ▼ hasta que aparezca >Config segura y, a continuación, pulse ✓.
4. Pulse ▼ hasta que aparezca >Recepción segura y, a continuación, pulse ✓.

5. Pulse **▼** hasta que aparezca **>Aj recep segura** y, a continuación, pulse **✓**.
6. Pulse **▶** para seleccionar **Habilitar**, y luego pulse **✓**.
7. Pulse el botón **↻**.
8. Pulse **▼** para seleccionar **Cambiar Contrña**, y luego pulse **✓**.
9. Escriba el código de cuatro dígitos que desee utilizar en el teclado numérico y pulse **✓**.

NOTA: Cuando se ajusta **Aj recep segura** en **Habilitar**, el valor se establece en 0000 de forma predeterminada.

10. Para volver al modo de espera, pulse el botón **☰**.

Cuando se recibe un fax en modo de recepción segura, la impresora lo almacena en memoria y la pantalla **ESTADO DE TRABAJO** muestra "Recepción segura" para indicarle que hay un fax almacenado.

Para imprimir documentos recibidos:

1. Pulse **▼** hasta que aparezca **>ESTADO DE TRABAJO** y, a continuación, pulse **✓**.
2. Pulse **▼** hasta que aparezca **>Recepción segura** y, a continuación, pulse **✓**.
3. Escriba la contraseña y, a continuación, pulse **✓**.

Los faxes almacenados en la memoria se imprimen.

Para desactivar el modo de recepción segura:

1. Acceda al menú **Aj recep segura** siguiendo los pasos 1 al 5 de "[Para activar el modo de recepción segura:](#)".
2. Pulse **▶** para seleccionar **Deshabilitar**, y luego pulse **✓**.
3. Para volver al modo de espera, pulse **X**.

Uso de un contestador

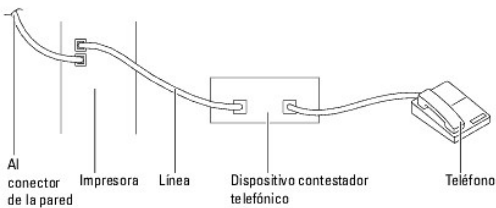

Puede conectar un dispositivo contestador telefónico (TAD) directamente a la parte trasera de la impresora como se muestra a continuación.

- 1 Ajuste la impresora en modo **Contestador/Fax** y ajuste **Con/Fax rec. auto** para especificar el tiempo del TAD.
- 1 Cuando el TAD atiende la llamada, la impresora monitoriza y se hace con la línea la línea si se reciben tonos de fax y, a continuación, empieza a recibir el fax.
- 1 Si el dispositivo contestador está apagado, la impresora pasa automáticamente a **Fax** cuando el tono de llamada haya sonado durante un tiempo predeterminado.
- 1 Si el usuario responde la llamada y escucha tonos de fax, la impresora responderá la llamada de fax si el usuario
 - Define **Colgado** en **Habilitar** (podrá oír voz o tonos de fax de la máquina remota) y, a continuación, pulsa **▶** y cuelga el receptor.
 - o bien
 - pulsa el código de recepción remoto de dos dígitos y cuelga el receptor.

Uso de un módem de PC

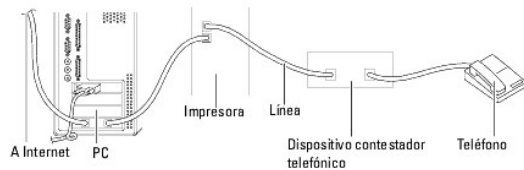

Si desea utilizar su módem para trabajar con faxes o realizar una conexión de Internet, conecte el módem del PC directamente a la parte trasera de la impresora con el TAD como se muestra a continuación.

- 1 Ajuste la impresora en modo Contestador/Fax y ajuste Con/Fax rec. auto para especificar el tiempo del TAD.
- 1 Desactive la función de recepción de fax del módem del PC.
- 1 No use el módem del PC si la impresora está enviando o recibiendo un fax.
- 1 Siga las instrucciones proporcionadas con el módem del PC y la aplicación de fax para enviar faxes a través del módem del PC.

Impresión de un informe

Están disponibles los siguientes informes:

Marcado rápido

Esta lista muestra todos los números almacenados actualmente en la memoria de la impresora como números de marcado rápido.

Puede imprimir esta lista de marcado rápido desde el panel del operador; consulte "[Impresión de una lista de de marcado rápido](#)".

Libr direcc

Esta lista muestra todas las direcciones almacenadas actualmente en la memoria de la impresora como información de la Libr direcc.

Direcc servidor

Esta lista muestra todos los números almacenados actualmente en la memoria de la impresora como información de Dirección de servidor.

Actvdad fax

Este informe muestra información sobre los faxes que acaba de recibir o enviar.

Fax pendiente

Esta lista muestra el estado de los faxes pendientes. Puede imprimir esta lista para confirmar sus modificaciones después de cambiar los ajustes.

Contador de impr

Este informe muestra el número total de páginas impresas. Este informe se titulará Informe de Dell ColorTrack.

Procedimiento:

1. Pulse **▼** hasta que aparezca >CONFIGURACIÓN y, a continuación, pulse **✓**.
2. Pulse **▼** hasta que aparezca >Menú admin y, a continuación, pulse **✓**.
3. Pulse **▼** hasta que aparezca >Admin informes y, a continuación, pulse **✓**.
4. Pulse **▶** para seleccionar el informe o la lista que desea imprimir.

Se imprime una lista de las entradas de marcado rápido.

- 1 Marcado rápido: Lista de marcado rápido

- 1 Libr direcc: Lista de libretas de direcciones
- 1 Direcc servidor: Lista de direcciones de servidor
- 1 Actvdad fax: Información de la actividad de fax
- 1 Fax pendiente: Faxes pendientes
- 1 Contador de impr: Informe del volumen de impresión

5. Pulse ✓.

Se imprime la información seleccionada.

Cambio de opciones de configuración

1. Pulse ▼ hasta que aparezca >FAX y, a continuación, pulse ✓.
 2. Pulse ▼ hasta que aparezca Predets fax y, a continuación, pulse ✓.
 3. Pulse ▼ para seleccionar el elemento deseado, y luego pulse ✓.
 4. Cuando en la pantalla aparezca la opción deseada, pulse ► para seleccionar el estado deseado o especifique el valor deseado utilizando el teclado numérico.
 5. Pulse ✓ para guardar la selección.
 6. Para salir del modo de configuración en cualquier momento, pulse X.
-

[Regreso a la pantalla de contenido](#)

[Regreso a la pantalla de contenido](#)

Descripción de las fuentes

- [Fuentes y tipos de letra](#)
- [Fuentes en mapa de bits y escalables](#)
- [Fuentes residentes](#)
- [Juegos de símbolos](#)

Fuentes y tipos de letra

Una fuente es un juego de caracteres y símbolos creados con un diseño específico. Este diseño distintivo se denomina *tipo de letra*. Los tipos de letra seleccionados personalizan el documento. Una buena elección de tipos de letra facilita la lectura del documento.

La impresora cuenta con numerosas fuentes residentes en PCL 5/PCL 6. Para obtener una lista de todas las fuentes residentes, consulte "[Fuentes residentes](#)".

Grosor y estilo

Los tipos de letra suelen estar disponibles en diferentes grosores y estilos. Con estas variaciones se modifica el tipo de letra original de modo que pueda, por ejemplo, enfatizar palabras importantes del texto o resaltar títulos de libros. Los distintos grosores y estilos están diseñados como complemento al tipo de letra original.

Grosor hace referencia al grosor de las líneas que forman los caracteres. Las líneas más gruesas dan como resultado caracteres más oscuros. Algunas de las palabras utilizadas para describir el grosor del tipo de letra son *negrita*, *intermedia*, *clara*, *intensa* y *gruesa*.

Estilo hace referencia a otras modificaciones de tipos de letra como, por ejemplo, inclinación o grosor del carácter. *Italic* (*cursiva*) y *oblique* (*oblicua*) son estilos en los que los caracteres aparecen inclinados. *Narrow* (*estrecha*), *condensed* (*condensada*) y *extended* (*extendida*) son tres estilos que se suelen utilizar para modificar el grosor de los caracteres.

Algunas fuentes combinan varias modificaciones de grosor y estilo; por ejemplo, Helvetica BdBd. El grupo de distintas variaciones de grosor y estilo de un solo tipo de letra se denomina *familia de tipo de letra*. La mayoría de las familias de tipo de letra tienen cuatro variaciones: regular, cursiva (*oblicua*), *negrita* y cursiva *negrita* (*oblicua negra*). Algunas familias tienen más variaciones, como muestra la ilustración siguiente de la familia Helvetica:

Helvetica	ABCDEFGHIJKLMNOabcdefghijklmnopqrstuvwxyz1234567890
Helvetica Oblique	ABCDEFGHIJKLMNOabcdefghijklmnopqrstuvwxyz1234567890
Helvetica Bold	ABCDEFGHIJKLMNOabcdefghijklmnopqrstuvwxyz1234567890
Helvetica Bold Oblique	ABCDEFGHIJKLMNOabcdefghijklmnopqrstuvwxyz1234567890
Helvetica Narrow	ABCDEFGHIJKLMNOabcdefghijklmnopqrstuvwxyz1234567890
Helvetica Narrow Oblique	ABCDEFGHIJKLMNOabcdefghijklmnopqrstuvwxyz1234567890
Helvetica Narrow Bold	ABCDEFGHIJKLMNOabcdefghijklmnopqrstuvwxyz1234567890
Helvetica Narrow Bold Oblique	ABCDEFGHIJKLMNOabcdefghijklmnopqrstuvwxyz1234567890

Tamaño del paso y tamaño en puntos

El tamaño de la fuente se especifica en tamaño del paso o tamaño en puntos, según la fuente sea de espaciado fijo o proporcional.

En las fuentes de *espaciado fijo*, todos los caracteres tienen el mismo ancho. El *paso* se utiliza para especificar el tamaño de las fuentes de espaciado fijo. Se trata de una medida para el número de caracteres que se imprimen por pulgada horizontal del tipo de fuente. Por ejemplo, todas las fuentes de paso 10 imprimen 10 caracteres por pulgada (cpp) y las de paso 12 imprimen 12 cpp:

Courier	10 Pitch	1234567890
Courier-Bold	10 Pitch	1234567890
Courier	12 Pitch	123456789012
Courier-Bold	12 Pitch	123456789012

← 1 inch →

Para fuentes de espaciado *proporcional* (o *tipográfico*), los caracteres pueden tener distinta anchura. Debido a que las fuentes proporcionales tienen caracteres con anchuras distintas, el tamaño de fuente se especifica en puntos, no en pasos. El *tamaño en puntos* se refiere a la altura de los caracteres de la fuente. Un *punto* se define como 1/72 de pulgada. El tamaño de los caracteres de una fuente impresa en 24 puntos es el doble que el de los caracteres de la misma fuente impresos en 12 puntos.

La ilustración siguiente muestra ejemplos de una fuente impresa en distintos tamaños en puntos:

48 point 36 point

24 point 18 point 12 point 10 point

El tamaño en puntos de una fuente se define como la distancia existente entre la parte superior del carácter más alto y la parte inferior del carácter más bajo de la fuente. La definición de tamaño en puntos hace que distintas fuentes impresas con el mismo tamaño en puntos puedan parecer que tienen tamaños muy distintos. Esto se debe a la existencia de otros parámetros de fuente que afectan al aspecto de la fuente. No obstante, el tamaño en puntos de la fuente es una especificación excelente del tamaño de la fuente. Los siguientes ejemplos ilustran dos fuentes proporcionales muy distintas de 14 puntos:

ITC Avant Garde
abcdefghijklmnopqrstuvwxyz
ITC Zapf Chancery
abcdefghijklmnopqrstuvwxyz

Fuentes en mapa de bits y escalables

La impresora utiliza fuentes escalables y en mapa de bits.

Las fuentes en *mapa de bits* están almacenadas en la memoria de impresión como patrones predefinidos de bits que representan un tipo de letra en un tamaño, un estilo y una resolución específicos. En la siguiente ilustración se muestra un ejemplo de un carácter de una fuente en mapa de bits.



Las fuentes en mapa de bits están disponibles en distintos estilos de letra y tamaños en puntos como fuentes de carga.

Las fuentes *escalables* (también denominadas fuentes de *contorno*) se almacenan como programas de PC que definen los contornos de los caracteres de la fuente. Cada vez que imprima caracteres de una fuente escalable, la impresora crea un mapa de bits de los caracteres en el tamaño en puntos seleccionado y lo guarda temporalmente en la memoria de impresión.



P P P P

Estas fuentes temporales en mapa de bits se eliminan al apagar o restablecer la impresora. Las fuentes escalables ofrecen flexibilidad de impresión en distintos tamaños en puntos.

La impresora utiliza distintos formatos de fuente escalable para descargar fuentes. PCL 5/PCL 6 utiliza las fuentes escalables Intellifont y TrueType. Hay miles de distintas fuentes escalables disponibles en los diferentes formatos de fuente de los numerosos proveedores de fuentes.

Si piensa utilizar muchas fuentes de carga escalables o en mapa de bits o muchos tamaños distintos de fuentes escalables, necesita adquirir memoria adicional para la impresora.

Fuentes residentes

La impresora dispone de fuentes residentes almacenadas permanentemente en la memoria de impresión. Tiene fuentes distintas en PCL 5/PCL 6. Algunos de los tipos de letra más conocidos, como Courier y TimesNew, están disponibles para todos los lenguajes de impresora.

En las tablas siguientes se enumeran todas las fuentes que hay residentes en la impresora. Consulte "[Impresión de una lista de muestras de fuentes](#)" para obtener instrucciones sobre cómo imprimir muestras de las fuentes. Puede seleccionar las fuentes residentes en el programa de software o a través del panel del operador.

Fuentes escalables residentes
PCL 5/PCL 6
CG Times
CG Times It
CG Times Bd
CG Times BdIt

Univers Md
Univers MdIt
Univers Bd
Univers BdIt
Univers MdCd
Univers MdCdIt
Univers BdCd
Univers BdCdIt
AntiqueOlv
AntiqueOlv It
AntiqueOlv Bd
CG Omega
CG Omega It
CG Omega Bd
CG Omega BdIt
Garamond Antiqua
Garamond Krsv
Garamond Hlb
Garamond KrsvHlb
Courier
Courier It
Courier Bd
Courier BdIt
LetterGothic
LetterGothic It
LetterGothic Bd
Albertus Md
Albertus XBd
Clarendon Cd
Coronet
Marigold
Arial
Arial It
Arial Bd
Arial BdIt
TimesNew
TimesNew It
TimesNew Bd
TimesNew BdIt
Symbol
Wingdings
Line Printer
Times Roman

Times It
Times Bd
Times BdlT
Helvetica
Helvetica Ob
Helvetica Bd
Helvetica BdOb
CourierPS
CourierPS Ob
CourierPS Bd
CourierPS BdOb
SymbolPS
Palatino Roman
Palatino It
Palatino Bd
Palatino BdlT
ITCBookman Lt
ITCBookman LtIt
ITCBookmanDm
ITCBookmanDm It
HelveticaNr
HelveticaNr Ob
HelveticaNr Bd
HelveticaNr BdOb
N C Schbk Roman
N C Schbk It
N C Schbk Bd
N C Schbk BdlT
ITC A G Go Bk
ITC A G Go BkOb
ITC A G Go Dm
ITC A G Go DmOb
ZapfC MdlT
ZapfDingbats

Juegos de símbolos

Un juego de símbolos es el conjunto de caracteres alfabéticos y numéricos, caracteres de puntuación y caracteres especiales disponibles en la fuente seleccionada. Los juegos de símbolos se adaptan a los requisitos de los distintos lenguajes o aplicaciones específicas como, por ejemplo, símbolos matemáticos utilizados en textos científicos.

En PCL 5/PCL 6, el juego de símbolos también define el carácter que se imprime con cada tecla del teclado (o más concretamente, con cada *punto de código*). Algunas aplicaciones requieren distintos caracteres en algunos puntos de código. Para admitir varias aplicaciones y lenguajes, la impresora posee 36 juegos de símbolos para las fuentes residentes de PCL 5/PCL 6.

Juegos de símbolos para PCL 5/PCL 6

No todos los nombres de fuente admiten todos los juegos de símbolos que aparecen.

Roman 8 (Predeterminado)	ISO 8859-1 Latin 1	ISO 8859-2 Latin 2
--------------------------	--------------------	--------------------

ISO 8859-9 Latin 5	ISO 8859-10 Latin 6	PC-8
PC-8 DN	PC-775 Baltic	PC-850 Multilingual
PC-852 Latin 2	PC-1004 OS/2	PC Turkish
Windows 3.1 Latin 1	Windows 3.1 Latin 2	Windows 3.1 Latin 5
DeskTop	PS Text	MC Text
Microsoft Publishing	Math 8	PS Math
Pi Font	Legal	ISO 4 United Kingdom
ISO 6 ASCII	ISO 11 Swedish:names	ISO 15 Italian
ISO 17 Spanish	ISO 21 German	ISO 60 Norwegian v1
ISO 69 French	Windows 3.0 Latin 1	Windows Baltic
Symbol	Wingdings	ITC ZapfDingbats MS

[Regreso a la pantalla de contenido](#)

[Regreso a la pantalla de contenido](#)

Eliminación de atascos de papel

- [Cómo evitar atascos](#)
- [Identificación de la ubicación de atascos de papel](#)
- [Eliminación de atascos de papel en el ADF](#)
- [Eliminación de atascos de papel en el alimentador de hojas sueltas](#)
- [Eliminación de atascos de papel de la bandeja 1](#)
- [Eliminación de atascos de papel en el fusor](#)

La cuidadosa selección del material de impresión adecuado y su correcta carga le ayudará a evitar atascos. Consulte "[Instrucciones para el material de impresión](#)" para obtener más información.

 **NOTA:** Antes de comprar grandes cantidades de cualquier material de impresión, se recomienda probar con una muestra primero.

Cómo evitar atascos

- 1 Utilice sólo el material de impresión recomendado. Consulte "[Instrucciones para el material de impresión](#)" para obtener más información.
- 1 Consulte "[Carga del material de impresión en la bandeja 1](#)" y "[Carga del alimentador de hojas sueltas](#)" para cargar el material de impresión correctamente.
- 1 No sobrecargue los orígenes del material de impresión. Asegúrese de que la altura de pila no excede la altura máxima indicada en las etiquetas de línea de carga de la bandeja.
- 1 No cargue material de impresión arrugado, doblado, húmedo o curvado.
- 1 Airee y alise el material de impresión antes de cargarlo. Si se producen atascos con el material de impresión, cargue las hojas de una en una en el alimentador de hojas sueltas.
- 1 No utilice material de impresión que haya cortado o recortado.
- 1 No mezcle tamaños, pesos o tipos de material de impresión en el mismo origen.
- 1 Asegúrese de que la cara de impresión recomendada está boca arriba cuando inserte el material de impresión. Asimismo, la cara de impresión recomendada debe estar boca abajo cuando se utiliza el alimentador de hojas sueltas.
- 1 Mantenga el material de impresión almacenado en un entorno adecuado. Para obtener más información, consulte "[Almacenamiento del material de impresión](#)".
- 1 No extraiga la bandeja de alimentación durante un trabajo de impresión.
- 1 Inserte la bandeja con firmeza después de cargarla.
- 1 Asegúrese de que todos los cables que se conectan a la impresora están conectados correctamente.
- 1 Si las guías están demasiado apretadas, se podrían producir atascos.
- 1 Si se producen atascos frecuentes ocasionados por la carga incorrecta de papel, limpie los rodillos de retardo de la bandeja o del alimentador de hojas sueltas con un trapo ligeramente humedecido con agua.

Identificación de la ubicación de atascos de papel

En la siguiente ilustración se muestra dónde se pueden producir los atascos de papel en el trayecto del material de impresión.

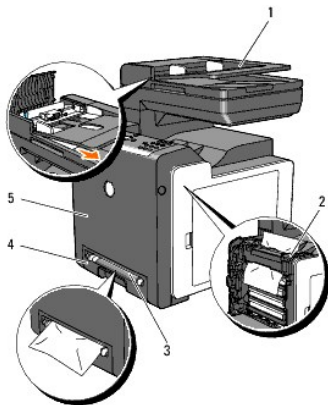

 **PRECAUCIÓN:** No intente eliminar los atascos con herramientas o instrumentos. Esto podría dañar la impresora para siempre.

1	Alimentador automático de documentos (ADF)
2	Fusor
3	Alimentador de hojas sueltas
4	Bandeja 1
5	Cubierta frontal

Eliminación de atascos de papel en el ADF

Cuando un documento se atasca al pasar por el alimentador automático de documentos (ADF), elimine el atasco siguiendo estos pasos.

NOTA: Para evitar que se produzcan atascos de documentos, utilice el cristal de documentos para los documentos gruesos, finos o mixtos.

1. Retire los demás documentos del ADF.

Si el documento se ha atascado en la zona de entrada de papel:

- a. Abra la cubierta del alimentador automático de documentos.

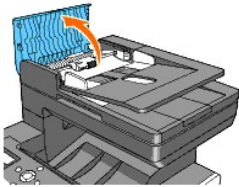

- b. Levante la palanca de liberación 90 grados y retire el documento tirando de él con cuidado y despacio hacia la derecha.

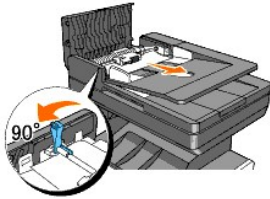

Si encuentra dificultades al tirar del documento:

- c. Retire el conjunto del rodillo de liberación y extraiga el documento tirando de él con cuidado hacia arriba.

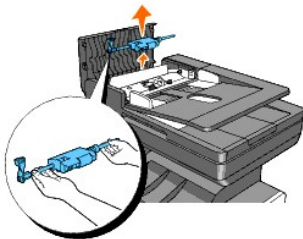

- d. Inserte el conjunto del rodillo de liberación y empuje la palanca de liberación hacia abajo.

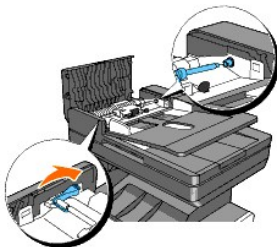

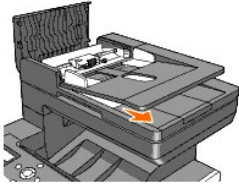

Si el documento se ha atascado en la zona de salida de papel:

- a. Retire los documentos atascados de la bandeja de salida del ADF.

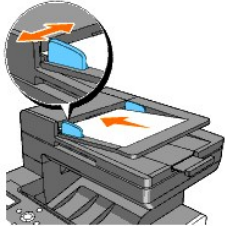

- b. Cierre la cubierta del ADF. Vuelva a colocar los documentos en el ADF.



 **NOTA:** Utilice el tope de papel del alimentador automático de documentos si va a imprimir un documento tamaño Legal.

2. Si no puede ver el papel o el papel no se mueve cuando tira de él, abra la cubierta de documentos.
3. Retire el documento del rodillo o la zona de alimentación tirando de él con cuidado hacia la derecha.
4. Cierre la cubierta de documentos. Vuelva a colocar los documentos en el ADF.

Eliminación de atascos de papel en el alimentador de hojas sueltas

 **AVISO:** Proteja los tambores del dispositivo de cabezal de impresión (PHD) de la luz intensa. Si la cubierta frontal permanece abierta más de tres minutos, la calidad de impresión podría deteriorarse.

 **NOTA:** Para resolver el error que aparece en la panel del operador, debe extraer todo el material de impresión de su trayecto.

1. Extraiga el papel atascado del alimentador de hojas sueltas. Si no se encuentra ningún papel atascado o cuesta trabajo retirar el papel, vaya al siguiente paso para retirar el papel atascado del interior de la impresora.

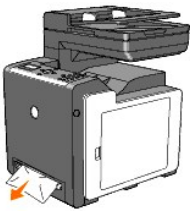

2. Extraiga la bandeja de 1 de la impresora y, a continuación, retire el papel atascado del interior de la impresora. Si no se encuentra ningún papel atascado o cuesta trabajo retirar el papel, vaya al siguiente paso para retirar el papel atascado del interior de la impresora.

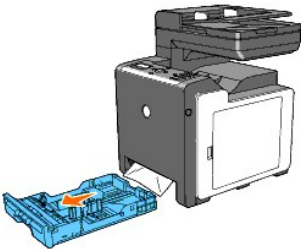

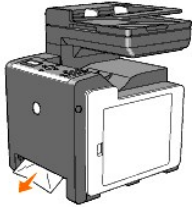

3. Abra la cubierta frontal pulsando el botón lateral y retire el papel atascado. Luego, asegúrese de que no queden restos de papel en el interior de la impresora.

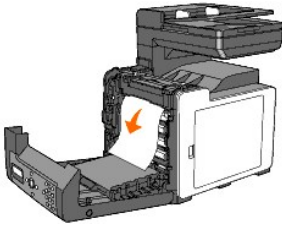
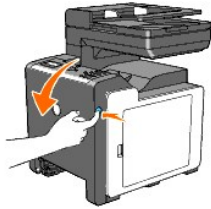

4. Cierre la cubierta frontal.
5. Vuelva a insertar la bandeja en la impresora y empújela hacia dentro hasta el tope.

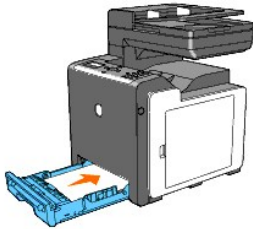

Eliminación de atascos de papel de la bandeja 1

- ⚠ **AVISO:** Proteja los tambores del dispositivo de cabezal de impresión (PHD) de la luz intensa. Si la cubierta frontal permanece abierta más de tres minutos, la calidad de impresión podría deteriorarse.
- 📌 **NOTA:** Para resolver el error que aparece en la panel del operador, debe extraer todo el material de impresión de su trayecto.

1. Extraiga la bandeja de la impresora con cuidado. Sujete la bandeja con ambas manos, levante la parte frontal un poco y retírela de la impresora.

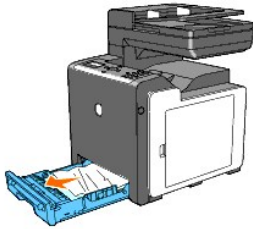

2. Retire todo el papel atascado o arrugado de la bandeja.



3. Tire del papel atascado con cuidado para que no se rompa. Si aún resulta difícil retirar el papel, vaya al siguiente paso para retirar el papel atascado del interior de la impresora.

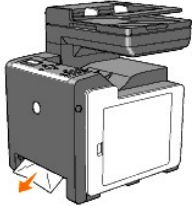

4. Abra la cubierta frontal pulsando el botón lateral y retire el papel atascado. Luego, asegúrese de que no queden restos de papel en el interior de la impresora.

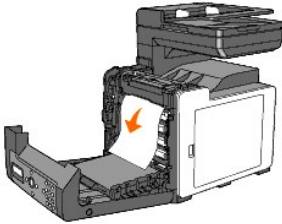
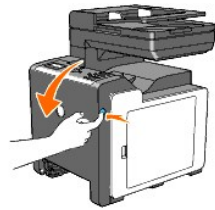

5. Cierre la cubierta frontal.

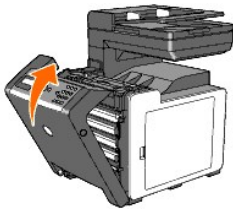

6. Inserte la bandeja en la impresora y empújela hacia dentro hasta el tope.

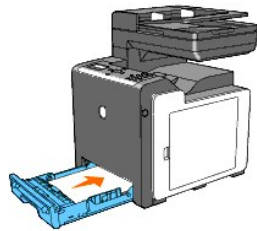

⚠ PRECAUCIÓN: No ejerza demasiada presión sobre la bandeja. Si lo hace, podría dañar la bandeja o el interior de la impresora.

Eliminación de atascos de papel en el fusor

- ➔ **AVISO:** Asegúrese de que nada roce o raye la superficie (película negra) de la unidad de correa. La presencia de rayaduras, suciedad o grasa de las manos en la película de la unidad de correa puede reducir la calidad de impresión.
- ➔ **AVISO:** Para proteger los tambores del dispositivo de cabezal de impresión (PHD) de la luz intensa. Si la cubierta frontal permanece abierta más de tres minutos, la calidad de impresión podría deteriorarse.
- 🗒 **NOTA:** Para resolver el error que aparece en la panel del operador, debe extraer todo el material de impresión de su trayecto.

1. Apague la impresora y espere 30 minutos.
2. Pulse el botón lateral y abra la cubierta frontal.

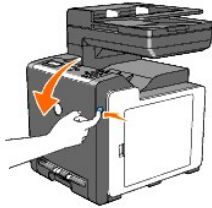

3. Levante las palancas de los extremos del fusor y retire el papel atascado. Si no puede encontrar el papel atascado, vaya al siguiente paso.

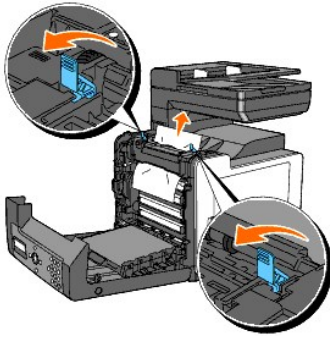

El fusor está caliente. No lo toque, si lo hace podría sufrir quemaduras.

4. Abra la cubierta del fusor y retire el papel atascado.
5. Cierre la cubierta del fusor y presione hacia abajo las palancas a ambos lados del fusor.

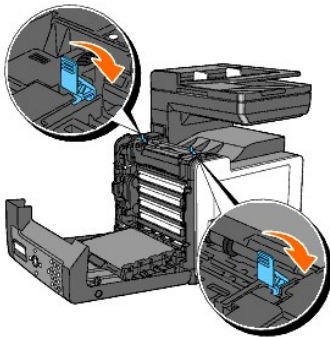

6. Asegúrese de que no queden restos de papel en el interior de la impresora y, a continuación, cierre la cubierta frontal.

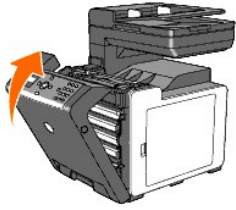

[Regreso a la pantalla de contenido](#)

[Regreso a la pantalla de contenido](#)

Guía de localización de fallos

- [Problemas básicos de la impresora](#)
- [Problemas en pantalla](#)
- [Problemas de impresión](#)
- [Problemas de calidad de impresión](#)
- [Ruido anómalo](#)
- [Atascos/Problemas de alineación](#)
- [Problemas de copia](#)
- [Problemas de fax](#)
- [Problemas de escaneado](#)
- [Problemas de opciones](#)
- [Problemas de utilidades de la impresora/controlador de escáner](#)
- [Otros problemas](#)
- [Cómo ponerse en contacto con el servicio de asistencia técnica](#)

Problemas básicos de la impresora

Algunos problemas de la impresora se pueden solucionar fácilmente. Si se produce un problema con la impresora, realice las siguientes comprobaciones:

- 1 El cable de alimentación está conectado a la impresora y a un enchufe eléctrico con toma de tierra.
- 1 El interruptor principal de la impresora está en la posición de encendido.
- 1 La toma de alimentación no está desconectada por ningún conmutador o disyuntor.
- 1 Los demás equipos eléctricos conectados a la toma de alimentación funcionan.
- 1 La memoria opcional está bien instalada.

Si ha comprobado todo lo mencionado anteriormente y todavía tiene un problema, apague la impresora, espere unos 10 segundos y vuelva a encenderla. Es una medida que, con frecuencia, soluciona el problema.

Problemas en pantalla

Problema	Acción
Una vez encendida la impresora, la pantalla del panel del operador aparece en blanco, no deja de mostrar <i>Aguarde...</i> o bien no se ilumina la luz de fondo.	<ol style="list-style-type: none">1 Apague la impresora, espere unos 10 segundos y vuelva a encenderla.1 Mensaje de auto comprobación aparece en el panel del operador. Cuando la prueba finalice, aparecerá <i>>Copiar Escanear Fax</i>.
Los cambios en los valores de los menús efectuados desde el panel del operador no surten efecto.	Los valores definidos en el programa de software, en el controlador de impresora o en las utilidades de la impresora anulan los valores definidos en el panel del operador.

Problemas de impresión

Problema	Acción
El trabajo no se imprime o se imprimen caracteres incorrectos.	Asegúrese de que el menú superior aparece en el panel del operador antes de enviar un trabajo a imprimir. Pulse para volver al menú superior.
	Asegúrese de que el material de impresión se carga correctamente en la impresora. Pulse para volver a <i>>Copiar Escanear Fax</i> .
	Compruebe que la impresora está utilizando el lenguaje de descripción de páginas (PDL) correcto.
	Verifique que utiliza el controlador de impresora correcto.
	Compruebe que el cable Ethernet o USB adecuado está conectado correctamente a la impresora.
	Asegúrese de seleccionar el material de impresión correcto.
	Si utiliza un controlador de impresión diferida, compruebe que no está bloqueado.
Compruebe la interfaz de la impresora en el Menú <i>admin</i> .	
Determine qué interfaz del host está utilizando. Imprima una página de valores del panel para comprobar que los valores actuales de la interfaz son correctos.	

El material de impresión no se carga correctamente o se cargan varios a la vez en la bandeja 1 o en el alimentador de hojas sueltas.	Asegúrese de que el material de impresión que está utilizando cumple las especificaciones de su impresora. Consulte "Tipos de papel compatibles" para obtener más información.
	Airee el material de impresión antes de cargarlo en la bandeja 1.
	Compruebe que el material de impresión está cargado correctamente.
	Asegúrese de que las guías de longitud y anchura de los orígenes de material de impresión se ajustan correctamente.
	Compruebe que la bandeja 1 está insertada firmemente.
	No sobrecargue los orígenes del material de impresión.
	No fuerce el material de impresión en el alimentador de hojas sueltas, ya que, de hacerlo, podría doblarlo o arrugarlo.
	Compruebe que el material de impresión no está abarquillado.
	Cargue correctamente la cara de impresión recomendada para el tipo de material de impresión que utilice. Consulte "Carga del material de impresión en la bandeja 1" para obtener más información.
	Gire o dé la vuelta al material de impresión e intente imprimir de nuevo, para ver si mejora la alimentación.
	No mezcle distintos tipos de material de impresión.
	No mezcle pilas de material de impresión.
	Retire la primera y última hoja abarquillada de una pila antes de cargar el material de impresión.
Cargue un origen de material de impresión sólo cuando está vacío.	
Limpie los rodillos de retardo de la bandeja o del alimentador de hojas sueltas con un trapo ligeramente humedecido con agua.	
El sobre se arruga ligeramente después de imprimirse.	Asegúrese de que el sobre esté bien cargado en la bandeja 1 o en el alimentador de hojas sueltas, como que indica en "Carga de sobres" , o en "Carga de un sobre" .
Se producen saltos de página inesperados.	Incremente el valor de Tiempo de Espera en el panel del operador, en Herramientas o en Dell Printer Configuration Web Tool .
El material de impresión no se apila de forma ordenada en ninguna de las bandejas de salida.	Dé la vuelta a la pila de material de impresión en la bandeja.
No se puede realizar impresión dúplex manual.	Seleccione Encuad. Borde Corto o Encuad. Borde Largo en el menú Duplex de la ficha Papel/Salida del controlador de impresora.
No se puede imprimir desde la bandeja 1 porque el material de impresión de la bandeja está abarquillado.	Cargue el material de impresión en el alimentador de hojas sueltas.

Problemas de calidad de impresión

 **NOTA:** Algunos de los siguientes procedimientos que emplean Herramientas también se pueden realizar a través del panel del operador o de Dell Printer Configuration Web Tool. Para obtener información sobre cómo utilizar el panel del operador o Dell Configuration Web Tool, consulte ["Descripción de los menús"](#) y ["Dell Printer Configuration Web Tool"](#).

Todo el material de salida está demasiado claro.



Acción		Sí	No
1	<p>Es posible que los cartuchos de tóner estén casi agotados o deban sustituirse. Compruebe la cantidad de tóner que queda en cada cartucho de tóner.</p> <ol style="list-style-type: none"> Compruebe el nivel de tóner en la ficha Estado de Consola de Monitoreo de Estado. Reemplace los cartuchos de tóner según sea necesario. <p>¿Se ha solucionado el problema?</p>	La tarea ha finalizado.	Vaya a la acción 2.
2	<p>Si utiliza cartuchos de tóner de marcas que no son Dell, desactive la opción Tóner no Dell.</p> <ol style="list-style-type: none"> Inicie Herramientas y haga clic en Tóner no Dell en la ficha Mantenimiento de la Impresora. Compruebe que la casilla de verificación Habilitado no está seleccionada. <p>¿Se ha solucionado el problema?</p>	La tarea ha finalizado.	Vaya a la acción 3.
3	<p>Desactive el Modo de Ahorro de Tóner en el controlador de impresora.</p> <ol style="list-style-type: none"> En la ficha Avanzado, compruebe que la casilla de verificación Modo de Ahorro de Tóner no está seleccionada. 	La tarea ha finalizado.	Vaya a la acción 4.

	¿Se ha solucionado el problema?		
4	<p>Puede que la superficie del material de impresión sea irregular. Intente cambiar el ajuste de Tipo de Papel en el controlador de impresora. Por ejemplo, cambie el papel normal a grueso.</p> <ol style="list-style-type: none"> En la ficha Papel/Salida, cambie el ajuste de Tipo de Papel. <p>¿Se ha solucionado el problema?</p>	La tarea ha finalizado.	Vaya a la acción 5.
5	<p>Asegúrese de utilizar el material de impresión correcto. Consulte "Tipos de papel compatibles". Si no es así, utilice el material de impresión recomendado para la impresora.</p> <p>¿Se ha solucionado el problema?</p>	La tarea ha finalizado.	Vaya a la acción 6.
6	<p>Asegúrese de que se han retirado las ocho cintas amarillas de la unidad PHD (dispositivo de cabezal de impresión). Consulte "Reemplazo de la unidad de dispositivo de cabezal de impresión (PHD)" y "Instalación de la unidad PHD". Si no es así, retire las cintas.</p> <p>¿Se ha solucionado el problema?</p>	La tarea ha finalizado.	Vaya a la acción 7.
7	<p>Compruebe el motor de revelador funciona correctamente..</p> <ol style="list-style-type: none"> Inicie Herramientas y haga clic en Verificación de la Máquina en la ficha Diagnóstico. Seleccione Verificación de Funcionamiento del Motor Principal en el cuadro de lista desplegable y haga clic en el botón Iniciar. Haga clic en el botón Reproducir Sonido para comprobar el sonido del motor. <p>¿Funciona el motor correctamente?</p>	Vaya a la acción 8.	Póngase en contacto con Dell.
8	<p>Compruebe que el motor de dosificación de cada cartucho de tóner funciona correctamente.</p> <ol style="list-style-type: none"> Inicie Herramientas y haga clic en Verificación de la Máquina en la ficha Diagnóstico. Elija Verificación del Motor de Dosificación(Amarillo), Verificación del Motor de Dosificación(Magenta), Verificación del Motor de Dosificación(Cyan) o Verificación del Motor de Dosificación(Negro) en el cuadro de lista desplegable y haga clic en el botón Iniciar. Haga clic en el botón Reproducir Sonido para comprobar el sonido del motor. Repita los pasos 2 y 3 para realizar la Verificación del Motor de Dosificación en el resto de los cartuchos de tóner. <p>NOTA: La Verificación del Motor de Dosificación respecto de CMYK se puede realizar en cualquier orden.</p> <p>¿Funciona el motor de dosificación correctamente?</p>	Vaya a la acción 9.	Póngase en contacto con Dell.
9	<p>Si va a imprimir muchas imágenes de baja densidad, ejecute el Modo de Actualización del Tóner.</p> <ol style="list-style-type: none"> Inicie Herramientas y haga clic en Modo de Actualización en la ficha Diagnóstico. Haga clic en el botón Amarillo en Modo de Actualización del Tóner. Repita el paso 3 con los botones Magenta, Cyan y Negro. <p>PRECAUCIÓN: El uso del modo de actualización consume más tóner.</p> <ol style="list-style-type: none"> Después de completar el Modo de Actualización, seleccione Impresión de Cuadros en la lista de la ficha Diagnóstico. Haga clic en el botón Cuadro de Configuración de 4 Colores. <p>Se imprime el cuadro de configuración de 4 colores.</p> <p>¿Se ha solucionado el problema?</p>	La tarea ha finalizado.	Vaya a la acción 10.
10	<p>Reemplace la unidad PHD si dispone de una unidad de repuesto.</p> <ol style="list-style-type: none"> Sustituya la unidad PHD. Consulte "Reemplazo de la unidad de dispositivo de cabezal de impresión (PHD)" y "Instalación de la unidad PHD". Una vez reemplazada la unidad PHD, haga clic en Impresión de Cuadros en la ficha Diagnóstico. Haga clic en el botón Cuadro de Configuración de 4 Colores. <p>Se imprime el cuadro de configuración de 4 colores.</p> <p>¿Se ha solucionado el problema?</p>	La tarea ha finalizado.	Póngase en contacto con Dell.

Una parte de la impresión es demasiado clara.

Acción	Sí	No
<p>Si va a imprimir muchas imágenes de baja densidad, ejecute el Modo de Actualización del Tóner.</p> <ol style="list-style-type: none"> Inicie Herramientas y haga clic en Modo de Actualización en la ficha Diagnóstico. Haga clic en el botón Amarillo en Modo de Actualización del Tóner. Repita el paso 3 con los botones Magenta, Cyan y Negro. <p>PRECAUCIÓN: El uso del modo de actualización consume más tóner.</p>	La tarea ha finalizado.	Vaya a la acción 2.

	<p>4. Después de completar el Modo de Actualización, seleccione Impresión de Cuadros en la lista de la ficha Diagnóstico.</p> <p>5. Haga clic en el botón Cuadro de Configuración de 4 Colores.</p> <p>Se imprime el cuadro de configuración de 4 colores.</p> <p>¿Se ha solucionado el problema?</p>		
2	<p>Reemplace la unidad PHD si dispone de una unidad de repuesto.</p> <p>1. Sustituya la unidad PHD. Consulte "Instalación de la unidad PHD" y "Instalación de la unidad PHD".</p> <p>2. Una vez reemplazada la unidad PHD, haga clic en Impresión de Cuadros en la ficha Diagnóstico.</p> <p>3. Haga clic en el botón Cuadro de Configuración de 4 Colores.</p> <p>Se imprime el cuadro de configuración de 4 colores.</p> <p>¿Se ha solucionado el problema?</p>	La tarea ha finalizado.	Póngase en contacto con Dell.

El tóner mancha o se imprime fuera de la página.



Acción	Sí	No
<p>1. Puede que la superficie del material de impresión sea irregular. Intente cambiar el ajuste de Tipo de Papel en el controlador de impresora. Por ejemplo, cambie el papel normal a grueso.</p> <p>1. En la ficha Papel/Salida, cambie el ajuste de Tipo de Papel.</p> <p>¿Se ha solucionado el problema?</p>	La tarea ha finalizado.	Vaya a la acción 2.
<p>2. Asegúrese de utilizar el material de impresión correcto. Consulte "Tipos de papel compatibles". Si no es así, utilice el material de impresión recomendado para la impresora.</p> <p>¿Se ha solucionado el problema?</p>	La tarea ha finalizado.	Vaya a la acción 3.
<p>3. Reemplace la unidad PHD si dispone de una unidad de repuesto.</p> <p>1. Sustituya la unidad PHD. Consulte "Reemplazo de la unidad de dispositivo de cabezal de impresión (PHD)" y "Instalación de la unidad PHD".</p> <p>2. Una vez reemplazada la unidad PHD, vuelva a realizar una impresión de prueba del documento.</p> <p>¿Se ha solucionado el problema?</p>	La tarea ha finalizado.	Vaya a la acción 4.
<p>4. Reemplace el fusor si dispone de uno de repuesto.</p> <p>1. Reemplace el fusor. Consulte la guía de reemplazo del fusor, <i>Reemplazo del fusor</i>.</p> <p>2. Una vez reemplazado el fusor, vuelva a realizar una impresión de prueba del documento.</p> <p>¿Se ha solucionado el problema?</p>	La tarea ha finalizado.	Póngase en contacto con Dell.

Imágenes con puntos aleatorios/borrosas



Acción	Sí	No
<p>1. Asegúrese de que los cartuchos de tóner están instalados correctamente. Consulte "Instalación de los cartuchos de tóner".</p> <p>¿Se ha solucionado el problema?</p>	La tarea ha finalizado.	Vaya a la acción 2.
<p>Asegúrese de que la unidad PHD está instalada correctamente. Consulte "Reemplazo de la unidad de</p>		

2	<p>dispositivo de cabezal de impresión (PHD) y "Instalación de la unidad PHD".</p> <p>¿Se ha solucionado el problema?</p>	La tarea ha finalizado.	Vaya a la acción 3.
3	<p>Reemplace la unidad PHD si dispone de una unidad de repuesto.</p> <ol style="list-style-type: none"> Sustituya la unidad PHD. Consulte "Reemplazo de la unidad de dispositivo de cabezal de impresión (PHD)" y "Instalación de la unidad PHD". Una vez reemplazada la unidad PHD, haga clic en Impresión de Cuadros en la ficha Diagnóstico. Haga clic en el botón Cuadro de Configuración de Caracteres por Pulgada. <p>Se imprime el Cuadro de configuración de caracteres por pulgada.</p> <p>¿Se ha solucionado el problema?</p>	La tarea ha finalizado.	Póngase en contacto con Dell.

El material de salida está todo en blanco.

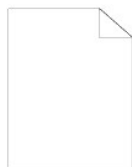

Acción	Sí	No
<p>1</p> <p>Es posible que los cartuchos de tóner estén casi agotados o deban sustituirse. Compruebe la cantidad de tóner que queda en cada cartucho de tóner.</p> <ol style="list-style-type: none"> Compruebe el nivel de tóner en la ficha Estado de Consola de Monitoreo de Estado. Reemplace los cartuchos de tóner según sea necesario. <p>¿Se ha solucionado el problema?</p>	La tarea ha finalizado.	Vaya a la acción 2.
<p>2</p> <p>Si utiliza cartuchos de tóner de marcas que no son Dell, desactive la opción Tóner no Dell.</p> <ol style="list-style-type: none"> Inicie Herramientas y haga clic en Tóner no Dell en la ficha Mantenimiento de la Impresora. Compruebe que la casilla de verificación Habilitado no está seleccionada. <p>¿Se ha solucionado el problema?</p>	La tarea ha finalizado.	Vaya a la acción 3.
<p>3</p> <p>Desactive el Modo de Ahorro de Tóner en el controlador de impresora.</p> <ol style="list-style-type: none"> En la ficha Avanzado, compruebe que la casilla de verificación Modo de Ahorro de Tóner no está seleccionada. <p>¿Se ha solucionado el problema?</p>	La tarea ha finalizado.	Vaya a la acción 4.
<p>4</p> <p>Puede que la superficie del material de impresión sea irregular. Intente cambiar el ajuste de Tipo de Papel en el controlador de impresora. Por ejemplo, cambie el papel normal a grueso.</p> <ol style="list-style-type: none"> En la ficha Papel/Salida, cambie el ajuste de Tipo de Papel. <p>¿Se ha solucionado el problema?</p>	La tarea ha finalizado.	Vaya a la acción 5.
<p>5</p> <p>Asegúrese de utilizar el material de impresión correcto. Consulte "Tipos de papel compatibles". Si no es así, utilice el material de impresión recomendado para la impresora.</p> <p>¿Se ha solucionado el problema?</p>	La tarea ha finalizado.	Vaya a la acción 6.
<p>6</p> <p>Asegúrese de que se han retirado las ocho cintas amarillas de la unidad PHD (dispositivo de cabezal de impresión). Consulte "Reemplazo de la unidad de dispositivo de cabezal de impresión (PHD)" y "Instalación de la unidad PHD". Si no es así, retire las cintas.</p> <p>¿Se ha solucionado el problema?</p>	La tarea ha finalizado.	Vaya a la acción 7.
<p>7</p> <p>Compruebe el motor de revelador funciona correctamente..</p> <ol style="list-style-type: none"> Inicie Herramientas y haga clic en Verificación de la Máquina en la ficha Diagnóstico. Seleccione Verificación de Funcionamiento del Motor Principal en el cuadro de lista desplegable y haga clic en el botón Iniciar. Haga clic en el botón Reproducir Sonido para comprobar el sonido del motor. <p>¿Funciona el motor correctamente?</p>	Vaya a la acción 8.	¿Desea ponerse en contacto con Dell?
<p>8</p> <p>Compruebe que el motor de dosificación de cada cartucho de tóner funciona correctamente.</p> <ol style="list-style-type: none"> Inicie Herramientas y haga clic en Verificación de la Máquina en la ficha Diagnóstico. Elija Verificación del Motor de Dosificación (Amarillo), Verificación del Motor de Dosificación (Magenta), Verificación del Motor de Dosificación (Cyan) o Verificación del Motor de Dosificación (Negro) en el cuadro de lista desplegable y haga clic en el botón Iniciar. Haga clic en el botón Reproducir Sonido para comprobar el sonido del motor. Repita los pasos 2 y 3 para realizar la Verificación del Motor de Dosificación en el resto de los cartuchos de tóner. 	Vaya a la acción 9.	¿Desea ponerse en contacto con Dell?

	NOTA: La Verificación del Motor de Dosificación respecto de CMYK se puede realizar en cualquier orden.		
	¿Funciona el motor de dosificación correctamente?		
9	<ol style="list-style-type: none"> 1. Sustituya la unidad PHD. Consulte "Reemplazo de la unidad de dispositivo de cabezal de impresión (PHD)" y "Instalación de la unidad PHD". 2. Una vez reemplazada la unidad PHD, haga clic en Impresión de Cuadros en la ficha Diagnóstico. 3. Haga clic en el botón Cuadro de Configuración de 4 Colores. <p>Se imprime el cuadro de configuración de 4 colores.</p>	La tarea ha finalizado.	Póngase en contacto con Dell.
	¿Se ha solucionado el problema?		

Aparecen líneas en el material de salida..



Acción	Sí	No
<ol style="list-style-type: none"> 1. Compruebe el nivel de tóner en la ficha Estado de Consola de Monitoreo de Estado. 2. Reemplace los cartuchos de tóner según sea necesario. <p>¿Se ha solucionado el problema?</p>	La tarea ha finalizado.	Vaya a la acción 2.
<p>Si utiliza cartuchos de tóner de marcas que no son Dell, desactive la opción Tóner no Dell.</p> <ol style="list-style-type: none"> 1. Inicie Herramientas y haga clic en Tóner no Dell en la ficha Mantenimiento de la Impresora. 2. Compruebe que la casilla de verificación Habilitado no está seleccionada. <p>¿Se ha solucionado el problema?</p>	La tarea ha finalizado.	Vaya a la acción 3.
<p>Reemplace la unidad PHD si dispone de una unidad de repuesto.</p> <ol style="list-style-type: none"> 1. Sustituya la unidad PHD. Consulte "Reemplazo de la unidad de dispositivo de cabezal de impresión (PHD)" y "Instalación de la unidad PHD". 2. Una vez reemplazada la unidad PHD, haga clic en Impresión de Cuadros en la ficha Diagnóstico. 3. Haga clic en el botón Cuadro de Configuración de 4 Colores. <p>Se imprime el cuadro de configuración de 4 colores.</p> <p>¿Se ha solucionado el problema?</p>	La tarea ha finalizado.	Póngase en contacto con Dell.

Todo el material de salida, o parte del mismo, está negro.

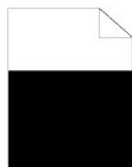

Acción	Sí	No
<p>Asegúrese de que Color de Salida está ajustado en Color (Automático) en el controlador de impresora.</p> <ol style="list-style-type: none"> 1. En la ficha Avanzado, asegúrese de que Color de Salida está ajustado en Color (Automático). <p>¿Se ha solucionado el problema?</p>	La tarea ha finalizado.	Vaya a la acción 2.
<p>Reemplace la unidad PHD si dispone de una unidad de repuesto.</p> <ol style="list-style-type: none"> 1. Sustituya la unidad PHD. Consulte "Reemplazo de la unidad de dispositivo de cabezal de impresión (PHD)" y "Instalación de la unidad PHD". 2. Una vez reemplazada la unidad PHD, haga clic en Impresión de Cuadros en la ficha Diagnóstico. 3. Haga clic en el botón Cuadro de Configuración de 4 Colores. 	La tarea ha finalizado.	Póngase en contacto con Dell.

Se imprime el cuadro de configuración de 4 colores.		
¿Se ha solucionado el problema?		

Puntos en color inclinados



Acción	Sí	No
<p>1</p> <p>Localice la causa del problema mediante el Cuadro de Configuración de Caracteres por Pulgada.</p> <ol style="list-style-type: none"> Inicie Herramientas y haga clic en Impresión de Cuadros en la ficha Diagnóstico. Haga clic en el botón Cuadro de Configuración de Caracteres por Pulgada. <p>Se imprime el Cuadro de configuración de caracteres por pulgada.</p> <ol style="list-style-type: none"> Compare la inclinación de los puntos en color del material de salida con los del cuadro de configuración de caracteres por pulgada y determine la causa del problema. <p>¿Ha averiguado la causa del problema?</p>	<p>Realice la acción conducente a la localización del problema:</p> <ul style="list-style-type: none"> Unidad PHD - 2a Fusor - 2b. Unidad principal de la impresora - póngase en contacto con Dell. 	<p>Póngase en contacto con Dell.</p>
<p>2a</p> <p>Reemplace la unidad PHD si dispone de una unidad de repuesto.</p> <ol style="list-style-type: none"> Sustituya la unidad PHD. Consulte "Reemplazo de la unidad de dispositivo de cabezal de impresión (PHD)" y "Instalación de la unidad PHD". Una vez reemplazada la unidad PHD, haga clic en Impresión de Cuadros en la ficha Diagnóstico. Haga clic en el botón Cuadro de Configuración de Caracteres por Pulgada. <p>Se imprime el Cuadro de configuración de caracteres por pulgada.</p> <p>¿Se ha solucionado el problema?</p>	<p>La tarea ha finalizado.</p>	<p>Póngase en contacto con Dell.</p>
<p>2b</p> <p>Reemplace el fusor si dispone de uno de repuesto.</p> <ol style="list-style-type: none"> Reemplace el fusor. Consulte la guía de reemplazo del fusor, <i>Reemplazo del fusor</i>. Una vez reemplazado el fusor, haga clic en Impresión de Cuadros en la ficha Diagnóstico. Haga clic en el botón Cuadro de Configuración de Caracteres por Pulgada. <p>Se imprime el Cuadro de configuración de caracteres por pulgada.</p> <p>¿Se ha solucionado el problema?</p>	<p>La tarea ha finalizado.</p>	<p>Póngase en contacto con Dell.</p>

Espacios en blanco verticales

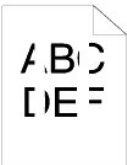

Acción	Sí	No
<p>1</p> <p>Asegúrese de que la trayectoria del haz no esté tapada.</p> <ol style="list-style-type: none"> Retire la unidad PHD y guárdela en un lugar oscuro. Consulte "Reemplazo de la unidad de dispositivo de cabezal de impresión (PHD)". Compruebe la trayectoria del haz y, a continuación, quite el protector. Vuelva a instalar la unidad PHD. Consulte "Instalación de la unidad PHD". Inicie Herramientas y haga clic en Impresión de Cuadros en la ficha Diagnóstico. Haga clic en el botón Cuadro de Configuración de Caracteres por Pulgada. <p>Se imprime el Cuadro de configuración de caracteres por pulgada.</p>	<p>La tarea ha finalizado.</p>	<p>Vaya a la acción 2.</p>

¿Se ha solucionado el problema?			
2	<p>Reemplace la unidad PHD si dispone de una unidad de repuesto.</p> <ol style="list-style-type: none"> Sustituya la unidad PHD. Consulte "Reemplazo de la unidad de dispositivo de cabezal de impresión (PHD)" y "Instalación de la unidad PHD". Una vez reemplazada la unidad PHD, haga clic en Impresión de Cuadros en la ficha Diagnóstico. Haga clic en el botón Cuadro de Configuración de Caracteres por Pulgada. <p>Se imprime el Cuadro de configuración de caracteres por pulgada.</p>	La tarea ha finalizado.	Póngase en contacto con Dell.
¿Se ha solucionado el problema?			

Fantasma

Acción	Sí	No
1 <p>Averigüe la causa del problema mediante el Cuadro de configuración fantasma.</p> <ol style="list-style-type: none"> Inicie Herramientas y haga clic en Impresión de Cuadros en la ficha Diagnóstico. Haga clic en el botón Cuadro de Configuración Fantasma. <p>Se imprime el Cuadro de configuración fantasma.</p> <p>¿Se ha identificado el tipo de problema?</p>	<p>Realice la acción correspondiente al tipo de fantasma.</p> <p>Fantasma positivo - 2a</p> <p>Fantasma negativo - 2b</p>	Póngase en contacto con Dell.
2a <p>Reemplace la unidad PHD si dispone de una unidad de repuesto.</p> <ol style="list-style-type: none"> Sustituya la unidad PHD. Consulte "Reemplazo de la unidad de dispositivo de cabezal de impresión (PHD)" y "Instalación de la unidad PHD". Una vez reemplazada la unidad PHD, haga clic en Impresión de Cuadros en la ficha Diagnóstico. Haga clic en el botón Cuadro de Configuración Fantasma. <p>Se imprime el Cuadro de configuración fantasma.</p> <p>¿Se ha solucionado el problema?</p>	La tarea ha finalizado.	Póngase en contacto con Dell.
2b <p>Si utiliza material de impresión no recomendado, utilice material de impresión recomendado para la impresora.</p> <p>¿Se ha solucionado el problema?</p>	Vaya a la acción 3.	Vaya a la acción 2a.
3 <p>Ajuste la polaridad de la transferencia.</p> <ol style="list-style-type: none"> En el panel del operador, seleccione CONFIGURACIÓN → Menú admin → Mantenimiento → Ajustar BTR. Ajuste la configuración del tipo de material de impresión utilizado. Inicie Herramientas y haga clic en Impresión de Cuadros en la ficha Diagnóstico. Haga clic en el botón Cuadro de Configuración Fantasma. <p>Se imprime el Cuadro de configuración fantasma.</p> <p>¿Se ha solucionado el problema?</p>	La tarea ha finalizado.	Póngase en contacto con Dell.

Fatiga de claro



Acción	Sí	No
1 <p>Compruebe el patrón de fatiga de claro utilizando el Cuadro de configuración de caracteres por pulgada</p> <ol style="list-style-type: none"> Inicie Herramientas y haga clic en Impresión de Cuadros en la ficha Diagnóstico. Haga clic en el botón Cuadro de Configuración de Caracteres por Pulgada. <p>Se imprime el Cuadro de configuración de caracteres por pulgada.</p> <p>¿Coincide el patrón del material de salida con el del Cuadro de configuración de caracteres por pulgada?</p>	Vaya a la acción 2.	Póngase en contacto con Dell.
<p>Ejecute el Modo de Actualización de PHD.</p> <ol style="list-style-type: none"> Inicie Herramientas y haga clic en Modo de Actualización en la ficha Diagnóstico. 		

2	<p>2. Una vez iniciado el Modo de Actualización de PHD, haga clic en Impresión de Cuadros en la ficha Diagnóstico.</p> <p>3. Haga clic en el botón Cuadro de Configuración de 4 Colores.</p> <p>Se imprime el cuadro de configuración de 4 colores.</p> <p>¿Se ha solucionado el problema?</p>	La tarea ha finalizado.	Vaya a la acción 3.
3	<p>Reemplace la unidad PHD si dispone de una unidad de repuesto. Consulte "Reemplazo de la unidad de dispositivo de cabezal de impresión (PHD)" y "Instalación de la unidad PHD".</p> <p>¿Se ha solucionado el problema?</p>	La tarea ha finalizado.	Póngase en contacto con Dell.

Velo



Acción	Sí	No
<p>1</p> <p>Ejecute el Modo de Actualización de PHD.</p> <p>1. Inicie Herramientas y haga clic en Modo de Actualización en la ficha Diagnóstico.</p> <p>2. Una vez iniciado el Modo de Actualización de PHD, haga clic en Impresión de Cuadros en la ficha Diagnóstico.</p> <p>3. Haga clic en el botón Cuadro de Configuración de 4 Colores.</p> <p>Se imprime el cuadro de configuración de 4 colores.</p> <p>¿Se ha solucionado el problema?</p>	La tarea ha finalizado.	Vaya a la acción 2.
<p>2</p> <p>Reemplace la unidad PHD si dispone de una unidad de repuesto.</p> <p>1. Sustituya la unidad PHD. Consulte "Reemplazo de la unidad de dispositivo de cabezal de impresión (PHD)" y "Instalación de la unidad PHD".</p> <p>2. Una vez reemplazada la unidad PHD, haga clic en Impresión de Cuadros en la ficha Diagnóstico.</p> <p>3. Haga clic en el botón Cuadro de Configuración de 4 Colores.</p> <p>Se imprime el cuadro de configuración de 4 colores.</p> <p>¿Se ha solucionado el problema?</p>	La tarea ha finalizado.	Póngase en contacto con Dell.

Bead-Carry-Out (BCO)

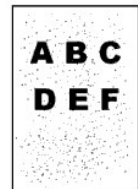

Acción	Sí	No
<p>1</p> <p>Si la impresora está instalada en un lugar a gran altura, ajuste la altitud del lugar.</p> <p>1. Inicie Herramientas y haga clic en Ajustar Altitud en la ficha Mantenimiento de la Impresora.</p> <p>2. Seleccione el valor próximo a la altitud del lugar donde está instalada la impresora.</p> <p>¿Se ha solucionado el problema?</p>	La tarea ha finalizado.	Vaya a la acción 2.
<p>2</p> <p>Reemplace la unidad PHD si dispone de una unidad de repuesto. Consulte "Reemplazo de la unidad de dispositivo de cabezal de impresión (PHD)" y "Instalación de la unidad PHD".</p> <p>¿Se ha solucionado el problema?</p>	La tarea ha finalizado.	Póngase en contacto con Dell.

Caracteres dentados



Acción		Sí	No
1	<p>Ajuste Modo de Impresión en Alta Calidad en el controlador de impresora.</p> <p>1. En la ficha Gráficos, seleccione Alta Calidad en Modo de Impresión.</p> <p>¿Se ha solucionado el problema?</p>	La tarea ha finalizado.	Vaya a la acción 2.
2	<p>Active Suavización de Bitmap en el controlador de impresora.</p> <p>1. En la ficha Avanzado, en Elementos, ajuste Suavización de Bitmap en Habilitado.</p> <p>¿Se ha solucionado el problema?</p>	La tarea ha finalizado.	Vaya a la acción 3.
3	<p>Active Suavización de Texto de Bitmap en el controlador de impresora.</p> <p>1. En la ficha Avanzado, en Elementos, ajuste Suavización de Texto de Bitmap en Habilitado.</p> <p>¿Se ha solucionado el problema?</p>	La tarea ha finalizado.	Vaya a la acción 4.
4	<p>Si utiliza una fuente descargada, asegúrese de que sea una fuente recomendada para la impresora, el sistema operativo y la aplicación que esté usando.</p> <p>¿Se ha solucionado el problema?</p>	La tarea ha finalizado.	Póngase en contacto con Dell.

Bandas



Acción		Sí	No
1	<p>Localice la causa del problema mediante el Cuadro de Configuración de Caracteres por Pulgada.</p> <p>1. Inicie Herramientas y haga clic en Impresión de Cuadros en la ficha Diagnóstico.</p> <p>2. Haga clic en el botón Cuadro de Configuración de Caracteres por Pulgada.</p> <p>Se imprime el Cuadro de configuración de caracteres por pulgada.</p> <p>¿Ha averiguado la causa del problema?</p>	<p>Realice la acción conducente a la localización del problema:</p> <ul style="list-style-type: none"> 1 Unidad PHD - 2a 1 Fusor - 2b 1 Unidad principal de la impresora - póngase en contacto con Dell 	Póngase en contacto con Dell.
2a	<p>Reemplace la unidad PHD si dispone de una unidad de repuesto.</p> <p>1. Sustituya la unidad PHD. Consulte "Reemplazo de la unidad de dispositivo de cabezal de impresión (PHD)" y "Instalación de la unidad PHD".</p> <p>2. Una vez reemplazada la unidad PHD, haga clic en Impresión de Cuadros en la ficha Diagnóstico.</p> <p>3. Haga clic en el botón Cuadro de Configuración de Caracteres por Pulgada.</p> <p>Se imprime el Cuadro de configuración de caracteres por pulgada.</p> <p>¿Se ha solucionado el problema?</p>	La tarea ha finalizado.	Póngase en contacto con Dell.
2b	<p>Reemplace el fusor si dispone de uno de repuesto.</p> <p>1. Reemplace el fusor. Consulte la guía de reemplazo del fusor, <i>Reemplazo del fusor</i>.</p> <p>2. Una vez reemplazado el fusor, haga clic en Impresión de Cuadros en la ficha Diagnóstico.</p> <p>3. Haga clic en el botón Cuadro de Configuración de Caracteres por Pulgada.</p> <p>Se imprime el Cuadro de configuración de caracteres por pulgada.</p> <p>¿Se ha solucionado el problema?</p>	La tarea ha finalizado.	Póngase en contacto con Dell.

Marca de perforación



Acción		Sí	No
1	<p>Localice la causa del problema mediante el Cuadro de Configuración de Caracteres por Pulgada.</p> <ol style="list-style-type: none"> 1. Inicie Herramientas y haga clic en Impresión de Cuadros en la ficha Diagnóstico. 2. Haga clic en el botón Cuadro de Configuración de Caracteres por Pulgada. <p>Se imprime el Cuadro de configuración de caracteres por pulgada.</p> <p>¿Coincide el material de salida con el patrón de la marca de perforación?</p>	Vaya a la acción 2.	Póngase en contacto con Dell.
2	<p>Ejecute el Modo de Agitación del Revelador.</p> <ol style="list-style-type: none"> 1. Inicie Herramientas y haga clic en Modo de Agitación del Revelador en la ficha Diagnóstico. 2. Haga clic en el botón Iniciar. 3. Una vez ejecutado el Modo de Agitación del Revelador, haga clic en Impresión de Cuadros en la ficha Diagnóstico. 4. Haga clic en el botón Cuadro de Configuración de Caracteres por Pulgada. <p>Se imprime el Cuadro de configuración de caracteres por pulgada.</p> <p>¿Se ha solucionado el problema?</p>	La tarea ha finalizado.	Vaya a la acción 3.
3	<p>Reemplace la unidad PHD si dispone de una unidad de repuesto. Consulte "Reemplazo de la unidad de dispositivo de cabezal de impresión (PHD)" y "Instalación de la unidad PHD".</p> <p>¿Se ha solucionado el problema?</p>	La tarea ha finalizado.	Póngase en contacto con Dell.

Papel doblado/sucio

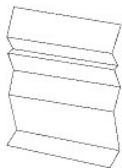

Acción		Sí	No
1	<p>Asegúrese de utilizar el material de impresión correcto. Consulte "Tipos de papel compatibles". Si no es así, utilice el material de impresión recomendado para la impresora.</p> <p>¿Se ha solucionado el problema?</p>	La tarea ha finalizado.	<p>Si imprime en un sobre, vaya a la acción 2a.</p> <p>Si imprime en otro material de impresión que no sea un sobre, vaya a la acción 2b.</p>
2a	<p>Compruebe la arruga. ¿Se encuentra la arruga a menos de 30 mm de los cuatro bordes del sobre?</p>	Este tipo de arruga se considera normal. No se trata de un error de la impresora.	<p>Si el sobre tiene 220 mm o más (C5 o COM-10), vaya a la acción 3a.</p> <p>Si el sobre tiene menos de 220 mm (Monarch o DL), vaya a la acción 3b.</p>
2b	<p>Ejecute el Modo de Verificación de Papel Arrugado.</p> <ol style="list-style-type: none"> 1. Inicie Herramientas y haga clic en Modo de Verificación de Papel Arrugado en la ficha Diagnóstico. 2. Haga clic en el botón Iniciar. <p>¿Está el papel arrugado?</p>	Póngase en contacto con Dell.	Vaya a la acción 3c.
3a	<p>¿Tiene el sobre una solapa en el borde largo?</p>	El sobre es de tipo C5. Vaya a la acción 4a.	El sobre es de tipo COM-10. Vaya a 4b.
3b	<p>Cargue el sobre por el borde largo en la bandeja 1 con la solapa abierta.</p> <p>¿Se ha solucionado el problema?</p>	La tarea ha finalizado.	Vaya a la acción 4b.

3c	Reemplace el fusor si dispone de uno de repuesto. Consulte la guía de reemplazo del fusor, <i>Reemplazo del fusor</i> . ¿Se ha solucionado el problema?	La tarea ha finalizado.	Póngase en contacto con Dell.
4a	Cargue el sobre en la bandeja 1 con la solapa abierta y boca abajo. ¿Se ha solucionado el problema?	La tarea ha finalizado.	Vaya a 4b.
4b	Use un sobre de tamaño diferente. ¿Se ha solucionado el problema?	La tarea ha finalizado.	Póngase en contacto con Dell.

Ruido anómalo

 **NOTA:** Algunos de los siguientes procedimientos que emplean Herramientas también se pueden realizar a través del panel del operador o de Dell Printer Configuration Web Tool. Para obtener información sobre cómo utilizar el panel del operador o Dell Configuration Web Tool, consulte ["Descripción de los menús"](#) y ["Dell Printer Configuration Web Tool"](#).

Acción	Sí	No
1 Averigüe la causa del problema quitando los cartuchos de tóner, el fusor y la unidad PHD. 1. Quite los cartuchos de tóner, el fusor y la unidad PHD. Consulte "Extracción del cartucho de tóner usado" , "Reemplazo de la unidad de dispositivo de cabezal de impresión (PHD)" y la guía de reemplazo del fusor, <i>Reemplazo del fusor</i> . 2. Inicie Herramientas y haga clic en Verificación de la Máquina en la ficha Diagnóstico . 3. Seleccione Verificación de Funcionamiento del Motor Principal en el cuadro de lista desplegable y haga clic en el botón Iniciar . 4. Haga clic en el botón Reproducir Sonido para comprobar el sonido del motor. ¿Coincide el ruido procedente de la impresora con el ruido del botón Reproducir Sonido ?	Póngase en contacto con Dell.	Vaya a la acción 2.
2 1. En la página Verificación de la Máquina , seleccione Verificación de Funcionamiento del Motor del Fusor en el cuadro de lista desplegable, y haga clic en el botón Iniciar . 2. Haga clic en el botón Reproducir Sonido para comprobar el sonido del motor. ¿Coincide el ruido procedente de la impresora con el ruido del botón Reproducir Sonido ?	Póngase en contacto con Dell.	Vaya a la acción 3.
3 1. En la página Verificación de la Máquina , elija Verificación del Motor de Dosificación (Amarillo) , Verificación del Motor de Dosificación (Magenta) , Verificación del Motor de Dosificación (Cyan) o Verificación del Motor de Dosificación (Negro) en el cuadro de lista desplegable y haga clic en el botón Iniciar . 2. Haga clic en el botón Reproducir Sonido para comprobar el sonido del motor. 3. Repita los pasos 1 y 2 para realizar la Verificación del Motor de Dosificación en el resto de los cartuchos de tóner. NOTA: La Verificación del Motor de Dosificación respecto de CMYK se puede realizar en cualquier orden. NOTA: No compruebe el funcionamiento del motor de dosificación repetidamente. ¿Coincide el ruido procedente de la impresora con el ruido del botón Reproducir Sonido ?	Póngase en contacto con Dell.	Vaya a la acción 4.
4 1. Vuelva a instalar el fusor. 2. Realice la acción 3 de nuevo. ¿Coincide el ruido procedente de la impresora con el ruido del botón Reproducir Sonido ?	Póngase en contacto con Dell.	Vaya a la acción 5.
5 1. Vuelva a instalar la unidad PHD. 2. Realice la acción 3 de nuevo. ¿Coincide el ruido procedente de la impresora con el ruido del botón Reproducir Sonido ?	Póngase en contacto con Dell.	Vaya a la acción 6.
6 1. Vuelva a instalar los cartuchos de tóner. 2. Realice la acción 3 de nuevo. ¿Coincide el ruido procedente de la impresora con el ruido del botón Reproducir Sonido ?	Póngase en contacto con Dell.	Póngase en contacto con Dell.

Atascos/Problemas de alineación

 **NOTA:** Algunos de los siguientes procedimientos que emplean Herramientas también se pueden realizar a través del panel del operador o de Dell Printer Configuration Web Tool. Para obtener información sobre cómo utilizar el panel del operador o Dell Configuration Web Tool, consulte ["Descripción de los menús"](#) y ["Dell Printer Configuration Web Tool"](#).

Los márgenes superior y lateral son incorrectos.

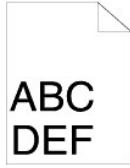

Acción	Sí	No
1 Asegúrese de que los márgenes están establecidos correctamente en la aplicación utilizada. ¿Se ha solucionado el problema?	La tarea ha finalizado.	Póngase en contacto con Dell.

El registro de color está desalineado.



Acción	Sí	No
1 Ejecute el ajuste de registro de color automático. 1. Inicie Herramientas y haga clic en Ajuste de Registro en la ficha Mantenimiento de la Impresora . 2. Haga clic en Corrección Auto en Ajustes de Registro de Color . ¿Se ha solucionado el problema?	La tarea ha finalizado.	Vaya a la acción 2.
2 ¿Tiene una unidad PHD de repuesto?	Vaya a la acción 3a.	Vaya a la acción 3b.
3a Reemplace la unidad PHD si dispone de una unidad de repuesto. 1. Sustituya la unidad PHD. Consulte " Reemplazo de la unidad de dispositivo de cabezal de impresión (PHD) " y " Instalación de la unidad PHD ". 2. En la página Ajuste de Registro , haga clic en el botón Cuadro de Registro del Color . Se imprime el Cuadro de registro del color. ¿Se ha solucionado el problema?	La tarea ha finalizado.	Póngase en contacto con Dell.
3b Imprima el Cuadro de registro del color y corrija manualmente el registro de color. 1. En la página Ajuste de Registro , haga clic en el botón Cuadro de Registro del Color . Se imprime el Cuadro de registro del color. 2. Identifique los valores de desviación respecto del cuadro e introdúzcalos en Ajuste de Registro de Color 1 (Lateral) y Ajuste de Registro de Color 2 (Proceso) . Consulte " Ajuste de registro de color " para obtener más información. 3. Haga clic en el botón Aplicar Nuevas Configuraciones . 4. Haga clic en el botón Cuadro de Registro del Color para imprimir el Cuadro de registro del color. ¿Se ha solucionado el problema?	La tarea ha finalizado.	Póngase en contacto con Dell.

Atasco por error de alimentación

Acción	Sí	No
1 Compruebe que la bandeja 1 está insertada correctamente. ¿Se ha solucionado el problema?	La tarea ha finalizado.	Ejecute la acción correspondiente al tipo de material de impresión utilizado: 1 Grueso - 2a 1 Fino -2b 1 Encapado - 2c 1 Sobre - 2d Si realiza impresión dúplex, vaya a la acción 2e.

			Si utiliza un papel distinto de los anteriores o si no realiza impresión dúplex, vaya a la acción 2f.
2a	Utilice papel grueso de 216 gr o menos. ¿Se ha solucionado el problema?	La tarea ha finalizado.	Vaya a la acción 3a.
2b	Utilice papel fino de 216 gr o menos. ¿Se ha solucionado el problema?	La tarea ha finalizado.	Vaya a la acción 3a.
2c	Cargue papel encapado hoja a hoja. ¿Se ha solucionado el problema?	La tarea ha finalizado.	Vaya a la acción 3b.
2d	Asegúrese de que el sobre esté bien cargado en la bandeja 1 o en el alimentador de hojas sueltas, como que indica en "Carga de sobres" o en "Carga de un sobre" . ¿Se ha solucionado el problema?	La tarea ha finalizado.	Vaya a la acción 3c.
2e	Compruebe que el material de impresión no está abarquillado. ¿Se ha solucionado el problema?	La tarea ha finalizado.	Vaya a la acción 3a.
2f	¿Está el material de impresión húmedo?	Vaya a la acción 3d.	Vaya a la acción 3a.
3a	Aíree el material de impresión. ¿Se ha solucionado el problema?	La tarea ha finalizado.	Vaya a la acción 3b.
3b	Limpie el rodillo de retardo de la bandeja 1 con un paño humedecido con agua. ¿Se ha solucionado el problema?	La tarea ha finalizado.	Vaya a la acción 4b.
3c	Si el sobre está deformado, póngalo bien o utilice otro sobre. ¿Se ha solucionado el problema?	La tarea ha finalizado.	Vaya a la acción 3a.
3d	Voltee el material de impresión. ¿Se ha solucionado el problema?	La tarea ha finalizado.	Vaya a la acción 4a.
4a	Utilice material de impresión que no esté húmedo. ¿Se ha solucionado el problema?	La tarea ha finalizado.	Vaya a la acción 3a.
4b	Reemplace la unidad PHD si dispone de una unidad de repuesto. ¿Se ha solucionado el problema?	La tarea ha finalizado.	Póngase en contacto con Dell.

Atasco en el sensor del registro.

Acción	Sí	No
1 Asegúrese de que la unidad PHD está instalada correctamente. Consulte "Reemplazo de la unidad de dispositivo de cabezal de impresión (PHD)" e "Instalación de la unidad PHD" . ¿Se ha solucionado el problema?	La tarea ha finalizado.	Vaya a la acción 2.
2 Reemplace la unidad PHD si dispone de una unidad de repuesto. Consulte "Reemplazo de la unidad de dispositivo de cabezal de impresión (PHD)" y "Instalación de la unidad PHD" . ¿Se ha solucionado el problema?	La tarea ha finalizado.	Póngase en contacto con Dell.

Atasco en el sensor de salida.

Acción	Sí	No
1 Asegúrese de que el fusor se ha instalado correctamente. Para obtener información sobre cómo instalar el fusor, consulte la guía de reemplazo del fusor, <i>Reemplazo del fusor</i> . ¿Se ha solucionado el problema?	La tarea ha finalizado.	Vaya a la acción 2.
2 Reemplace la unidad PHD si dispone de una de repuesto. Consulte "Reemplazo de la unidad de dispositivo de cabezal de impresión (PHD)" y "Instalación de la unidad PHD" . ¿Se ha solucionado el problema?	La tarea ha finalizado.	Póngase en contacto con Dell.

Atasco del alimentador múltiple

Acción		Sí	No
1	Compruebe que la bandeja 1 está insertada correctamente. ¿Se ha solucionado el problema?	La tarea ha finalizado.	Si utiliza papel encapado, vaya a la acción 2a. Si utiliza otro tipo de material de impresión, vaya a la acción 2b.
2	Cargue papel encapado hoja a hoja. ¿Se ha solucionado el problema?	La tarea ha finalizado.	Vaya a la acción 4b.
3	¿Está el material de impresión húmedo?	Vaya a la acción 4a.	Vaya a la acción 4b.
4a	Utilice material de impresión que no esté húmedo. ¿Se ha solucionado el problema?	La tarea ha finalizado.	Vaya a la acción 4b.
4b	Airee el material de impresión. ¿Se ha solucionado el problema?	La tarea ha finalizado.	Vaya a la acción 5.
5	Limpie el rodillo de retardo de la bandeja 1 con un paño humedecido con agua. ¿Se ha solucionado el problema?	La tarea ha finalizado.	Póngase en contacto con Dell.

Se produce un atasco de documento en el ADF si se cancela el escaneado de un documento de varias hojas en medio del proceso de escaneado.

Acción		Sí	No
1	Elimine el atasco. Consulte " Eliminación de atascos de papel en el ADF ". ¿Se ha solucionado el problema?	La tarea ha finalizado.	Póngase en contacto con Dell.

Problemas de copia

Problema	Acción
No se puede copiar un documento cargado en el ADF.	Asegúrese de que la cubierta del ADF esté bien cerrada.
	Asegúrese de que la palanca de liberación esté en la posición correcta.

Problemas de fax

Problema	Acción
La impresora no funciona, la pantalla está en blanco y los botones no funcionan.	Desenchufe el cable de alimentación y vuelva a enchufarlo.
	Compruebe que hay alimentación en el enchufe.
No suena el tono de marcado.	Compruebe que la línea telefónica está correctamente conectada. Consulte " Conexión de la línea telefónica ".
	Para comprobar que la roseta telefónica de la pared funcionan conecte otro teléfono.
Los números almacenados en la memoria no se marcan correctamente.	Asegúrese de que los números están almacenados correctamente en la memoria.
	Imprima una lista del libro de teléfonos.
El documento no se carga en la impresora.	Compruebe que el documento no esté arrugado y que lo coloca correctamente. Asegúrese de que el documento es del tamaño correcto, ni demasiado fino ni demasiado grueso.
	Asegúrese de que la cubierta del ADF esté bien cerrada.
Los faxes no se reciben automáticamente.	El modo FAX debe estar seleccionado.
	Asegúrese de que hay papel en la bandeja.
	Compruebe si la pantalla muestra Disco lleno.
La impresora no envía faxes	Asegúrese de que el documento está cargado en el ADF o en el cristal del alimentador de documentos.
	En la pantalla debe aparecer Enviando...
	Compruebe en el otro equipo de fax al que está enviando si puede recibir su fax.
	El equipo de fax al que está enviando su fax puede estar estropeado.

La fax de entrada tiene espacios en blanco o se recibe con baja calidad.	Una línea telefónica ruidosa puede provocar errores de línea.
	Compruebe la impresora realizando una copia.
	El cartucho de tóner puede estar vacío. Sustituya el cartucho de tóner; para ello consulte "Sustitución de los cartuchos de tóner" .
Algunas palabras del fax de entrada aparecen alargadas.	El equipo de fax al que está enviando el fax tiene un atasco temporal de documentos.
Hay líneas en los documentos que envía.	Compruebe si hay marcas en el cristal del escáner y límpielas. Consulte "Limpieza del escáner" .
La impresora marca un número, pero hay errores en la conexión con la otra máquina de fax.	El otro equipo de fax puede estar apagado, sin papel o puede que no responda a las llamadas que recibe. Hable con el operador del otro equipo y pregúntele si puede solucionar el problema.
Los documentos no se almacenan en la memoria.	Puede que no haya espacio suficiente en la memoria para almacenar el documento. Si en la pantalla aparece un mensaje Disco lleno, borre los documentos que ya no necesita de la memoria y recupere el documento, o espere a que finalice el trabajo en curso (p.ej., una transmisión o una recepción de fax)
Al final de cada página o en otras páginas aparecen área en blanco, con una pequeña tira de texto en la parte de arriba.	Es posible que haya elegido un tamaño de papel incorrecto en la configuración de opciones del usuario. Consulte "Instrucciones para el material de impresión" .
La impresora no envía ni recibe faxes.	Asegúrese de que el código de país está especificado correctamente en CONFIGURACIÓN → Menú admin → Config fax → País.
Suele producirse un error durante la transmisión o recepción de fax.	Reduzca la velocidad del módem en CONFIGURACIÓN → Menú admin → Config fax → Velocidad Módem.

Problemas de escaneado

Problema	Acción	
El escáner no funciona.	Asegúrese de colocar el documento que va a escanear cara abajo en el cristal del alimentador de documentos o cara arriba en el ADF.	
	Puede que no haya memoria disponible suficiente para retener el documento que desea escanear. Pruebe la función Prescan para comprobar que funciona. Intente reducir la resolución del escáner.	
	Compruebe que el cable USB está correctamente conectado.	
	Asegúrese de que el cable USB no es defectuoso. Cambie el cable por otro cable bueno ya comprobado. Si es necesario, reemplace el cable.	
La impresora escanea muy despacio.	Compruebe que el escáner esta configurado correctamente. Compruebe la aplicación que desea utilizar para asegurarse de que el trabajo de escaneado se envió al puerto correcto.	
	Los gráficos se escanean más despacio que el texto cuando se utiliza la función Escanear a correo o Escanear a red.	
	La velocidad de comunicación se ralentiza en el modo de escaneo por la gran cantidad de memoria necesaria para analizar y reproducir la imagen escaneada.	
El documento se carga incorrectamente o se cargan varias hojas en el alimentador automático de documentos (ADF).	El escaneado de imágenes a alta resolución tarda más tiempo que el escaneado a baja resolución.	
	Compruebe si el conjunto del rodillo del ADF está correctamente instalado.	
	Compruebe que el tipo de papel del documento cumple las especificaciones de la impresora. Consulte "Tipos de papel compatibles" para obtener más información.	
	Compruebe si el documento está correctamente cargado en el ADF.	
	Compruebe si las guías del documentos están bien ajustadas.	
	Compruebe que el número de hojas del documento no sobrepase la capacidad máxima del ADF.	
Aparecen rayas verticales en el material de salida cuando se escanea utilizando el ADF.	Compruebe que el documento no está abarquillado.	
	Airee el documento bien antes de cargarlo en el ADF.	
Aparece una mancha en el mismo lugar en el material de salida cuando se escanea utilizando el cristal de documentos.	Limpiar el cristal del ADF.	
Las imágenes salen torcidas.	Limpiar el cristal de documentos.	
Las imágenes salen torcidas.	Asegúrese de que el documento se carga recto en el ADF o en el cristal de documentos.	
Las líneas diagonales aparecen dentadas cuando se escanea utilizando el ADF.	Si el documento emplea material grueso, procure escanearlo desde el cristal de documentos.	
En la pantalla del PC aparecen mensajes:	Es posible que haya un trabajo de copia o impresión en curso. Vuelva a intentarlo cuando se complete el trabajo actual.	
	1 "El dispositivo no se puede configurar al modo H/W que desea." 1 "Otro programa está utilizando el puerto." 1 "El puerto está deshabilitado."	El puerto seleccionado está utilizándose actualmente. Reinicie el PC e inténtelo de nuevo.
	1 "El escáner está ocupado recibiendo o imprimiendo datos. Vuelva a intentarlo cuando se complete el trabajo actual."	El cable de la impresora puede estar mal conectado o la alimentación apagada.
	1 "Controlador no válido." 1 "Errores de escaneado."	El controlador de escáner no está instalado o no está configurado un entorno operativo correctamente.
		Asegúrese de que el puerto está conectado correctamente y el PC está enchufado. Reinicie el PC.
		Compruebe que el cable USB está conectado correctamente.
		Compruebe si los ajustes siguientes se han realizado correctamente en Dell Printer

<p>La impresora no transfiere los datos de escaneado correctamente a un destino especificado a través de la función Escanear a correo o Escanear a red.</p>	<p>Configuration Web Tool.</p> <p>Escanear a red</p> <p>Compruebe los ajustes siguientes en Libreta de direcciones → Dirección de servidor:</p> <ul style="list-style-type: none"> 1 Dirección de servidor 1 Ruta del servidor 1 Nombre compartido 1 N iníc ses 1 Contrña inic ses <p>Escanear a correo</p> <p>Compruebe el ajuste siguiente en Libreta de direcciones → Dirección de correo electrónico:</p> <ul style="list-style-type: none"> 1 Dirección
<p>No se puede escanear utilizando WIA en un equipo con Windows Server 2003.</p>	<p>Habilite WIA en el equipo.</p> <p>Para habilitar WIA:</p> <ol style="list-style-type: none"> 1. Haga clic en Inicio, vaya a Herramientas administrativas y, a continuación, haga clic en Servicios. 2. Haga clic con el botón derecho del ratón en Windows Image Acquisition (WIA) y, a continuación, haga clic en Iniciar.
<p>No se puede escanear utilizando TWAIN o WIA en un equipo con Windows Server 2008.</p>	<p>Instale la función Experiencia de uso en el equipo.</p> <p>Para instalar Experiencia de uso:</p> <ol style="list-style-type: none"> 1. Haga clic en Inicio, vaya a Herramientas administrativas y, a continuación, haga clic en Administrador del servidor. 2. En Resumen de características, haga clic en Agregar características. 3. Marque la casilla de verificación Experiencia de uso, haga clic en Siguiente y luego en Instalar. 4. Reinicie el equipo.

Problemas de opciones

Si una opción no funciona correctamente después de instalarla o si deja de funcionar:

- 1 Apague la impresora, espere unos 10 segundos y vuelva a encenderla. Si con esto no resuelve el problema, desenchufe la impresora y compruebe la conexión entre la opción y la impresora.
- 1 Imprima la página de valores del sistema para comprobar si la opción aparece en la lista de opciones instaladas. Si no aparece, vuelva a instalarla. Consulte ["Impresión de una página de configuración del sistema"](#).
- 1 Asegúrese de que la opción está seleccionada en el controlador de impresora que está utilizando.

En la siguiente tabla se muestra la opción de la impresora y la solución propuesta para los problemas relacionados. Si la solución propuesta no resuelve el problema, póngase en contacto con nuestro servicio de asistencia técnica.

Problema	Acción
Tarjeta de memoria	Asegúrese de que la tarjeta de memoria está correctamente conectada al conector de la memoria.

Problemas de utilidades de la impresora/controlador de escáner

Problema	Acción
<p>No se pueden recuperar los datos de la libreta de direcciones de la impresora en el editor de la libreta de direcciones.</p>	<p>Asegúrese de que el equipo y la impresora están conectados correctamente a través del cable USB:</p> <p>Asegúrese de que la alimentación de la impresora está encendida.</p> <p>Asegúrese de que el controlador de escáner está instalado en el equipo. (El editor de la libreta de direcciones recupera los datos de la libreta de direcciones a través del controlador de escáner.)</p>
<p>El controlador TWAIN no puede conectar con la impresora.</p>	<p>Asegúrese de que el equipo y la impresora están conectados correctamente a través del cable USB:</p> <p>Compruebe si la impresora está encendida. Si está encendida, reiniciela apagando el interruptor principal y volviéndolo a encender.</p> <p>Si hay una aplicación de escaneado en ejecución, cierre la aplicación una vez, reinicie la</p>

	aplicación e intente escanear de nuevo.
El controlador de escáner no se ha registrado en el equipo y no se puede acceder a él desde Administrador de BotónEscan.	Instale el controlador de escáner. Si ya está instalado, desinstálelo y vuelva a instalarlo.
Error al escanear el documento en la impresora a través de Administrador de BotónEscan.	Asegúrese de que el equipo y la impresora están conectados correctamente a través del cable USB:
	Compruebe si la impresora está encendida. Si está encendida, reiniciela apagando el interruptor principal y volviéndolo a encender.
	Si hay una aplicación de escaneado en ejecución, cierre la aplicación una vez, reinicie la aplicación e intente escanear de nuevo.
Error al crear un archivo de imagen con el Administrador de BotónEscan.	Asegúrese de que hay espacio suficiente en el disco duro.
	Desinstale el Administrador de BotónEscan desde el Panel de control→ Agregar o quitar programas en el equipo y vuelva a instalarlo a continuación.
Error al inicializar Administrador de BotónEscan.	Desinstale el Administrador de BotónEscan desde el Panel de control→ Agregar o quitar programas en el equipo y vuelva a instalarlo a continuación.
Error al ejecutar Administrador de BotónEscan.	Desinstale el Administrador de BotónEscan desde el Panel de control→ Agregar o quitar programas en el equipo y vuelva a instalarlo a continuación.
Se ha producido un error no esperado en Administrador de BotónEscan.	Desinstale el Administrador de BotónEscan desde el Panel de control→ Agregar o quitar programas en el equipo y vuelva a instalarlo a continuación.

Otros problemas

Problema	Acción
Ha aparecido condensación en el interior de la impresora.	Esto normalmente sucede varias horas después de calentar una habitación en invierno. Esto también sucede cuando la impresora está funcionando en un lugar donde la humedad relativa es el 85% o más. Regule la humedad o coloque la impresora en un entorno adecuado.
"Aparece Error Sensor CTD Error 009-340 Código:xx Reinicie la impresora", "Compruebe la unidad CTD 092-910 Limpie el Sensor CTD" o "Compruebe la unidad CTD 092-310".	El sensor del control automático de densidad (ADC) de la impresora está sucio. Consulte " Limpieza del sensor CTD dentro de la impresora ".
"Se ha producido un error de autenticación. La cuenta no está registrada. Consulte al administrador del sistema. 016-757" aparece en la Consola de Monitoreo de Estado.	Consulte al administrador del sistema.
"Función no disponible. Esta función no se puede utilizar. Consulte al administrador del sistema. 016-758" aparece en la Consola de Monitoreo de Estado.	Consulte al administrador del sistema.
"Se alcanzó el límite de impresión de página. Se alcanzó el límite de impresión de página. Consulte al administrador del sistema. 016-759" aparece en la Consola de Monitoreo de Estado.	Consulte al administrador del sistema.
"Error de la impresora multifunción. Compruebe Unidad PHD y el Cartucho de Tóner. Póngase en contacto con atención al cliente si se repite este error. 093-919" aparece en la Consola de Monitoreo de Estado.	Reemplace el cartucho de tóner del color que se indica en el panel del operador.
	Sustituya la unidad PHD.
	Póngase en contacto con atención al cliente.
"Error de la impresora multifunción. Compruebe Unidad PHD y el Cartucho de Tóner. Póngase en contacto con atención al cliente si se repite este error. 093-920" aparece en la Consola de Monitoreo de Estado.	Reemplace el cartucho de tóner del color que se indica en el panel del operador.
	Sustituya la unidad PHD.
	Póngase en contacto con atención al cliente.
"Error de la impresora multifunción. Compruebe Unidad PHD y el Cartucho de Tóner. Póngase en contacto con atención al cliente si se repite este error. 093-921" aparece en la Consola de Monitoreo de Estado.	Reemplace el cartucho de tóner del color que se indica en el panel del operador.
	Sustituya la unidad PHD.
	Póngase en contacto con atención al cliente.
"Error de la impresora multifunción. Compruebe Unidad PHD y el Cartucho de Tóner. Póngase en contacto con atención al cliente si se repite este error. 093-922" aparece en la Consola de Monitoreo de Estado.	Reemplace el cartucho de tóner del color que se indica en el panel del operador.
	Sustituya la unidad PHD.
	Póngase en contacto con atención al cliente.

Cómo ponerse en contacto con el servicio de asistencia técnica

Cuando solicite asistencia técnica para la impresora, tenga preparada la descripción del problema que se produce o del mensaje de error de la pantalla.

Necesitará saber el tipo de modelo y el número de serie de la impresora. Consulte la etiqueta situada en el interior de la puerta lateral de la impresora.

[Regreso a la pantalla de contenido](#)

[Regreso a la pantalla de contenido](#)

Instalación de los controladores de impresora

- [Instalación personal de la impresora](#)
 - [Instalación en red de la impresora](#)
 - [Guía de localización de fallos](#)
-

Instalación personal de la impresora

1. Inserte el CD *Controladores y utilidades* en el equipo para iniciar **Navegador de Configuración Fácil**.

 **NOTA:** Si el CD no se inicia automáticamente, haga clic en **Inicio**→ **Ejecutar**, escriba `D:\setup_assist.exe` (dónde D es la letra de la unidad del CD) y, a continuación, haga clic en **Aceptar**.
2. Haga clic en **Instalación Personalizada** para iniciar el software de instalación.
3. Haga clic en **Instalación personal (USB o paralelo)** y, a continuación, haga clic en **Siguiente**.
4. Haga clic en **Instalar**.
5. **Siga las instrucciones que aparecen en el cuadro de diálogo Asistente para hardware nuevo encontrado** para instalar el controlador de la impresora en el equipo.
6. Cuando aparezca la pantalla **Finalización del Asistente para hardware nuevo encontrado**, haga clic en **Finalizar**.
7. Seleccione **Instalación Típica (Recomendado)** o **Instalación Personalizada** y, a continuación, haga clic en **Instalar**. Si seleccionó **Instalación personalizada**, puede seleccionar el software que desea instalar.
8. Haga clic en **Finalizar** para salir del asistente cuando aparezca la pantalla **¡Felicitaciones!**. Según sea necesario, haga clic en **Imprimir página de prueba** para imprimir una página de prueba o **Configuración inicial de FAX** para configurar el fax de la impresora.

Impresión en USB





Una impresora local es una impresora conectada al equipo o a un servidor de impresión mediante un cable USB. Si la impresora está conectada a una red y no a su equipo, consulte "[Instalación en red de la impresora](#)".

Instalación en red de la impresora

Impresión y comprobación de la página de configuración del sistema

Antes de instalar el controlador de impresora en el equipo, imprima la página de configuración del sistema para verificar la dirección IP de la impresora.

En el panel del operador de la impresora

1. Pulse  hasta que aparezca **>CONFIGURACIÓN** y, a continuación, pulse .
2. Pulse  hasta que aparezca **>Informes** y, a continuación, pulse .
3. Aparece **Config sistema**. Pulse .

Se imprime la página de configuración del sistema.

4. Fíjese en el encabezado **TCP/IP** de la página de configuración del sistema.

Si la dirección IP es 0.0.0.0, espere unos minutos para resolver la dirección IP automáticamente y luego vuelva a imprimir la página de configuración del sistema.

Desde el equipo

1. Haga clic en **Inicio** → **Todos los programas** → **Impresoras Dell** → **Programas Adicionales Láser Color** → **Utilidad de inicio rápido**.

Se abre el cuadro de diálogo **Utilidad de inicio rápido**.

2. Haga clic en el botón **Herramientas**.

Se abre el cuadro de diálogo **Herramientas**.

3. Seleccione la impresora en **Nombre de la Impresora**.

Se abre **Herramientas**.

4. Haga clic en la ficha **Informe de las Configuraciones de la Impresora**.

5. En la lista a la izquierda de la página seleccione **Informes**.

Aparece la página **Informes**.

6. Haga clic en el botón **Config sistema**.

Se imprime la página de configuración del sistema.

7. Fíjese en el encabezado **TCP/IP** de la página de configuración del sistema.

Si la dirección IP es 0.0.0.0, espere unos minutos para resolver la dirección IP automáticamente y luego vuelva a imprimir la página de configuración del sistema.

Deshabilitar el Firewall de Microsoft® Windows® XP, Windows Vista® o Windows Server® 2008 antes de instalar el software de la impresora

 **NOTA:** Si tiene Windows XP Service Pack 2 instalado, este paso puede que no sea necesario.

Si la impresora está conectada directamente a una red y el servidor de seguridad (firewall) de Windows Vista, Windows XP o Windows Server 2008 está habilitado, no podrá ver las impresoras conectadas a la red cuando ejecute el software de instalación de la impresora Dell™. Para evitar esto, deshabilite el servidor de seguridad antes de instalar el software de la impresora Dell. Para habilitar o deshabilitar el servidor de seguridad, siga estos pasos.

 **AVISO:** Se recomienda habilitar el servidor de seguridad de Windows XP, Windows Vista o Windows Server 2008 después de instalar el software de la impresora. La habilitación del servidor de seguridad una vez instalado el software de la impresora no limita el uso de la impresora de red.

1. Haga clic en el botón **Inicio** y luego en **Ayuda y soporte técnico**.
2. En el cuadro **Buscar**, escriba *servidor de seguridad* y, a continuación, pulse **Intro**.

En la lista, haga clic en **Activar y desactivar Firewall de Windows** y siga las instrucciones que aparecen en pantalla.

Instalación local de la impresora

1. Inserte el CD *Controladores y utilidades* en el equipo para iniciar **Navegador de Configuración Fácil**.

 **NOTA:** Si el CD no se inicia automáticamente, haga clic en **Inicio** → **Ejecutar**, escriba `D:\setup_assist.exe` (dónde D es la letra de la unidad del CD) y, a continuación, haga clic en **Aceptar**.

2. Pulse **Instalación Personalizada** para iniciar el software de instalación.
3. Haga clic en **Instalación en Red** y, a continuación, haga clic en **Siguiente**.
4. Haga clic en **Instalación Local** y, a continuación, haga clic en **Siguiente**.

5. Seleccione la impresora que desea instalar en la lista de impresoras y, a continuación, haga clic en **Siguiente**. Si la impresora no aparece en la lista, haga clic en **Refrescar** para actualizar la lista o haga clic en **Agregar Impresora** para agregar una impresora a la lista manualmente. Puede especificar la dirección de IP y el nombre de puerto.

Si ha instalado esta impresora en un equipo servidor, active la casilla de verificación **Estoy instalando esta impresora en el servidor**.

 **NOTA:** Si utiliza AutoIP, aparecerá 0.0.0.0 en el instalador. Antes de poder continuar, debe especificar una dirección IP válida.

6. Especifique la configuración de la impresora y, a continuación, haga clic en **Siguiente**.
 - a. Escriba el nombre de la impresora.
 - b. Si desea que otros usuarios de la red tengan acceso a esta impresora, seleccione **Compartir esta impresora con otros ordenadores en la red**, y especifique un nombre compartido que los usuarios puedan identificar fácilmente.
 - c. Si desea definir una impresora como predeterminada, active la casilla de verificación **Configurar esta impresora como predeterminada**.
 - d. Si desea restringir la impresión en color, seleccione la opción **Dell ColorTrack** correspondiente. Escriba la contraseña cuando esté seleccionado **Color - Contraseña Habilitada** para **Dell ColorTrack**.
 - e. Si desea instalar el controlador de fax, seleccione la casilla de verificación **Controlador FAX**.
7. Seleccione el software y la documentación que desea instalar y, a continuación, haga clic en **Siguiente**. Puede especificar las carpetas para instalar el software y la documentación de Dell. Para cambiar las carpetas, haga clic en **Examinar**.
8. Haga clic en **Finalizar** para salir del asistente cuando aparezca la pantalla **¡Felicitaciones!**. Según sea necesario, haga clic en **Imprimir página de prueba** para imprimir una página de prueba o **Configuración inicial de FAX** para configurar el fax de la impresora.
9. Si avanza hasta **Configuración inicial de FAX**:
 - a. En la página **Config fax**, especifique **País**, **Fecha**, **Hora**, **Tipo de línea** y **Tono/Impulso**, y, a continuación, haga clic en **Siguiente**.
 - b. En la página **Ajustes únicos de impresora**, especifique **Modo de recepción**, **Patrón DRPD**, **Nombre de cabecera de fax** y **Número de fax** y luego haga clic en **Siguiente**.
 - c. En la página **Confirmar configuración**, confirme los parámetros actuales y luego haga clic en **Enviar**.
 - d. En la página **Configuración de FAX finalizada**, haga clic en **Finalizar**.

Activar la detección de redes y el uso compartido de archivos para todas las redes públicas

Puede omitir "Deshabilitar Control de cuentas de usuario" en este procedimiento.

 **NOTA:** Este paso es necesario si utiliza Windows Vista o Windows Server 2008 en el equipo servidor.

1. Haga clic en **Iniciar**→ **Red**.
2. Haga clic en **La detección de redes y el uso compartido de archivos están desactivados. No se podrá ver ningún equipo ni dispositivo de red. Haga clic aquí para cambiar esto**.
3. Haga clic en **Activar la detección de redes y el uso compartido de archivos**.
4. Haga clic en **Sí, permitir la detección de redes y el uso compartido de archivos para todas las redes públicas**.

Instalación remota de la impresora

Antes de realizar la instalación

Antes de iniciar la instalación remota, realice los procedimientos siguientes.

Permitir que el controlador de impresión diferida acepte conexiones de clientes.

 **NOTA:** Este paso es necesario en Windows XP 64-bit Edition, Windows Server 2003, Windows Server 2003 Enterprise x64 Edition, Windows Vista, Windows Vista 64-bit Edition, Windows Server 2008 y Windows Server 2008 Enterprise x64 Edition.

1. Haga clic en **Inicio**→ **Ejecutar**.

En Windows Server 2003/Windows Server 2008: Haga clic en **Inicio**→ **Ejecutar**.

En Windows Vista: Haga clic en **Iniciar**→ **Todos los programas**→ **Accesorios**→ **Ejecutar**.
2. Escriba `gpedit.msc` y luego haga clic en **Aceptar**.
3. Haga clic en **Configuración del equipo**→ **Plantillas administrativas**→ **Impresoras**.
4. Haga clic con el botón derecho en **Permitir que el administrador de trabajos de impresión acepte conexiones cliente** y seleccione **Propiedades**.

5. En la ficha **Configuración**, seleccione **Habilitada** y haga clic en **Aceptar**.
6. Reinicie el equipo.

Compartir el archivo del servidor de seguridad y la impresora

 **NOTA:** Este paso es necesario en Windows XP, Windows XP 64-bit Edition, Windows Vista, Windows Vista 64-bit Edition, Windows Server 2008 y Windows Server 2008 Enterprise x64 Edition.

En Windows XP:

1. Haga clic en **Inicio**→ **Panel de control**.
2. Seleccione **Centro de seguridad**.
3. Haga clic en **Firewall de Windows**.
4. En la ficha **Excepciones**, active la casilla de verificación **Compartir archivos e impresoras** y, a continuación, haga clic en **Aceptar**.

En Windows Vista:

1. Haga clic en **Iniciar**→ **Panel de control**.
2. Seleccione **Seguridad**.
3. Haga clic en **Firewall de Windows**.
4. Haga clic en **Cambiar la configuración**.
5. Haga clic en **Continuar**.
6. En la ficha **Excepciones**, active la casilla de verificación **Compartir archivos e impresoras** y, a continuación, haga clic en **Aceptar**.

En Windows Server 2008:

1. Haga clic en **Inicio**→ **Panel de control**.
2. Haga doble clic en **Firewall de Windows**.
3. Haga clic en **Cambiar la configuración**.
4. En la ficha **Excepciones**, active la casilla de verificación **Compartir archivos e impresoras** y, a continuación, haga clic en **Aceptar**.

Iniciar Registro Remoto

 **NOTA:** Este paso es necesario en Windows Vista o Windows Server 2008.

En Windows Vista:

1. Haga clic en **Iniciar**→ **Panel de control**.
2. Seleccione **Sistema y mantenimiento**.
3. Haga clic en **Herramientas administrativas**.
4. Haga doble clic en **Servicios**.
5. Haga clic en **Continuar**.
6. Haga clic con el botón derecho en **Registro remoto** y seleccione **Iniciar**.
7. Haga clic con el botón derecho en **Registro remoto** y seleccione **Propiedades**.
8. Cambie **Tipo de inicio**: a **Automático** y luego haga clic en **Aceptar**.

En Windows Server 2008:

1. Haga clic en **Inicio**→ **Herramientas administrativas**.
2. Haga clic en **Servicios**.
3. Haga clic con el botón derecho en **Remote Registry** y seleccione **Iniciar**.
4. Haga clic con el botón derecho en **Remote Registry** y seleccione **Propiedades**.
5. Cambie **Tipo de inicio**: a **Automático** y luego haga clic en **Aceptar**.

Deshabilitar Control de Cuenta de Usuario

 **NOTA:** Este paso es necesario en Windows Vista o Windows Server 2008.

En Windows Vista:

1. Haga clic en **Iniciar**→ **Panel de control**.
2. Seleccione **Cuentas de usuario y protección infantil**.
3. Haga clic en **Cuentas de usuario**.
4. Haga clic en **Activar o desactivar el Control de cuentas de usuario**.
5. Haga clic en **Continuar**.
6. Desactive la casilla de verificación **Usar el Control de cuentas de usuario (UAC) para ayudar a proteger el equipo**.
7. Reinicie el equipo.

En Windows Server 2008:

1. Haga clic en **Inicio**→ **Panel de control**.
2. Haga doble clic en **Cuentas de usuario**.
3. Haga clic en **Activar o desactivar el Control de cuentas de usuario**.
4. Desactive la casilla de verificación **Usar el Control de cuentas de usuario (UAC) para ayudar a proteger el equipo**.
5. Haga clic en **Aceptar**.
6. Reinicie el equipo.

Activar la detección de redes y el uso compartido de archivos para todas las redes públicas

Puede omitir "Deshabilitar Control de cuentas de usuario" en este procedimiento.

 **NOTA:** Este paso es necesario si utiliza Windows Vista o Windows Server 2008 en el equipo servidor.

1. Haga clic en **Iniciar**→ **Red**.
2. Haga clic en **La detección de redes y el uso compartido de archivos están desactivados. No se podrá ver ningún equipo ni dispositivo de red. Haga clic aquí para cambiar esto**.
3. Haga clic en **Activar la detección de redes y el uso compartido de archivos**.
4. Haga clic en **Sí, permitir la detección de redes y el uso compartido de archivos para todas las redes públicas**.

Deshabilitar el uso compartido simple de archivos

 **NOTA:** Este paso es necesario en Windows XP o Windows XP 64-bit Edition.

1. Haga clic en **Inicio**→ **Panel de control**.
2. Seleccione **Apariencia y temas**.
3. Seleccione **Opciones de carpeta**.
4. En la ficha **Ver**, desactive la casilla de verificación **Utilizar uso compartido simple de archivos (recomendado)** y, a continuación, haga clic en **Aceptar**.
5. Haga clic en **Inicio**→**Panel de control**.
6. Seleccione **Rendimiento y mantenimiento**.
7. Seleccione **Herramientas administrativas**.
8. Haga clic en **Directiva de seguridad local**.
9. Haga clic en **Directivas locales**→**Opciones de seguridad**.
10. Haga clic con el botón derecho en **Acceso de red: modelo de seguridad y para compartir para cuentas locales** y seleccione **Propiedades**.
11. Asegúrese de que **Clásico: usuarios locales autenticados como ellos mismos está seleccionado**.

Instalación del controlador de impresora

1. Inserte el CD *Controladores y utilidades* en el equipo para iniciar **Navegador de Configuración Fácil**.

 **NOTA:** Si el CD no se inicia automáticamente, haga clic en **Inicio**→ **Ejecutar**, escriba `D:\setup_assist.exe` (dónde D es la letra de la unidad del CD) y, a continuación, haga clic en **Aceptar**.

2. Pulse **Instalación Personalizada** para iniciar el software de instalación.
3. Haga clic en **Instalación en Red** y, a continuación, haga clic en **Siguiente**.
4. Haga clic en **Instalación Remota** y, a continuación, haga clic en **Siguiente**.

 **NOTA:** No se admite la instalación en Windows XP Home Edition, Vista Home Basic, Vista Home Premium o Windows Server 2008.

5. Escriba su nombre del equipo, el ID de usuario y la contraseña. Haga clic en **Agregar**.
6. Haga clic en **Siguiente**.
7. Seleccione la impresora que desea instalar en la lista de impresoras y, a continuación, haga clic en **Siguiente**. Si la impresora no aparece en la lista, haga clic en **Refrescar** para actualizar la lista o haga clic en **Agregar Impresora** para agregar una impresora a la lista manualmente. Puede especificar la dirección de IP y el nombre de puerto.

 **NOTA:** Si utiliza AutoIP, aparecerá 0.0.0.0 en el instalador. Antes de poder continuar, debe especificar una dirección IP válida.

8. Especifique la configuración de la impresora y, a continuación, haga clic en **Siguiente**.
 - a. Escriba el nombre de la impresora.
 - b. Si desea que otros usuarios de la red tengan acceso a esta impresora, seleccione **Compartir esta impresora con otros ordenadores en la red**, y especifique un nombre compartido que los usuarios puedan identificar fácilmente.
 - c. Si desea definir una impresora como predeterminada, active la casilla de verificación **Configurar esta impresora como predeterminada**.
 - d. Si desea restringir la impresión en color, seleccione la opción **Dell ColorTrack** correspondiente. Escriba la contraseña cuando esté seleccionado **Color - Contraseña Habilitada** para **Dell ColorTrack**.
 - e. Si desea instalar el controlador de fax, seleccione la casilla de verificación **Controlador FAX**.
9. Seleccione el software y la documentación que desea instalar y, a continuación, haga clic en **Siguiente**. Puede especificar las carpetas para instalar el software y la documentación de Dell. Para cambiar las carpetas, haga clic en **Ingresar**.
10. Haga clic en **Finalizar** para salir del asistente cuando aparezca la pantalla **¡Felicitaciones!**.

Utilice la **Dell Printer Configuration Web Tool** para supervisar el estado de la impresora de red sin abandonar su mesa. Puede ver y/o modificar los valores de configuración de la impresora, comprobar el nivel de tóner y, cuando llegue el momento de solicitar consumibles de repuesto, basta con hacer clic en el enlace

de suministros de Dell directamente en el navegador Web.

 **NOTA:** La **Dell Printer Configuration Web Tool** no está disponible cuando la impresora está conectada localmente a un servidor de impresión.

Para iniciar la **Dell Printer Configuration Web Tool**, escriba la dirección IP de la impresora en el navegador Web y aparecerá la configuración de la impresora en pantalla.

Puede definir la **Dell Printer Configuration Web Tool** para que le envíe un e-mail cuando la impresora necesite suministros o intervención del usuario.

Para configurar alertas de e-mail:

1. Ejecute la **Dell Printer Configuration Web Tool**.
2. Haga clic en el enlace **Alerta de E-Mail**.
3. En **Configuraciones de Servidor de E-Mail**, especifique la **Pasarela SMTP Principal**, la **Dirección de Respuesta** y escriba su dirección de e-mail o la **dirección de e-mail del operador principal** en el cuadro de lista de e-mail.
4. Haga clic en **Aplicar Nuevas Configuraciones**.

 **NOTA:** El servidor SMTP mostrará **La conexión está pendiente hasta que la impresora envíe una alerta** hasta que se produzca un error.

Guía de localización de fallos

Use el Modo cliente para localizar la unidad de la impresora que causa un problema.

Comprobación de las operaciones de la impresora

1. Haga clic en **Inicio** → **Todos los programas** → **Impresoras Dell** → **Programas Adicionales Láser Color** → **Utilidad de inicio rápido**.

Se abre el cuadro de diálogo **Utilidad de inicio rápido**.

2. Haga clic en el botón **Herramientas**.

Se abre el cuadro de diálogo **Herramientas**.

3. Seleccione la impresora en **Nombre de la Impresora**.

4. Se abre **Herramientas**.

5. Haga clic en la ficha **Diagnóstico**.

6. En la lista a la izquierda de la página seleccione **Verificación de la Máquina**.

Aparece la página **Verificación de la Máquina**.









7. Haga clic en el botón **Iniciar** después de seleccionar el elemento deseado.

Se imprime la página de seleccionada.

Restablecimiento de los valores predeterminados

Después de ejecutar esta función y reiniciar la impresora, todos los parámetros de menús, salvo los de red, se restablecen a sus valores predeterminados.

En el panel del operador de la impresora

1. Pulse  hasta que aparezca **>CONFIGURACIÓN** y, a continuación, pulse .
2. Pulse  hasta que aparezca **>Menú admin** y, a continuación, pulse .
3. Pulse  hasta que aparezca **>Mantenimiento** y, a continuación, pulse .
4. Pulse  hasta que aparezca **>Inicializar NVM** y, a continuación, pulse .

5. Pulse **▼** hasta que aparezca **>Sección sistema** y, a continuación, pulse **✓**.
6. Aparece el mensaje **¿Está Seguro?** en el panel del operador; a continuación, pulse **◀ o ▶** para seleccionar **sí**. Pulse **✓**.
La impresora se reinicia automáticamente para aplicar los cambios.

Desde el equipo

1. Haga clic en **Inicio** → **Todos los programas** → **Impresoras Dell** → **Programas Adicionales Láser Color** → **Utilidad de inicio rápido**.
Se abre el cuadro de diálogo **Utilidad de inicio rápido**.
2. Haga clic en el botón **Herramientas**.
Se abre el cuadro de diálogo **Herramientas**.
3. Seleccione la impresora en **Nombre de la Impresora**.
Se abre **Herramientas**.
4. Haga clic en la ficha **Mantenimiento de la Impresora**.
5. En la lista a la izquierda de la página seleccione **Rest Valor Pred**.
Aparece la página **Rest Valor Pred**.
6. Haga clic en el botón **Sección sistema**.
La impresora se reinicia automáticamente para aplicar los cambios.

[Regreso a la pantalla de contenido](#)

[Regreso a la pantalla de contenido](#)

Configuración de la impresión compartida

- [Point and print \(Apuntar e Imprimir\)](#)
- [De igual a igual](#)

Puede compartir la impresora en la red utilizando el CD *Controladores y utilidades* que se incluye con la impresora, o mediante el método point and print o señalar e imprimir de Microsoft®. Sin embargo, si utiliza uno de los métodos de Microsoft, algunas características como el Monitor de estado y otras utilidades de impresora no estarán disponibles.

Para compartir en red una impresora conectada localmente, tiene que compartir la impresora y, a continuación, instalarla en los clientes de red:

En Windows® XP, Windows Server® 2003 y Windows 2000

1. Haga clic en **Inicio**→ **Impresoras y faxes** (**Impresoras** en Windows 2000).
2. Haga clic con el botón derecho en el icono de la impresora y seleccione **Propiedades**.
3. En la ficha **Compartir**, active la casilla de verificación **Compartir esta impresora** (**Compartida como** en Windows 2000) y, a continuación, escriba un nombre en el campo de texto **Nombre compartido** (**Compartir como** en Windows 2000).
4. Haga clic en **Controladores adicionales** y seleccione los sistemas operativos de todos los clientes de red que van a imprimir en esta impresora.
5. Haga clic en **Aceptar**.
Si faltan archivos, se le solicitará que inserte el CD del sistema operativo del servidor.

En Windows Vista®

1. Haga clic en **Iniciar**→ **Panel de control**→ **Hardware y sonido**→ **Impresoras**.
2. Haga clic con el botón derecho en el icono de la impresora y seleccione **Compartir**.
3. Haga clic en el botón **Cambiar opciones de uso compartido**.
4. Aparecerá el cuadro de diálogo con el mensaje "Windows necesita su permiso para continuar".
5. Haga clic en el botón **Continuar**.
6. Haga clic en la casilla de verificación **Compartir impresora y**, a continuación, escriba un nombre en el cuadro de texto **Recurso compartido**.
7. Haga clic en **Controladores adicionales** y seleccione los sistemas operativos de todos los clientes de red que van a imprimir en esta impresora.
8. Haga clic en **Aceptar**.

En Windows Server 2008

1. Haga clic en **Inicio**→ **Panel de control**→ **Impresoras**.
2. Haga clic con el botón derecho en el icono de la impresora y seleccione **Compartir**.
3. Haga clic en la casilla de verificación **Compartir impresora y**, a continuación, escriba un nombre en el cuadro de texto **Recurso compartido**.
4. Haga clic en **Controladores adicionales** y seleccione los sistemas operativos de todos los clientes de red que van a imprimir en esta impresora.
5. Haga clic en **Aceptar**.

Para comprobar que la impresora se comparte correctamente:

1. Asegúrese de que el objeto de impresora de la carpeta **Impresoras** o **Impresoras y faxes** está compartido. Aparece un icono de uso compartido debajo del icono de impresora.
1. Vaya a **Red** o **Mis sitios de red**. Busque el nombre del host del servidor y el nombre compartido que ha asignado a la impresora.

Ahora que la impresora está compartida, puede instalarla en los clientes de red utilizando los métodos point and print (señalar e imprimir) o peer-to-peer (de

igual a igual).

Point and print (Apuntar e Imprimir)

Este método normalmente realiza el mejor uso posible de los recursos del sistema. El servidor gestiona las modificaciones de los controladores y el proceso de los trabajos de impresión. Esto permite a los clientes de red volver a los programas de forma mucho más rápida.

Si utiliza el método point and print, se copia un subconjunto de información de los controladores desde el servidor al equipo cliente. Es información suficiente para enviar un trabajo de impresión a la impresora.

En Windows XP, Windows Server 2003 y Windows 2000

1. Haga clic en **Inicio**→**Mis sitios de red**.

En Windows 2000: Haga doble clic en **Mis sitios de red**.

En Windows Server 2003: Haga clic en **Inicio**→**Todos los programas**→**Accesorios**→**Explorador de Windows**→**Mis sitios de red**.

2. Busque el nombre del host del equipo servidor y, a continuación, haga doble clic en el nombre del host.

3. Haga clic con el botón derecho en el nombre de la impresora compartida y, a continuación, haga clic en **Conectar**.

Espere a que la información del controlador se copie desde el equipo servidor al equipo cliente y a que un nuevo objeto de impresora se agregue a la carpeta **Impresoras y faxes (Impresoras en Windows 2000)**. El tiempo que copiado varía según el tráfico de la red y otros factores.

Cierre **Mis sitios de red**.

4. Imprima una página de prueba para verificar la instalación.

5. Haga clic en **Inicio**→ **Impresoras y faxes (Impresoras en Windows 2000)**.

6. Seleccione la impresora que acaba de crear.

7. Haga clic en **Archivo**→ **Propiedades**.

8. En la ficha **General**, haga clic en **Imprimir página de prueba**.

Cuando la página de prueba se imprima correctamente, la instalación habrá finalizado.

En Windows Vista y Windows Server 2008

1. Haga clic en **Iniciar**→ **Red**.

2. Busque el nombre del host del equipo servidor y, a continuación, haga doble clic en el nombre del host.

3. Haga clic con el botón derecho en el nombre de la impresora compartida y, a continuación, haga clic en **Conectar**.

4. Haga clic en **Instalar controlador**.

5. Haga clic en **Continuar** en el cuadro de diálogo **Control de cuenta de usuario** (este paso se puede omitir en Windows Server 2008).

6. Espere que se copie la información del controlador desde el equipo servidor al equipo cliente y que se añada un nuevo objeto de impresora a la carpeta **Impresoras**. El tiempo que tarda varía según el tráfico de la red y otros factores.

7. Imprima una página de prueba para verificar la instalación.

8. Haga clic en **Iniciar**→ **Panel de control**→ **Hardware y sonido**→ **Impresoras (Inicio**→ **Panel de control**→ **Impresoras en Windows Server 2008)**.

9. Haga clic con el botón derecho en el icono de la impresora que acaba de crear y seleccione **Propiedades**.

10. En la ficha **General**, haga clic en **Imprimir página de prueba**.

Cuando la página de prueba se imprima correctamente, la instalación habrá finalizado.

De igual a igual

Si utiliza el método de igual a igual, el controlador de la impresora se instala completamente en cada equipo cliente. Los clientes de red siguen controlando las modificaciones de los controladores. El equipo cliente gestiona el proceso de los trabajos de impresión.

En Windows XP, Windows Server 2003 y Windows 2000

1. Haga clic en **Inicio**→ **Impresoras y faxes** (**Impresoras** en Windows 2000).
2. Haga clic en **Agregar una impresora** para iniciar el **Agregar impresora**.
3. Haga clic en **Siguiente**.
4. Seleccione **Una impresora de red o una impresora conectada a otro equipo** y, a continuación, haga clic en **Siguiente**. (En Windows 2000, seleccione la impresora de red en la lista **Impresoras compartidas**). Si la impresora no está en la lista, escriba su ruta de acceso en el cuadro de texto.

Por ejemplo: \\<nombre del host del servidor>\<nombre del host de la impresora>

El nombre del host del servidor es el nombre del equipo servidor que lo identifica en la red. El nombre de la impresora compartida es el nombre asignado durante el proceso de instalación del servidor.

5. Haga clic en **Buscar una impresora** y, a continuación, haga clic en **Siguiente** (En Windows 2000, haga clic en **Aceptar**).
Si se trata de una impresora nueva, es posible que se le solicite que instale un controlador de impresora. Si no hay ningún controlador del sistema disponible, tendrá que proporcionar una ruta de acceso a los controladores disponibles.
6. Seleccione si desea que esta impresora sea la impresora predeterminada del cliente, haga clic en **Siguiente** y, a continuación, haga clic en **Finalizar**. (En Windows 2000, haga clic en **Finalizar**).
7. **Imprima una página de prueba para verificar la instalación:**
 - a. Haga clic en **Inicio**→ **Configuración**→ **Impresoras y faxes** (**Impresoras** en Windows 2000).
 - b. Seleccione la impresora que acaba de crear.
 - c. Haga clic en **Archivo**→ **Propiedades**.
 - d. En la ficha **General**, haga clic en **Imprimir página de prueba**.

Cuando la página de prueba se imprima correctamente, la instalación habrá finalizado.

En Windows Vista y Windows Server 2008

1. Haga clic en **Iniciar**→ **Panel de control**→ **Hardware y sonido**→ **Impresoras** (**Inicio**→ **Panel de control**→ **Impresoras** en Windows Server 2008).
2. Haga clic en **Agregar una impresora** para iniciar el **Agregar impresora**.
3. Seleccione **Agregar una impresora de red inalámbrica o Bluetooth** y, a continuación, haga clic en **Siguiente**. Si la impresora aparece en la lista, selecciónela y haga clic en **Siguiente**, o bien seleccione **La impresora deseada no está en la lista** y escriba la ruta de acceso de la impresora en el cuadro de texto **Seleccionar una impresora compartida por nombre** y haga clic en **Siguiente**.

Por ejemplo: \\<nombre del host del servidor>\<nombre del host de la impresora>

El nombre del host del servidor es el nombre del equipo servidor que lo identifica en la red. El nombre de la impresora compartida es el nombre asignado durante el proceso de instalación del servidor.

4. **Si se trata de una impresora nueva, es posible que se le solicite que instale un controlador de impresora. Si no hay ningún controlador del sistema disponible, tendrá que proporcionar una ruta de acceso a los controladores disponibles.**
5. Elija si desea que esta impresora sea la impresora predeterminada del cliente, y haga clic en **Siguiente**.
6. **Si desea verificar la instalación, haga clic en Imprimir una página de prueba.**
7. Haga clic en **Finalizar**.

Cuando la página de prueba se imprima correctamente, la instalación habrá finalizado.

[Regreso a la pantalla de contenido](#)

Mantenimiento de la impresora

- [Determinación del estado de los suministros](#)
- [Ahorro de suministros](#)
- [Solicitud de suministros](#)
- [Almacenamiento del material de impresión](#)
- [Almacenamiento de consumibles](#)
- [Sustitución de los cartuchos de tóner](#)
- [Reemplazo de la unidad de dispositivo de cabezal de impresión \(PHD\)](#)
- [Sustitución del rodillo de retardo](#)
- [Limpieza del rodillo de alimentación dentro de la impresora](#)
- [Limpieza del sensor CTD dentro de la impresora](#)
- [Ajuste de registro de color](#)
- [Limpieza del escáner](#)
- [Limpieza del rodillo de alimentación del ADF](#)

Es necesario realizar determinadas tareas para mantener una calidad de impresión óptima. Si varias personas utilizan la impresora, es posible que desee designar a una persona para que se encargue del mantenimiento de la misma. Informe a esta persona de los problemas de impresión y las tareas de mantenimiento.

Determinación del estado de los suministros

Si la impresora está conectada a la red, la **Dell™ Printer Configuration Web Tool** puede proporcionar información instantánea sobre los niveles de tóner restantes. Escriba la dirección IP de la impresora en el navegador Web para ver esta información. Para utilizar la característica **Configuración de Alerta de E-Mail** que le avisa cuando la impresora necesita nuevos suministros, escriba su nombre o el nombre de la persona encargada en el cuadro de lista de correo electrónico.

En el panel del operador también puede confirmar lo siguiente:

1. Cualquier suministro o elemento de mantenimiento que requiera atención o sustitución (no obstante, la impresora sólo puede mostrar información sobre los elementos uno a uno.)
1. Cantidad de tóner que queda en cada cartucho de tóner

Ahorro de suministros

Existen varios valores que puede modificar en el controlador de la impresora para ahorrar cartucho de tóner y papel.

Suministro	Valor	Función
Cartucho de tóner	Modo de Ahorro de Tóner en la ficha Avanzado	Esta casilla de verificación permite a los usuarios seleccionar un modo de impresión que utiliza menos tóner. La calidad de imagen es inferior cuando se utiliza esta función.
Material de impresión	Multiple Up en la ficha Diseño	La impresora imprime dos o más páginas en una cara de una hoja. Los valores de Multiple up son 2 Up, 4 Up, 8 Up, 16 Up, o 32 Up. Utilizada conjuntamente con la opción dúplex, Multiple Up le permite imprimir hasta 64 páginas en una hoja de papel. (32 imágenes en el anverso y 32 en el reverso)

Solicitud de suministros

Si la impresora está conectada a red, puede solicitar consumibles a Dell a través de Internet. Escriba la dirección IP de la impresora en el navegador Web, inicie la **Dell Printer Configuration Web Tool** y haga clic en **Realice el pedido de Suministros** en: para solicitar tóner para la impresora.

También puede solicitar cartuchos de tóner de la siguiente forma.

1. Haga clic en **Inicio**→ **Todos los programas**→ **Impresoras Dell**→ **Programas Adicionales Láser Color** → **Sistema de administración de suministros Dell**.
Aparece la ventana **Sistema de Administración de Suministros Dell**.
2. Seleccione su impresora en la lista **Seleccionar Modelo de Impresora**.
3. Si se solicita desde la Web:
 - a. Cuando no se puede obtener información de la impresora de forma automática mediante comunicación bidireccional, aparece una ventana en la que se solicita que escriba el número de la tarjeta de servicio. Escriba el número de la etiqueta de servicio de impresora Dell en el campo habilitado.

El número de etiqueta de servicio se encuentra en el interior de la cubierta lateral de la impresora.

- b. Seleccione una dirección URL de la lista **Seleccionar URL para pedidos nuevos**.
 - c. Haga clic en **Visite el sitio Web de pedidos de suministros de la impresora Dell**.
4. Si lo solicita por teléfono, llame al número que aparece en el encabezado **Solicitar por teléfono**.

Almacenamiento del material de impresión

Existen varios métodos para evitar posibles problemas de alimentación de papel y calidad de impresión desigual.

- 1 Para obtener la mejor calidad de impresión posible, almacene el material de impresión en un entorno en el que la temperatura sea aproximadamente de 21°C (70°F) y la humedad relativa sea del 40%.
- 1 Es preferible guardar las cajas de material de impresión en una estantería o palé que en el suelo directamente.
- 1 Si guarda paquetes individuales de material de impresión fuera de su caja original, compruebe que estén sobre una superficie plana de forma que los bordes y esquinas no se arruguen.
- 1 No coloque nada sobre los paquetes de material de impresión.

Almacenamiento de consumibles

Almacene los consumibles en su embalaje original hasta que vaya a utilizarlos. No almacene consumibles en:

- 1 Temperaturas superiores a los 40°C (104°F)
- 1 En ambientes con cambios bruscos de humedad o temperatura.
- 1 Bajo la luz directa del sol.
- 1 En lugares polvorientos.
- 1 En un coche durante mucho tiempo.
- 1 En ambientes con gases corrosivos.
- 1 En ambientes húmedos.

Sustitución de los cartuchos de tóner

⚠ PRECAUCIÓN: Antes de realizar cualquiera de los procedimientos siguientes, siga las instrucciones de seguridad de la *Guía de información del producto*.

Los cartuchos de tóner Dell sólo están disponibles a través de Dell. Puede pedir más cartuchos en <http://www.dell.com/supplies> o por teléfono. Para realizar un pedido por teléfono, consulte "[Cómo ponerse en contacto con Dell™](#)".

Se recomienda utilizar cartuchos de tóner Dell en la impresora. Dell no proporciona ninguna garantía por problemas causados por el uso de accesorios, piezas o componentes no proporcionados por Dell.

⚠ PRECAUCIÓN: No arroje nunca los cartuchos de tóner usados al fuego. El tóner residual podría explotar y causar quemaduras y lesiones.

⚠ PRECAUCIÓN: No agite el cartucho de tóner usado para evitar que se derrame el tóner.

Extracción del cartucho de tóner usado

1. Abra la cubierta lateral.

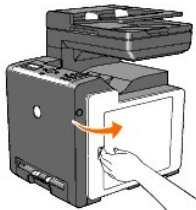

2. Pulse la traba(s) hacia atrás para soltar el cartucho o cartuchos de tóner que desea sustituir.

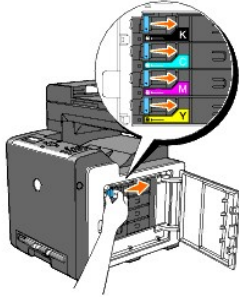

3. Jale del portacartuchos hasta que haga clic y, a continuación, saque el cartucho de tóner.

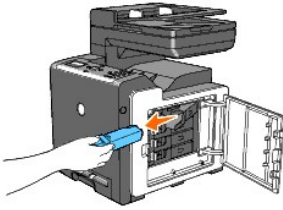

⚠ PRECAUCIÓN: No agite el cartucho de tóner ya que podría derramar algo de tóner.

Instalación de un cartucho de tóner nuevo

1. Antes de colocarlo, asegúrese de que el color del cartucho de tóner nuevo coincide con el del asa. Agite el cartucho de tóner cinco o seis veces para distribuir el tóner uniformemente.

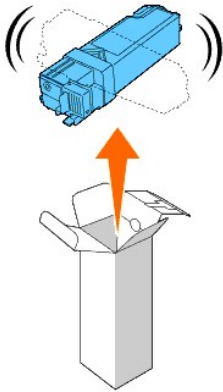

2. Inserte el cartucho de tóner en el portacartucho correspondiente y deslice las trabas del cartucho de tóner.

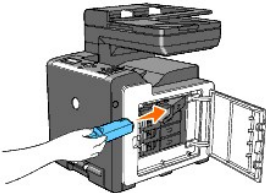

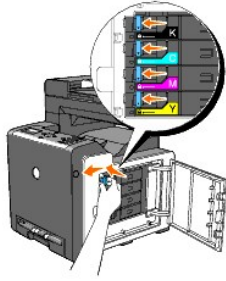

3. Cierre la cubierta lateral.

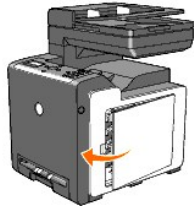

Reemplazo de la unidad de dispositivo de cabezal de impresión (PHD)

1. Compruebe que la impresora está apagada.
2. Pulse el botón lateral y abra la cubierta frontal.

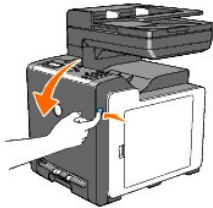

3. Gire hacia la izquierda las cuatro palancas de bloqueo del PHD.



4. Saque la unidad PHD de la impresora.

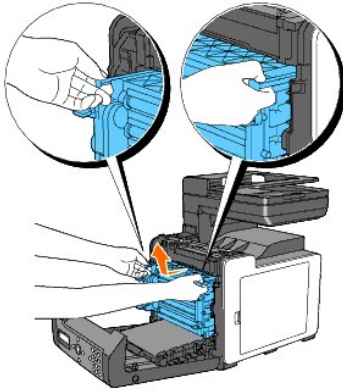

Instalación de la unidad PHD

1. Abra el envoltorio de la unidad PHD.



2. Saque la unidad PHD de su envoltorio.

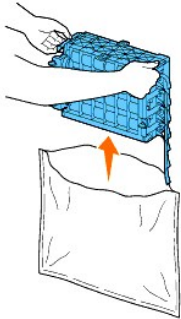

3. Quite completamente las ocho cintas amarillas de la unidad PHD.

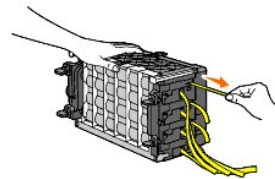

4. Retire la tapa protectora trasera de la unidad PHD.

 **NOTA:** No retire la cubierta protectora frontal aún.

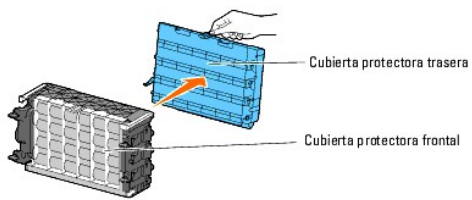

5. Inserte la unidad PHD hasta que la raya del asa quede alineada con la línea blanca de la impresora.

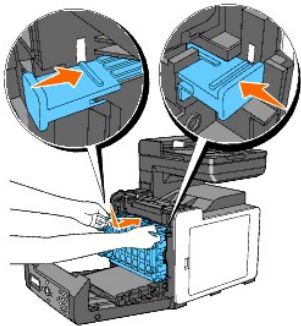

6. Gire las cuatro palancas de bloqueo de PHD 90 grados a la derecha para fijar la unidad PHD.

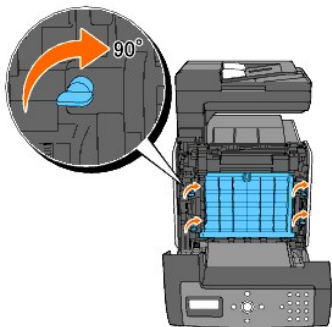

7. Con cuidado, retire la tapa protectora trasera de la unidad PHD.

➔ **AVISO:** Procure no golpear la unidad de correa cuando extraiga la cubierta protectora frontal.

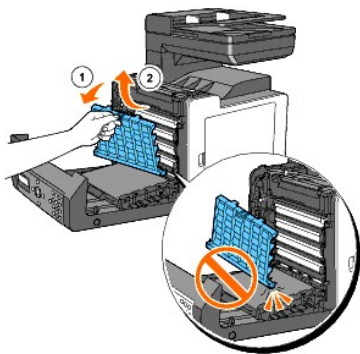

8. Cierre la cubierta frontal.

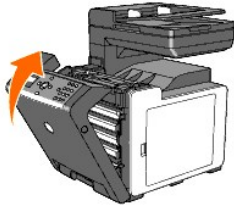

Sustitución del rodillo de retardo

Manteniendo limpio el rodillo de retardo de la bandeja de papel obtendrá copias de mejor calidad. Se recomienda limpiar el separador de forma periódica.

⚠ PRECAUCIÓN: Para evitar descargas eléctricas, apague siempre la impresora y desconecte el cable de alimentación del enchufe con toma de tierra antes de realizar trabajos de mantenimiento.

⚠ PRECAUCIÓN: Antes de realizar cualquiera de los procedimientos siguientes, siga las instrucciones de seguridad de la *Guía de información del producto*.

Los rodillos de retardo de Dell sólo están disponibles a través de Dell. Para realizar un pedido por teléfono, consulte "[Cómo ponerse en contacto con Dell™](#)".

Se recomienda utilizar rodillos de retardo Dell en la impresora. Dell no proporciona ninguna garantía por problemas causados por el uso de accesorios, piezas o componentes no proporcionados por Dell.

Extracción del rodillo de retardo usado de la bandeja 1

📌 NOTA: Retire todo el papel o el material de la bandeja antes de extraerla de la impresora.

1. Extraiga la bandeja 1 de la impresora con cuidado. Sujete la bandeja con ambas manos, levante la parte frontal un poco y retírela de la impresora.

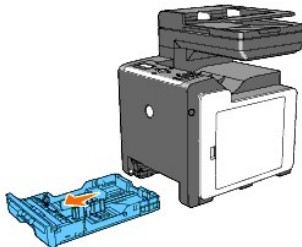

📌 NOTA: Antes de extraer el rodillo de retardo, debe haber retirado todo el papel de la bandeja 1.

📌 NOTA: Vuelva a colocar la bandeja 1 con cuidado de que no se caiga.

2. Sujete las lengüetas del rodillo de retardo con los dedos y saque el rodillo de retardo de la ranura del eje.

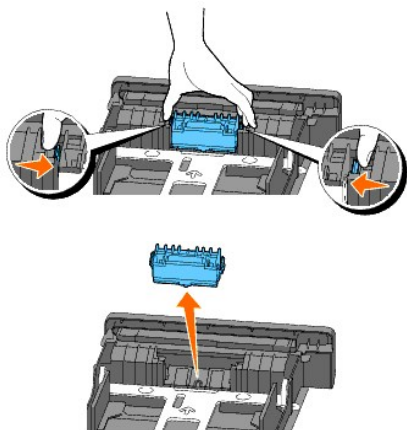

Instalación del rodillo de retardo nuevo en la bandeja 1

1. Alinee el rodillo de retardo nuevo con la ranura del eje.

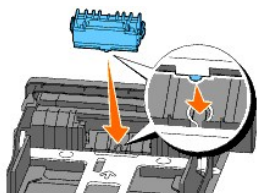

2. Inserte el rodillo de retardo en el eje hasta que encaje de forma que las protuberancias queden encajadas por completo en las ranuras y el gancho del rodillo repose de nuevo en la ranura del eje.

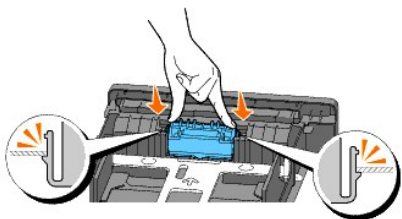

3. Cargue papel e inserte la bandeja en la impresora.

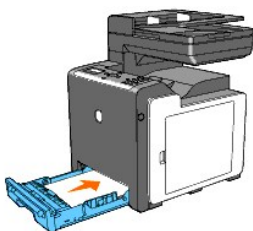

Limpeza del rodillo de alimentación dentro de la impresora

Limpe el rodillo de alimentación dentro de la impresora si el material de impresión no se carga correctamente.

1. Compruebe que la impresora está apagada.
2. Pulse el botón lateral y abra la cubierta frontal.

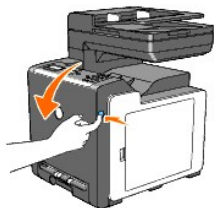

3. Gire hacia la izquierda las cuatro palancas de bloqueo de la unidad PHD y, a continuación, saque la unidad PHD de la impresora.



4. Agarre las lengüetas grises y tire de la unidad PHD hacia fuera.

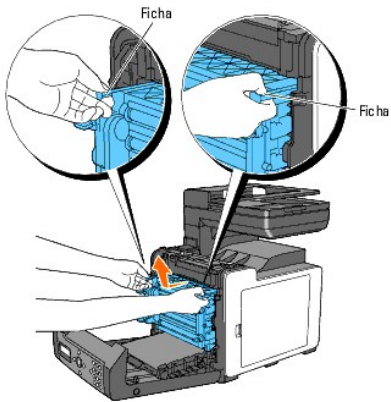

NOTA: Mantenga la unidad PHD en un lugar oscuro.

5. Limpie el rodillo de alimentación dentro de la impresora con un paño seco.

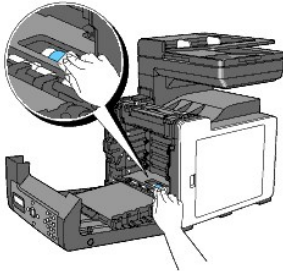

6. Inserte la unidad PHD hasta el fondo y gire hacia la izquierda las cuatro palancas de bloqueo del PHD para bloquear la unidad.

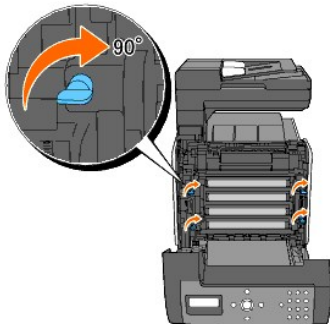

7. Cierre la cubierta frontal.

Limpieza del sensor CTD dentro de la impresora

Limpie el sensor de densidad de tóner en color (CTD) únicamente cuando aparezca una alerta relativa al sensor CTD en la Consola de Monitoreo de Estado o en el panel del operador.

1. Compruebe que la impresora está apagada.
2. Pulse el botón lateral y abra la cubierta frontal.

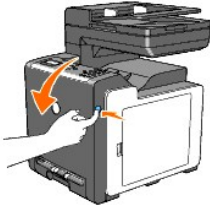

3. Limpie el sensor CTD dentro de la impresora con un bastoncillo de algodón seco y limpio.

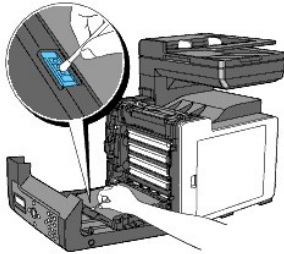

4. Cierre la cubierta frontal.

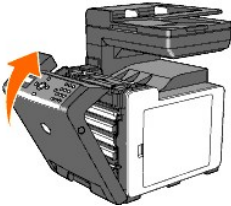



Ajuste de registro de color

Para ajustar el registro de color cuando instala la impresora por primera vez o después de trasladarla a una nueva ubicación, siga el procedimiento a continuación.

Impresión del cuadro de registro de colores

En el panel del operador de la impresora

1. Pulse **▼** hasta que aparezca **>CONFIGURACIÓN** y, a continuación, pulse **✓**.
2. Pulse **▼** hasta que aparezca **>Menú admin** y, a continuación, pulse **✓**.
3. Pulse **▼** hasta que aparezca **>Mantenimiento** y, a continuación, pulse **✓**.
4. Pulse **▼** hasta que aparezca **>Ajust reg color** y, a continuación, pulse **✓**.

5. Pulse  hasta que aparezca >Cádro reg color y, a continuación, pulse .

Se imprime el cuadro de registro de colores.

Desde el equipo

1. Haga clic en **Inicio** → **Todos los programas** → **Impresoras Dell** → **Programas Adicionales Láser Color** → **Utilidad de inicio rápido**.

Se abre el cuadro de diálogo **Utilidad de inicio rápido**.

2. Haga clic en el botón **Herramientas**.

Se abre el cuadro de diálogo **Herramientas**.

3. Seleccione la impresora en **Nombre de la Impresora**.

Se abre **Herramientas**.

4. Haga clic en la ficha **Mantenimiento de la Impresora**.

5. En la lista a la izquierda de la página seleccione **Ajuste de Registro**.

Aparece la página **Ajuste de Registro**.

6. Haga clic en el botón **Iniciar** al lado del **Cuadro de Registro del Color**.

Se imprime el cuadro de registro de colores.

Determinación de valores

En el cuadro de registro de colores hay dos tipos de cuadros. Cuadro 1 (escaneado rápido) y Cuadro 2 (escaneado lento).

El Cuadro 1 se utiliza para ajustar el registro de color para la dirección de escaneado rápido, que es vertical a la dirección de alimentación del papel. El Cuadro 2 se utiliza para ajustar el registro de color para la dirección de escaneado lento, que es horizontal a la dirección de alimentación del papel.

A continuación se explica cómo determinar los valores de ajuste de escaneado rápido y escaneado lento utilizando el Cuadro 1 y el Cuadro 2.

Escaneado rápido

En el Cuadro 1 del cuadro de registro de color, busque las líneas más rectas donde las dos líneas negras y la línea de color estén más estrechamente alineadas para cada color (Y, M y C). Si encuentra la línea más recta, anote el valor (-9 - +9) que indique la línea más recta para cada color.

Si el valor es **0** para cada color, no es necesario ajustar el registro de color para el escaneado rápido.

Si el valor no es **0**, especifique el valor utilizando el procedimiento descrito en ["Introducción de valores"](#).

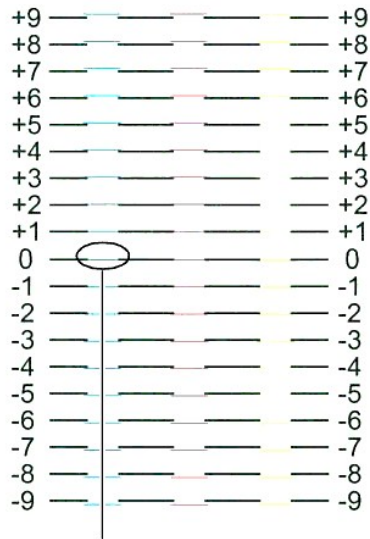

Líneas más rectas

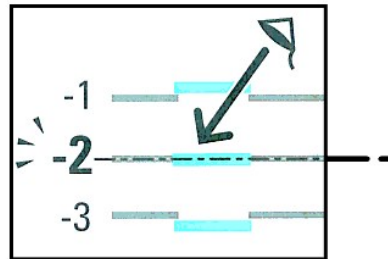

Escaneado lento

En el Cuadro 2 del cuadro de registro de color, busque la línea intermedia dentro del rango del área blanca para cada patrón de color (Y, M y C). Si encuentra la línea intermedia, anote el valor (-9 - +9) que indique la línea intermedia para cada color.

Si el valor es 0 para cada color, no es necesario ajustar el registro de color para el escaneado lento.

Si el valor no es 0, especifique el valor utilizando el procedimiento descrito en ["Introducción de valores"](#).

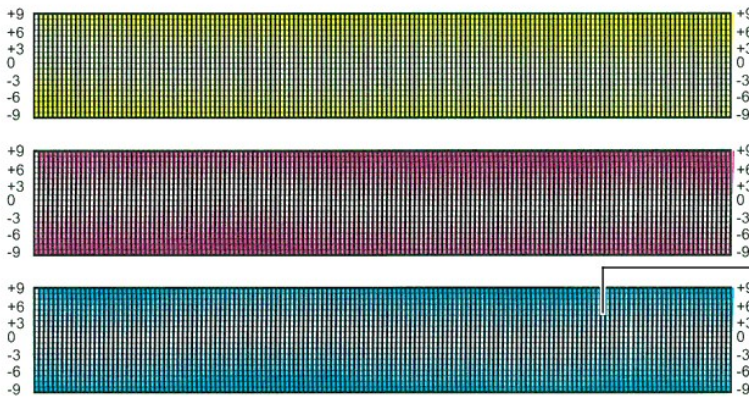

Patrón lattice

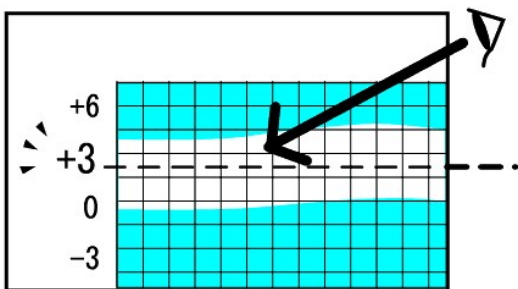

Introducción de valores

En el panel del operador de la impresora

Utilizando el panel del operador, especifique los valores hallados en el cuadro de registro de colores para realizar los ajustes.

1. Pulse  hasta que aparezca >CONFIGURACIÓN y, a continuación, pulse .
2. Pulse  hasta que aparezca >Menú admin y, a continuación, pulse .
3. Pulse  hasta que aparezca >Mantenimiento y, a continuación, pulse .
4. Pulse  hasta que aparezca >Ajust reg color y, a continuación, pulse .
5. Pulse  hasta que aparezca >Especificar Ajuste y, a continuación, pulse .
6. Aparece >Ajuste Lateral. Pulse  para especificar los valores de la dirección lateral.
El cursor se sitúa en el primer dígito de Ajuste Lateral.
7. Pulse  o  hasta que llegue al valor (por ejemplo, +3) mostrado en el cuadro.
8. Pulse  otra vez y mueva el cursor al valor siguiente.
9. Repita los pasos 6 y 7 para especificar todos los dígitos de Ajuste Lateral y, a continuación, pulse .
10. Pulse  hasta que aparezca >Realizar Ajuste y luego pulse  para especificar los valores de la dirección de proceso.
El cursor se sitúa en el primer dígito de Realizar Ajuste.
11. Pulse  o  hasta que llegue al valor (por ejemplo, +3) mostrado en el cuadro.
12. Pulse  otra vez y mueva el cursor al valor siguiente.
13. Repita los pasos 11 y 12 para especificar todos los dígitos de Realizar Ajuste y, a continuación, pulse .
14. Pulse el botón .
15. Pulse  hasta que aparezca >Cdro reg color y, a continuación, pulse .
- El cuadro de registro de colores se imprime con los nuevos valores.
16. Pulse .
17. Realice los ajustes necesarios hasta que todas las líneas rectas estén a 0. La imagen de antes y después del ajuste le ayudará.

Desde el equipo

usando las herramientas, especifique los valores que ha encontrado en el cuadro de registro de colores para realizar los ajustes.

1. Haga clic en Inicio → Todos los programas → Impresoras Dell → Programas Adicionales Láser Color → Utilidad de inicio rápido.
Se abre el cuadro de diálogo **Utilidad de inicio rápido**.
2. Haga clic en el botón **Herramientas**.
Se abre el cuadro de diálogo **Herramientas**.
3. Seleccione la impresora en **Nombre de la Impresora**.
Se abre **Herramientas**.

4. Haga clic en la ficha **Mantenimiento de la Impresora**.
5. En la lista a la izquierda de la página seleccione **Ajuste de Registro**.
Aparece la página **Ajuste de Registro**.
6. Seleccione el valor de la línea recta y, a continuación, pulse el botón **Aplicar Nuevas Configuraciones**.
7. Haga clic en el botón **Iniciar** al lado del **Cuadro de Registro del Color**.
El cuadro de registro de colores se imprime con los nuevos valores.
8. Realice los ajustes necesarios hasta que todas las líneas rectas estén a 0. La imagen de antes y después del ajuste le ayudará.

⚠ PRECAUCIÓN: Después de imprimir el cuadro de registro de colores, no apague la impresora hasta que el motor se detenga.

🔍 NOTA: Si no hay un 0 al lado de las líneas más rectas, determine los valores y ajuste la impresora de nuevo.

Limpieza del escáner

Mantener el escáner limpio le ayuda a asegurarse la obtención de las mejores copias posibles. Se recomienda limpiar el escáner al principio de cada día y durante el día, según sea necesario.

1. Humedezca ligeramente con agua un paño suave que no deje pelusas o una toalla de papel.
2. Abra la cubierta de documentos.



3. Limpie la superficie del cristal de documentos y el cristal del ADF hasta que queden limpios y secos.



	Lámina blanca
1	
	NOTA: Manipular con cuidado
2	Cubierta de documentos
3	Cristal de documentos
4	Cristal del ADF

4. Limpie la parte de abajo de la cubierta blanca del documento y la lámina blanca hasta que queden limpias y secas.
5. Cierre la cubierta de documentos.

Limpieza del rodillo de alimentación del ADF

Mantener el rodillo de alimentación del ADF limpio le ayuda a obtener las mejores copias posibles. Se recomienda limpiar el rodillo de alimentación del ADF de forma periódica.

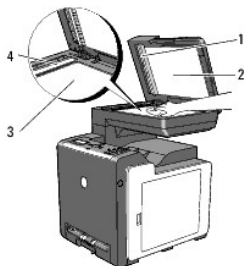
1. Abra la cubierta del alimentador automático de documentos.

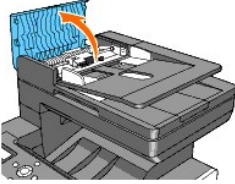

2. Limpie el rodillo de alimentación del ADF con un trapo suave que no deje pelusas o papel de secar hasta que quede limpio.

Si el rodillo de alimentación del ADF se ensucia con manchas de tinta, es posible que el papel del ADF también se ensucie. En tal caso, humedezca ligeramente un trapo suave que no deje pelusa o un papel de secar, con detergente neutro o agua y elimine la suciedad del rodillo de alimentación del ADF hasta que quede limpio y seco.

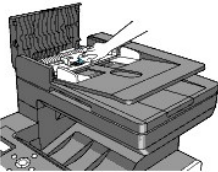

[Regreso a la pantalla de contenido](#)

[Regreso a la pantalla de contenido](#)

Extracción de la tarjeta de memoria opcional

- [Impresión y comprobación de la página de configuración del sistema](#)
- [Actualización del controlador PCL](#)

En este capítulo se describe cómo extraer la tarjeta de memoria opcional de la impresora.

Si va a trasladar la impresora, deberá extraer y envolver con cuidado la tarjeta de memoria opcional.

1. Asegúrese de que la impresora esté apagada y desconecte todos los cables incluido el cable de alimentación de la parte trasera.
2. Gire el tornillo de la cubierta de la memoria hacia la izquierda.

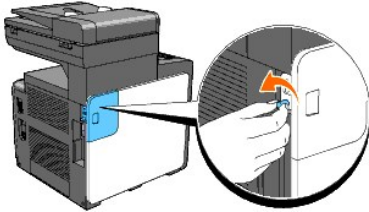

3. Deslice la tapa de la memoria hacia la parte trasera de la impresora.

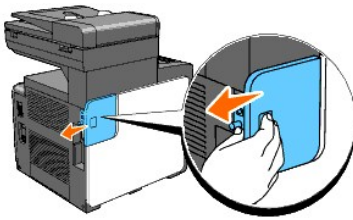

4. Abra la cubierta de la memoria a la mitad hasta que se detenga y, a continuación, vuelva a deslizarla hacia la parte trasera de la impresora.

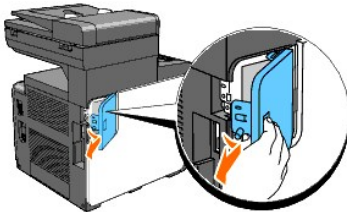

5. Abra la cubierta de la memoria del todo.

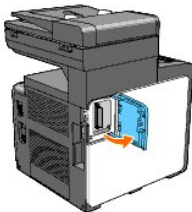

6. Presione las presillas a ambos lados de la ranura hacia fuera para levantar la tarjeta de memoria.

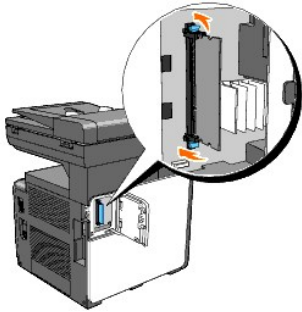

7. Sujete la tarjeta de memoria y tire de ella hacia afuera.

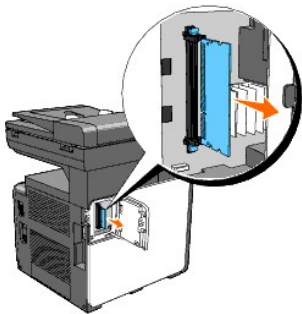

8. Cierre la cubierta de la memoria a la mitad hasta que se detenga y, a continuación, vuelva a deslizarla hacia la parte frontal de la impresora.

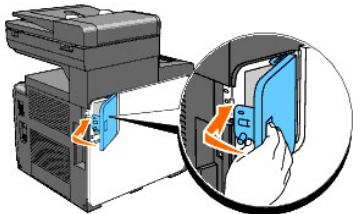

9. Cierre la cubierta de la memoria del todo y deslícela de nuevo hacia la parte frontal de la impresora.

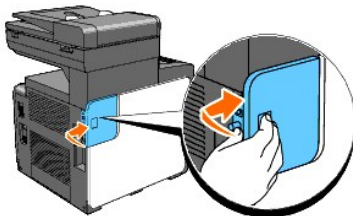

10. Gire el tornillo hacia la derecha.

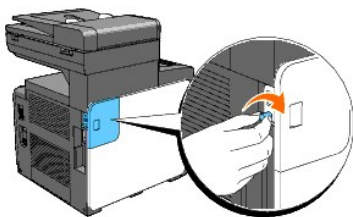





11. Encienda la impresora.

Impresión y comprobación de la página de configuración del sistema

Imprima una página de configuración del sistema para verificar que la tarjeta de memoria opcional se ha retirado correctamente.

En el panel del operador de la impresora

1. Pulse  hasta que aparezca >CONFIGURACIÓN y, a continuación, pulse .
2. Pulse  hasta que aparezca >Informes y, a continuación, pulse .
3. Aparece Config sistema. Pulse .
Se imprime la página de configuración del sistema.
4. Verifique la capacidad de la memoria que aparece en la configuración del sistema en **General**.

Desde el equipo

1. Haga clic en **Inicio** → **Todos los programas** → **Impresoras Dell** → **Programas Adicionales Láser Color** → **Utilidad de inicio rápido**.
Se abre el cuadro de diálogo **Utilidad de inicio rápido**.
 2. Haga clic en el botón **Herramientas**.
Se abre el cuadro de diálogo **Herramientas**.
 3. Seleccione la impresora en **Nombre de la Impresora**.
Se abre **Herramientas**.
 4. Haga clic en la ficha **Informe de las Configuraciones de la Impresora**.
 5. En la lista a la izquierda de la página seleccione **Informes**.
Aparece la página **Informes**.
 6. Haga clic en el botón **Config sistema**.
Se imprime la página de configuración del sistema.
 7. Verifique la capacidad de la memoria que aparece en la configuración del sistema en **General**.
-

Actualización del controlador PCL

Actualice el controlador siguiendo las instrucciones del sistema operativo que esté utilizando. Si la impresora se encuentra en una red, actualice el controlador para cada uno de los clientes.

1. Haga clic en **Inicio** → **Impresoras y faxes**.
En Windows® 2000: Haga clic en **Iniciar** → **Configuración** → **Impresoras**.
En Windows Server® 2003: Haga clic en **Inicio** → **Impresoras y faxes**.
En Windows Vista®: Haga clic en **Iniciar** → **Panel de control** → **Hardware y sonido** → **Impresoras**.
En Windows Server 2008: Haga clic en **Inicio** → **Panel de control** → **Impresoras**.
2. Haga clic con el botón derecho en el icono de la impresora y seleccione **Propiedades**.
3. Haga clic en la ficha **Opciones** y, a continuación, haga clic en **Obtener Información desde la Impresora**.
4. Verifique la capacidad de la memoria que aparece en la lista desplegable **Capacidad de Memoria**.

5. Haga clic en **Aplicar** y, a continuación, haga clic en **Aceptar**.

6. Cierre la carpeta **Impresoras y faxes**.

En Windows Server 2003: Cierre la carpeta **Impresoras y faxes**.

En Windows 2000/Windows Vista/Windows Server 2008: Cierre la carpeta **Impresoras**.

[Regreso a la pantalla de contenido](#)

[Regreso a la pantalla de contenido](#)

Apéndice

- [Política de asistencia técnica de Dell](#)
- [Garantía y política de devolución](#)
- [Cómo ponerse en contacto con Dell™](#)

Política de asistencia técnica de Dell

La asistencia técnica dirigida por un técnico requiere la cooperación y participación del cliente en el proceso de solución de problemas y proporciona ayuda para restaurar el sistema operativo, el programa de software y los controladores de hardware a su configuración predeterminada original tal como los distribuyó Dell, así como para verificar la funcionalidad adecuada de la impresora y todo el hardware instalado por Dell. Además de esta asistencia técnica dirigida por un técnico, en el sitio Web de asistencia de Dell hay asistencia técnica en línea disponible. Se pueden adquirir opciones adicionales de asistencia técnica.

Dell ofrece asistencia técnica limitada para la impresora y cualquier software y periférico instalado por Dell. La asistencia para software y periféricos de terceros la proporciona el fabricante original, incluidos los adquiridos y/o instalados mediante Software & Peripherals (DellWare), ReadyWare y Custom Factory Integration (CFI/DellPlus).

Servicios en línea

Puede obtener información sobre los productos y servicios de Dell en los sitios Web siguientes:

www.dell.com

www.dell.com/ap (sólo para países de Asia/Pacífico)

www.dell.com/jp (sólo para Japón)

www.euro.dell.com (sólo para Europa)

www.dell.com/la/ (sólo para países de Latinoamérica y el Caribe)

www.dell.ca (sólo para Canadá)

Puede acceder al Servicio de Asistencia de Dell a través de los sitios Web y direcciones de correo electrónico siguientes:

- 1 Sitios Web de asistencia de Dell

support.dell.com

support.jp.dell.com (sólo para Japón)

support.euro.dell.com (sólo para Europa)

- 1 Direcciones de correo electrónico del Servicio de Asistencia de Dell

mobile_support@us.dell.com

support@us.dell.com

la-techsupport@dell.com (sólo para países de Latinoamérica y el Caribe)

apsupport@dell.com (sólo para países de Asia/Pacífico)

- 1 Direcciones de correo electrónico de Marketing y Ventas de Dell

apmarketing@dell.com (sólo para países de Asia/Pacífico)

sales_canada@dell.com (sólo para Canadá)

- 1 Protocolo de transferencia de archivos anónimo (FTP)

[ftp.dell.com](ftp://ftp.dell.com)

Conéctese como usuario: `anónimo` y utilice su dirección de e-mail como contraseña.

Garantía y política de devolución

Dell Computer Corporation ("Dell") fabrica sus productos de hardware a partir de piezas y componentes que son nuevos o equivalentes a nuevos según las prácticas estándar de la industria. Para obtener información sobre la garantía de Dell para su impresora, consulte support.dell.com.

Información de reciclado

Se recomienda que los clientes desechen sus impresoras, monitores, hardware informático y demás periféricos usados respetando el medioambiente. Entre los potenciales métodos se incluyen la reutilización de piezas o productos completos y el reciclaje de productos, componentes y/o materiales.

Para obtener información específica sobre los programas mundiales de reciclaje de Dell, consulte www.dell.com/recyclingworldwide.

Cómo ponerse en contacto con Dell™

Para los clientes residentes en los Estados Unidos, llamar al 800-WWW-Dell (800-999-3355).

 **NOTA:** Si no dispone de una conexión activa a Internet, podrá encontrar información de contacto en la factura de compra, albarán de entrega o en el catálogo Dell™.

Dell™ ofrece varias opciones de servicio y asistencia telefónica y en línea. La disponibilidad varía entre países y productos, por lo que algunos servicios pueden no estar disponibles en su zona. Para ponerse en contacto con Dell™ para asuntos relativos a ventas, asistencia técnica o servicio al cliente:

1. Visite support.dell.com.
 2. Verifique su país o región en el menú desplegable **Elegir un país/región** al final de la página.
 3. Haga clic en **Contáctenos** a la izquierda de la página.
 4. Seleccione el servicio deseado o el enlace de asistencia según sus necesidades.
 5. Elija el método para contactar con Dell™ que le resulte más cómodo.
-

[Regreso a la pantalla de contenido](#)

[Regreso a la pantalla de contenido](#)

Especificaciones de la impresora

- [Compatibilidad de sistemas operativos](#)
- [Alimentación eléctrica](#)
- [Dimensiones](#)
- [Memoria](#)
- [Lenguaje de descripción de páginas \(PDL\)/emulaciones, sistema operativo e interfaz](#)
- [Entorno](#)
- [Cables](#)
- [Especificaciones de la copiadora](#)
- [Especificaciones del escáner](#)
- [Especificaciones del fax](#)

Compatibilidad de sistemas operativos

La Dell™ 2135cn Color Laser Multifunction Printer es compatible con Microsoft® Windows® 2000, Windows XP, Windows XP 64-bit Edition, Windows Server® 2003, Windows Server 2003 Enterprise x64 Edition, Windows Server 2008, Windows Server 2008 Enterprise x64 Edition, Windows Vista® y Windows Vista 64-bit Edition.

¹ El servicio de asistencia telefónica de Dell sólo cubre los sistemas operativos instalados en fábrica (Microsoft) de forma gratuita durante los primeros 30 días. Usted deberá adquirir asistencia técnica al fabricante del sistema operativo para poder obtener asistencia técnica después de los 30 días.

² Si Usted tiene otros sistemas operativos y ha adquirido Asistencia técnica Gold, el servicio de asistencia telefónica será el "mejor cauce" para resolver problemas con el sistema operativo. Si el cliente necesita contactar con el fabricante, debe pagar un cargo adicional para recibir dicha asistencia. El único supuesto en el Dell corre con los gastos de asistencia de terceros es cuando Dell es responsable de la incidencia. En el caso de la instalación y puesta en marcha de la impresora, se trata de una cuestión de configuración, por lo que el cliente deberá correr con los gastos.

Alimentación eléctrica

Voltaje nominal	220-240 VAC	110-127 VAC
Frecuencia	50/60 Hz	50/60 Hz
Intensidad	5 A	9 A

Dimensiones

Altura: 580 mm (22,83 pulg) Ancho: 436 mm (17,16 pulg) Fondo: 494 mm (19,45 pulg)

Peso (sin incluir el cartucho ni la unidad PHD): 24,5 kg (54 libras)

Memoria

Memoria base	128 MB
Memoria máxima	384 MB (128+256 MB)
Conector	EP2-2100 DDR2 SDRAM 32b-SO-DIMM de 144 pines
Tamaño del DIMM	256 MB
Velocidad	EP2-2100

Lenguaje de descripción de páginas (PDL)/emulaciones, sistema operativo e interfaz

PDL/Emulaciones	PCL 6, PCL5e
Sistemas	Microsoft Windows 2000, Windows XP, Windows XP 64-bit Edition, Windows Server 2003, Windows Server 2003 Enterprise x64 Edition,

operativos	Windows Server 2008, Windows Server 2008 Enterprise x64 Edition, Windows Vista y Windows Vista 64-bit Edition	
Interfaces	Local estándar:	USB
	Red estándar:	Ethernet 10Base-T/100Base-TX

Compatibilidad MIB

Una base de información de administración (MIB) es una base de datos que contiene información sobre los dispositivos de red (como adaptadores, puentes, encaminadores o equipos). Esta información ayuda a los administradores de red a administrar la red (analizar rendimiento, tráfico, errores, etc.). Dell™ 2135cn Color Laser Multifunction Printer cumple las especificaciones MIB estándar de la industria, lo que permite reconocer y administrar la impresora desde varios sistemas de software de gestión de impresoras y red.

Entorno

Funcionamiento

Temperatura	10-32°C
Humedad relativa	10-85% HR (sin condensación)

Garantía de calidad de impresión

Temperatura	15-28°C
Humedad relativa	20-70% HR (sin condensación)

Almacenamiento





Rango de temperaturas	-20-40°C (0-104°F)
Rango de humedad de almacenamiento	5-85% HR (sin condensación)

Altitud

Funcionamiento	Hasta 3.100 m (10.000 pies)
Almacenamiento	70,9275 Kpa

Cables

El cable de interconexión debe cumplir los siguientes requisitos:

	Tipo de conexión	Especificaciones de conexión y símbolos	
1	Conector del teléfono		PHONE 
2	Conector de la pared		LINE 
3	Ethernet	10 Base-T/100 Base-TX	
4	USB	USB2.0	

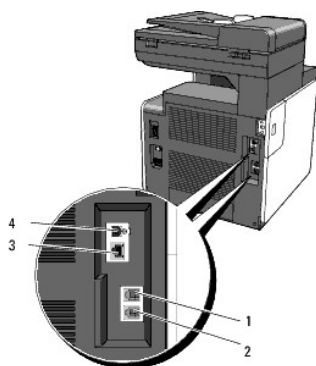

Especificaciones de la copiadora

Elemento	Descripción
Resolución de copiado	Óptica: 600 x 600 ppp
Velocidad de copiado	Color 12 cpm o más, Blanco&Negro 16 cpm o más (Si utilice el cristal de documentos para realizar copias secuenciales de un documento escaneando las páginas una a una.) Color 8 cpm o más, Blanco&Negro 16 cpm o más (Si utiliza el ADF para realizar copias secuenciales de varios documentos.)
Tamaño de Papel	A4, A5, B5, Ejecutivo, Carta, Folio, Legal, Monarch, DL, C5, Sobre #10
Porcentaje de zoom	Cristal de documentos: 25% - 400%, ADF: 25% - 400%
Varias copias	De 1 a 99 páginas
Modo de copia (=Tipo original)	Texto, Texto y Foto, Foto
Método de escaneado	Módulo de dispositivo de carga acoplada (CCD)

Especificaciones del escáner

Elemento	Descripción
Compatibilidad	Tool Without An Interesting Name (TWAIN), Windows Image Acquisition (WIA) NOTA: WIA no está disponible para Windows 2000
Resolución de escaneado	Óptica: 600 x 600 ppp, 1,200 x 1,200 ppp Ampliada: 9,600 x 9,600 ppp (Gris y color sólo en TWAIN)
Profundidad de bits de color	24 bits (WIA, TWAIN)
Profundidad de bits monocolor	1 bit para línea 8 bits para escala de grises
Longitud efectiva de escaneado	Cristal de documentos: 297 mm. ADF: 355,6 mm
Ancho efectivo de escaneado	215,9 mm
Velocidad de escaneado (Modo de texto)	Monocromo: 665 µs/línea (600 ppp), 1330 µs/línea (1200 ppp) Color: 1330 µs/línea (600 ppp), 2660 µs/línea (1200 ppp)

Especificaciones del fax

Elemento	Descripción
Compatibilidad	Grupo 3 de ITU-T
Línea aplicable	Red telefónica pública conmutada (PSTN) o detrás de centralita privada automática conectada a la red pública (PABX)
Codificación de datos	MH/MR/MMR/JBIG





Velocidad máxima del módem	33,6 Kbps
Velocidad de transmisión	Aprox 3 segundos/página *Tiempo de transmisión aplicable a la transmisión de memoria de los datos de texto en resolución estándar con ECM usando sólo la Tabla ITU-T nº1.
Velocidad de escaneado	Cristal de documentos: aprox. 3 segundos/A4 (en modo de resolución de fax estándar) ADF: aprox. 5 segundos/Carta (en modo de resolución de fax estándar), 7,5 segundos/Carta (en modo de resolución de fax fina)
Longitud máxima del documento	Cristal de documentos: 297 mm ADF: 356 mm
Tamaño de papel	Carta, A4, Legal
Resolución	Estándar: R8 x 3,85 l/mm, Fina: R8 x 7,7l/mm, Súper fina: 400 x 400 ppp
Memoria de usuario	4 MB (320 páginas)
Media tinta	256 niveles

[Regreso a la pantalla de contenido](#)

Búsqueda de información

 **NOTA:** La opción siguiente se vende por separado.

n Tarjeta de memoria adicional (256 MB)

¿Qué busca?	Encuéntrelo aquí
<ul style="list-style-type: none"> Controladores para la impresora <i>Guía del usuario</i>	<p>CD <i>Controladores y utilidades</i></p>  <p>El CD <i>Controladores y utilidades</i> contiene documentación y controladores para la impresora. Puede utilizar el CD para desinstalar/reinstalar los controladores o acceder a la documentación.</p> <p>Es posible que se incluyan archivos Readme en el CD para proporcionar actualizaciones recientes sobre cambios técnicos en la impresora o material de referencia técnica avanzada para usuarios expertos o técnicos.</p>
<ul style="list-style-type: none"> Cómo cargar material de impresión en la impresora Cómo imprimir, escanear y realizar copias Cómo enviar y recibir faxes Cómo cuidar y mantener la impresora Cómo contactar con Dell	<p><i>Manual del propietario</i></p>  <p>NOTA: Es posible que el <i>Manual del propietario</i> no esté disponible en su país o región.</p>
<ul style="list-style-type: none"> Información de seguridad Información de garantía	<p><i>Guía de información del producto</i></p>  <p>PRECAUCIÓN: Siga todas las instrucciones de seguridad de la Guía de información del producto antes de instalar y utilizar la impresora.</p>
<ul style="list-style-type: none"> Información sobre la instalación de la impresora	<p><i>Diagrama de instalación</i></p> 
	<p><i>Guía del usuario</i></p>

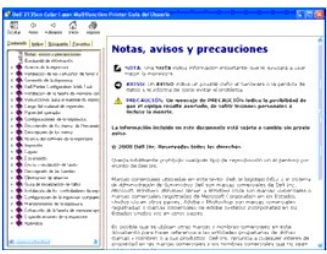
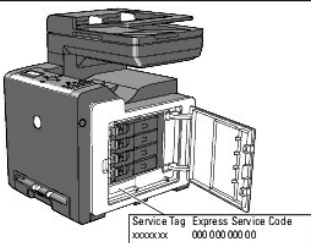
<ul style="list-style-type: none"> 1 Cómo usar los menús del panel del operador de la impresora 1 Cómo usar la Dell Printer Configuration Web Tool y Herramientas 1 Cómo imprimir, escanear y realizar copias 1 Cómo enviar y recibir faxes 1 Instrucciones para el material de impresión 1 Cómo usar el software de la impresora 1 Cómo eliminar atascos 1 Solución de Problemas 	
<ul style="list-style-type: none"> 1 Código de servicio rápido y número de tarjeta de servicio 	 <p>El código de servicio rápido y los números de tarjeta de servicio se encuentran en el interior de la puerta lateral de la impresora.</p>
<ul style="list-style-type: none"> 1 Controladores más recientes de la impresora 1 Documentación de la impresora 	<p>Visite el sitio Web de asistencia de Dell en support.dell.com.</p>
<ul style="list-style-type: none"> 1 Respuestas a preguntas de servicio y asistencia técnica 	<p>El sitio Web de asistencia de Dell, support.dell.com proporciona varias herramientas en línea, entre las que se incluyen:</p> <ul style="list-style-type: none"> o Soluciones - consejos y sugerencias para solucionar problemas, artículos de técnicos y cursos en línea o Actualizaciones - información de actualización de componentes, como el controlador de la impresora o Atención al cliente - información de contacto, estado de pedidos, garantía e información de reparación o Descargas - controladores o Manuales- documentación de la impresora y especificaciones de producto <p>Puede acceder al sitio Web de asistencia de Dell en support.dell.com. Seleccione su región en la página de asistencia y proporcione la información solicitada para acceder a las herramientas de ayuda y a la información.</p>

[Regreso a la pantalla de contenido](#)

[Regreso a la pantalla de contenido](#)

Configuraciones de la Impresora

- [Impresión de una página de configuración del sistema](#)
- [Uso del panel del operador para modificar las configuraciones de la impresora](#)
- [Uso del equipo para modificar las configuraciones de la impresora](#)
- [Uso de la Dell Printer Configuration Web Tool para modificar las configuraciones de la impresora](#)
- [Restablecimiento de los valores predeterminados](#)
- [Ajuste del idioma](#)

La mayoría de los parámetros del sistema se pueden modificar desde el programa de software. Si la impresora está conectada a la red, puede modificar sus parámetros desde la **Dell Printer Configuration Web Tool**. Para iniciar la **Dell Printer Configuration Web Tool**, escriba la dirección IP de la impresora en el navegador Web. Para averiguar la dirección IP de la impresora, consulte "[Impresión de una página de configuración del sistema](#)".





Los valores del programa de software actualizan los parámetros predeterminados del sistema para la impresora. Los valores del controlador de la impresora sólo son aplicables al trabajo que se envía en ese momento a la impresora.

Si no puede modificar un valor desde el programa de software, utilice el panel del operador, Herramientas o la **Dell Printer Configuration Web Tool**. Si modifica un parámetro del sistema desde Herramientas o desde la **Dell Printer Configuration Web Tool**, dicho parámetro se convierte en el valor predeterminado del usuario.

Impresión de una página de configuración del sistema

Puede comprobar los parámetros del sistema en detalle imprimiendo una página de configuración del sistema.

En el panel del operador de la impresora

1. Pulse  hasta que aparezca >CONFIGURACIÓN y, a continuación, pulse .
2. Pulse  hasta que aparezca >Informes y, a continuación, pulse .
3. Aparece **Config sistema**. Pulse .

Se imprime la página de configuración del sistema.

Desde el equipo

1. Haga clic en **Inicio** → **Todos los programas** → **Impresoras Dell** → **Programas Adicionales Láser Color** → **Utilidad de inicio rápido**.
Se abre el cuadro de diálogo **Utilidad de inicio rápido**.
2. Haga clic en el botón **Herramientas**.
Se abre el cuadro de diálogo **Herramientas**.
3. Seleccione la impresora en **Nombre de la Impresora**.
Se abre **Herramientas**.
4. Haga clic en la ficha **Informe de las Configuraciones de la Impresora**.
5. En la lista a la izquierda de la página seleccione **Informes**.
Aparece la página **Informes**.
6. Haga clic en el botón **Config sistema**.
Se imprime la página de configuración del sistema.

Uso del panel del operador para modificar las configuraciones de la impresora

Puede seleccionar elementos de menú y los valores correspondientes desde el panel del operador.

La primera vez que explora los menús del panel del operador, verá un asterisco (*) junto a un valor de los menús.











El asterisco indica el valor de menú predeterminado de fábrica. Éstos son los parámetros originales del sistema.

 **NOTA:** Los valores predeterminados de fábrica pueden variar según el país.



Al seleccionar un nuevo valor del panel del operador, el asterisco aparece junto al valor seleccionado para identificarlo como el valor de menú predeterminado del usuario actual.

Estos valores están activos hasta que se seleccionen otros o se restauren los valores predeterminados de fábrica.

Para seleccionar un nuevo valor:

1. Pulse  hasta que aparezca >CONFIGURACIÓN y, a continuación, pulse .
2. Pulse  o  hasta que aparezca el menú que desea y luego pulse .
3. Pulse , ,  o  hasta que aparezca el menú o el elemento de menú deseado y, a continuación, pulse .
 - 1 Si la selección es un menú, éste se abre y aparece el primer parámetro de sistema del menú.
 - 1 Si la selección es un elemento de menú, aparece el valor de menú predeterminado de dicho elemento. (El valor de menú predeterminado actual del usuario aparece con un asterisco [*] al lado.)

Cada elemento de menú dispone de una lista de valores. Un valor puede ser:

- o Una frase o palabra que describa un valor
 - o Un valor numérico que se puede modificar
 - o Un valor de activación o desactivación
4. Pulse  o  para desplazarse hasta que aparezca el valor que desea y luego pulse .

 **NOTA:** Algunos elementos de menú requieren que se pulse la tecla diez para especificar el valor.

5. Pulse  para volver al menú anterior.

Para seguir configurando otros valores, seleccione el menú en cuestión. Si no desea configurar nuevos valores, pulse **X**.

Los valores del controlador pueden anular los cambios previamente realizados y es posible que deba modificar la configuración predeterminada del panel del operador.

Uso del equipo para modificar las configuraciones de la impresora

Puede seleccionar elementos de menú y los valores correspondientes desde Herramientas.

 **NOTA:** Los valores predeterminados de fábrica pueden variar según el país.

Estos valores están activos hasta que se seleccionen otros o se restauren los valores predeterminados de fábrica.

Para seleccionar un nuevo valor:

1. Haga clic en Inicio → Todos los programas → Impresoras Dell → **Programas Adicionales Láser Color** → **Utilidad de inicio rápido**.

Se abre el cuadro de diálogo **Utilidad de inicio rápido**.

2. Haga clic en el botón **Herramientas**.

Se abre el cuadro de diálogo **Herramientas**.

3. Seleccione la impresora en **Nombre de la Impresora**.

Se abre **Herramientas**.

4. Haga clic en la ficha **Mantenimiento de la Impresora**.

5. Seleccione el elemento de menú deseado.

Cada elemento de menú dispone de una lista de valores. Un valor puede ser:

- o Una frase o palabra que describa un valor

- o Un valor numérico que se puede modificar
- o Un valor de activación o desactivación

6. Seleccione el valor deseado y, a continuación, haga clic en el botón asociado con cada elemento de menú.

Los valores del controlador pueden anular los cambios previamente realizados y es posible que deba modificar la configuración predeterminada de Herramientas.

Uso de la Dell Printer Configuration Web Tool para modificar las configuraciones de la impresora

Si la impresora está conectada a la red, puede modificar las configuraciones de la impresora desde el navegador Web. Si es administrador de red, puede clonar la configuración del sistema de una impresora en otra o en todas las impresoras de la red.

Escriba la dirección IP de la impresora en el navegador Web. Seleccione **Configuraciones de la Impresora** en la lista de temas y, a continuación, seleccione los valores de **Configuración del Sistema** que desee modificar.

Para copiar la configuración del sistema en otra impresora de la red, seleccione **Copiar Configuraciones de Impresora** en la lista de temas y, a continuación, escriba la dirección IP de la otra impresora.

Si desconoce la dirección IP de su impresora, consulte la página de configuración del sistema. Para imprimir una página de configuración del sistema:

En el panel del operador de la impresora

1. Pulse ▼ hasta que aparezca >CONFIGURACIÓN y, a continuación, pulse ✓.
2. Pulse ▼ hasta que aparezca >Informes y, a continuación, pulse ✓.
3. Aparece **Config sistema**. Pulse ✓.

Se imprime la página de configuración del sistema.

Desde el equipo

1. Haga clic en **Inicio** → **Todos los programas** → **Impresoras Dell** → **Programas Adicionales Láser Color** → **Utilidad de inicio rápido**.

Se abre el cuadro de diálogo **Utilidad de inicio rápido**.

2. Haga clic en el botón **Herramientas**.

Se abre el cuadro de diálogo **Herramientas**.

3. Seleccione la impresora en **Nombre de la Impresora**.

Se abre **Herramientas**.

4. Haga clic en la ficha **Informe de las Configuraciones de la Impresora**.

5. En la lista a la izquierda de la página seleccione **Informes**.

Aparece la página **Informes**.

6. Haga clic en el botón **Config sistema**.

Se imprime la página de configuración del sistema.

Restablecimiento de los valores predeterminados

Después de ejecutar esta función y reiniciar la impresora, todos los parámetros de menú, salvo los de red, se restablecen a sus valores predeterminados.

En el panel del operador de la impresora

1. Pulse **▼** hasta que aparezca >CONFIGURACIÓN y, a continuación, pulse **✓**.
 2. Pulse **▼** hasta que aparezca >Menú admin y, a continuación, pulse **✓**.
 3. Pulse **▼** hasta que aparezca >Mantenimiento y, a continuación, pulse **✓**.
 4. Pulse **▼** hasta que aparezca >Inicializar NVM y, a continuación, pulse **✓**.
 5. Pulse **▼** hasta que aparezca >Sección sistema y, a continuación, pulse **✓**.
 6. Aparece el mensaje ¿Está Seguro? en el panel del operador; a continuación, pulse **◀** o **▶** para seleccionar sí. Pulse **✓**.
- La impresora se apaga automáticamente para aplicar las configuraciones.

Desde el equipo

1. Haga clic en Inicio → Todos los programas → Impresoras Dell → Programas Adicionales Láser Color → Utilidad de inicio rápido.
Se abre el cuadro de diálogo **Utilidad de inicio rápido**.
 2. Haga clic en el botón **Herramientas**.
Se abre el cuadro de diálogo **Herramientas**.
 3. Seleccione la impresora en **Nombre de la Impresora**.
Se abre **Herramientas**.
 4. Haga clic en la ficha **Mantenimiento de la Impresora**.
 5. En la lista a la izquierda de la página seleccione **Rest Valor Pred**.
Aparece la página **Rest Valor Pred**.
 6. Seleccione el botón **Sección sistema**.
La impresora se apaga automáticamente para aplicar las configuraciones.
-

Ajuste del idioma

Para mostrar otro idioma en el panel del operador:

En el panel del operador de la impresora

1. Pulse **▼** hasta que aparezca >CONFIGURACIÓN y, a continuación, pulse **✓**.
2. Pulse **▼** hasta que aparezca >Idioma del panel y, a continuación, pulse **✓**.
3. Pulse **▶** hasta que aparezca el idioma que desee y, a continuación, pulse **✓**.

Desde el equipo

1. Haga clic en Inicio → Todos los programas → Impresoras Dell → Programas Adicionales Láser Color → Utilidad de inicio rápido.
Se abre el cuadro de diálogo **Utilidad de inicio rápido**.
2. Haga clic en el botón **Herramientas**.
Se abre el cuadro de diálogo **Herramientas**.

3. Seleccione la impresora en **Nombre de la Impresora**.

Se abre **Herramientas**.

4. Haga clic en la ficha **Mantenimiento de la Impresora**.

5. En la lista a la izquierda de la página seleccione **Configuración del Sistema**.

Aparece la página **Configuración del Sistema**.

6. Seleccione el idioma que desee en **Idioma del Dispositivo** y, a continuación, pulse el botón **Aplicar Nuevas Configuraciones**.

[Regreso a la pantalla de contenido](#)

[Regreso a la pantalla de contenido](#)

Acerca de la impresora

- [Alimentador automático de documentos \(ADF\)](#)
- [Panel del operador](#)
- [Protección de la impresora](#)
- [Solicitud de suministros](#)

En las siguientes ilustraciones se muestra la Dell™ 2135cn Color Laser Multifunction Printer.

 **NOTA:** En este manual, Dell™ 2135cn Color Laser Multifunction Printer se denomina "impresora".

Vista frontal

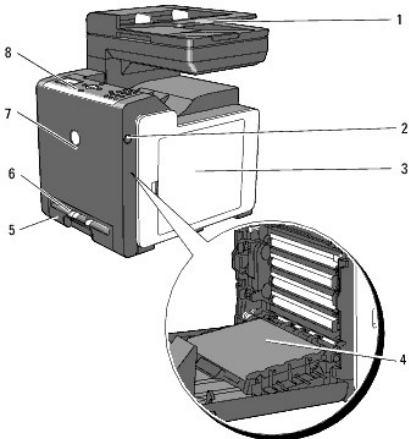

1	Alimentador automático de documentos (ADF)	5	Bandeja 1
2	Botón Lateral	6	Alimentador de hojas sueltas (SSF)
3	Cubierta lateral (cartuchos de tóner en el interior)	7	Cubierta frontal NOTA: Puede abrir la cubierta frontal pulsando el botón lateral (2).
4	Unidad de correa	8	Panel del operador

Vista trasera

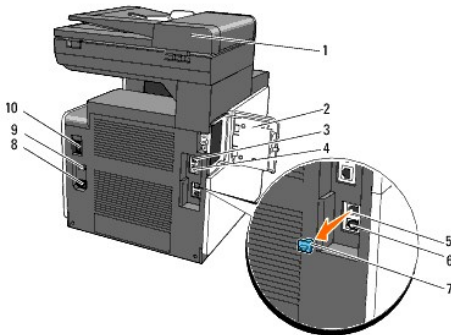

1	Alimentador automático de documentos (ADF)	6	Conector de la pared
2	Cubierta de la memoria	7	Tapón "azul"
3	Puerto USB	8	Conector de alimentación
4	Puerto Ethernet	9	Botón RESET
5	Conector del teléfono	10	Interruptor principal

AVISO: Para evitar una imagen irregular en pantalla o un malfuncionamiento de la impresora, no coloque la impresora expuesta a la luz directa del sol con el alimentador de hojas sueltas abierto.

Habilite suficiente espacio para abrir la bandeja, las cubiertas y las opciones. Conviene asimismo dejar espacio suficiente alrededor de la impresora para permitir una ventilación adecuada.

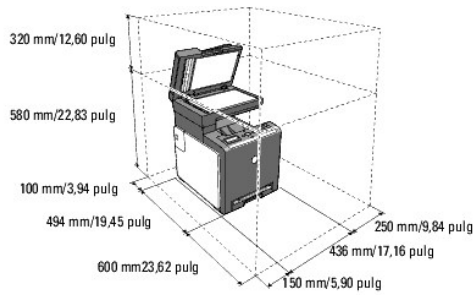

Alimentador automático de documentos (ADF)

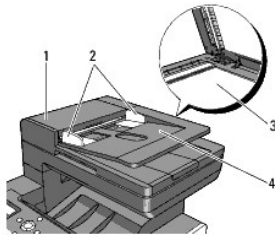

1	Cubierta del ADF
2	Guías de documentos
3	Cristal de documentos
4	Bandeja del alimentador de documentos

Panel del operador



Para obtener más información sobre el panel del operador, consulte "[Panel del operador](#)".

Protección de la impresora

Para proteger la impresora del robo, puede utilizar el candado Kensington opcional.

Coloque el candado Kensington en la ranura de seguridad de la impresora.

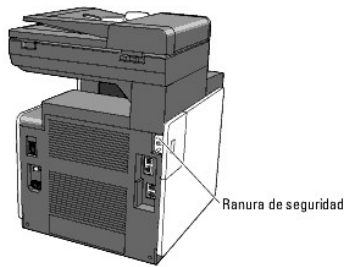

Para obtener más información, consulte las instrucciones de operación suministradas con el candado Kensington.

Solicitud de suministros

Para solicitar cartuchos de tóner de repuesto o suministros a Dell:

1. Haga doble clic en el icono en el escritorio.



Si no encuentra el icono en el Escritorio:

- a. Haga clic en el archivo "**DLRMM.EXE**" de "C:\Archivos de programa\Impresoras Dell\Programas Adicionales Láser Color\Pedidos Nuevos".

 **NOTA:** "C:\Archivos de programa\" puede variar según el destino de la carpeta donde haya instalado el software y la documentación de Dell.

- b. Haga clic en **Archivo** en la barra de herramientas y, a continuación, en **Crear acceso directo** en el menú desplegable que aparece.
 - c. Haga clic con el botón derecho en el icono del acceso directo creado.
 - d. Elija **Enviar a** en el menú desplegable y, a continuación, haga clic en **Escritorio (crear acceso directo)** en el submenú que aparece.
2. Visite el sitio Web de suministros de impresora Dell en www.dell.com/supplies, o realice su pedido de suministros de impresora Dell por teléfono.

Para obtener un servicio óptimo, tenga a mano la tarjeta de servicio de la impresora Dell.

Para obtener información sobre cómo encontrar el número de la tarjeta de servicio, consulte "[Código de servicio rápido y número de tarjeta de servicio](#)".

[Regreso a la pantalla de contenido](#)

[Regreso a la pantalla de contenido](#)

Instalación de los cartuchos de tóner y de la unidad dispositivo de cabezal de impresión (PHD)

- [Instalación de los cartuchos de tóner](#)
- [Instalación de la unidad PHD](#)

- ⚠ PRECAUCIÓN:** Antes de realizar cualquiera de los procedimientos siguientes, siga las instrucciones de seguridad de la *Guía de información del producto*.
- 🕒 AVISO:** Para proteger los tambores del dispositivo de cabezal de impresión (PHD) de la luz intensa, cierre la cubierta frontal antes de tres minutos. Si la cubierta frontal permanece abierta más de tres minutos, la calidad de impresión podría deteriorarse.
- 🕒 AVISO:** Asegúrese de que nada roce o raye la superficie (película negra) de la unidad de correa. La presencia de rayaduras, suciedad o grasa de las manos en la película de la unidad de correa puede afectar a la calidad de impresión.
-

Instalación de los cartuchos de tóner

1. Abra la cubierta lateral.

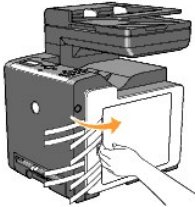

2. Tire y quite por completo las cuatro cintas.

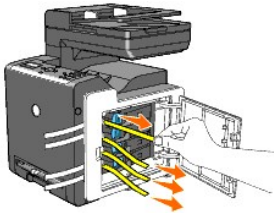

3. Pulse y deslice las trabas azules de los cuatro cartuchos de tóner hasta la posición de bloqueo.

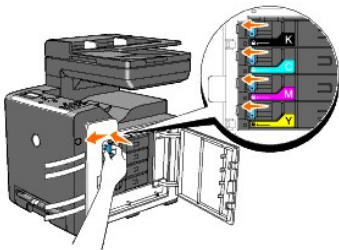

4. Cierre la cubierta lateral.



Instalación de la unidad PHD

1. Pulse el botón lateral y abra la cubierta frontal.

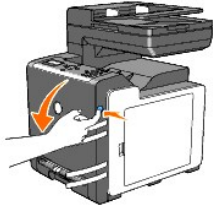

2. Gire hacia la izquierda las cuatro palancas de bloqueo de la unidad PHD para desbloquear la unidad.

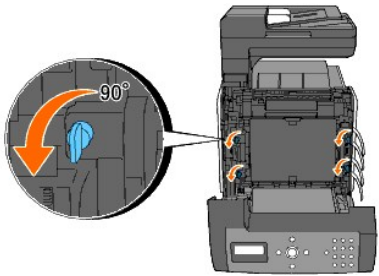

- ➔ **AVISO:** No toque la unidad de correa.

3. Sujete las pestañas grises y saque la unidad PHD de la impresora completamente.

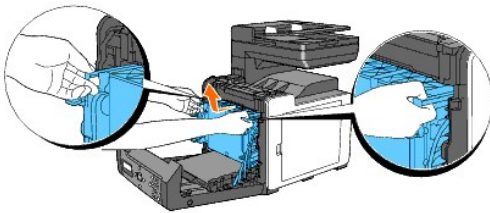

- ➔ **AVISO:** No retire la hoja de protección mientras saca la unidad PHD.

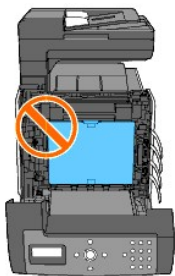

4. Quite completamente las cuatro cintas amarillas de la unidad PHD.

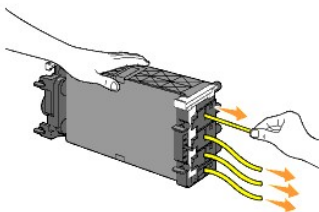

➡ **AVISO:** Despegue las cintas de la unidad.

5. Inserte la unidad PHD hasta que la raya del asa quede alineada con la línea blanca de la impresora.

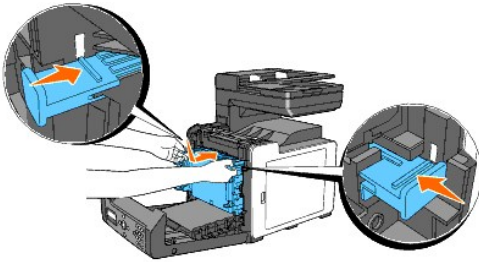

➡ **AVISO:** Procure no golpear la unidad de correa cuando inserte la unidad PHD.

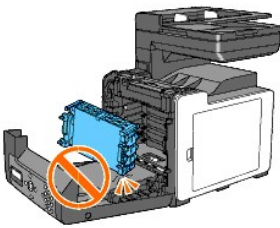

6. Gire las cuatro palancas de bloqueo de la unidad PHD 90 grados hacia la derecha y ,a continuación, retire la hoja de protección.

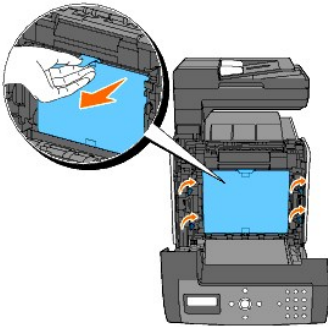

7. Cierre la cubierta frontal.

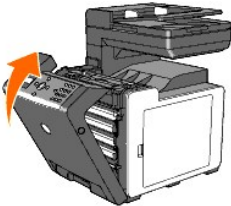

[Regreso a la pantalla de contenido](#)

[Regreso a la pantalla de contenido](#)

Conexión de la impresora

- [Selección del cable adecuado](#)
- [Conexión directa de la impresora al equipo](#)
- [Encendido de la impresora](#)
- [Conexión de la impresora a la red](#)
- [Conexión de la línea telefónica](#)
- [Uso del botón de RESET](#)

Selección del cable adecuado

El cable de interconexión de la Dell™ 2135cn Color Laser Multifunction Printer debe cumplir los siguientes requisitos:

Tipo de conexión	Especificaciones de conexión
USB	USB 2.0
Ethernet	10 Base-T/100 Base-TX
Conector de la pared	RJ11
Conector del teléfono	RJ11

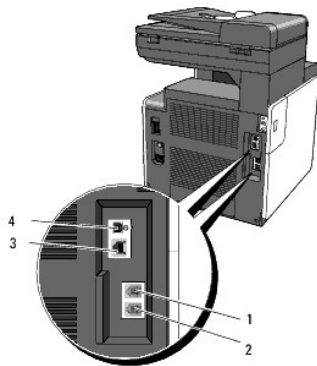

1	Conector del teléfono	PHONE
2	Conector de la pared	LINE
3	Puerto Ethernet	
4	Puerto USB	

Conexión directa de la impresora al equipo

Una impresora local es una impresora que está conectada directamente al equipo mediante un cable USB. Si la impresora está conectada a una red y no al equipo, omite esta sección y vaya a ["Conexión de la impresora a la red"](#).

Microsoft® Windows® 2000, Windows XP, Windows XP 64-bit Edition, Windows Server® 2003, Windows Server 2003 Enterprise x64 Edition, Windows Server 2008, Windows Server 2008 Enterprise x64 Edition, Windows Vista® y Windows Vista 64-bit Edition admiten conexiones USB.

Para saber si el sistema que está utilizando admite USB, consulte la documentación del sistema operativo del equipo.

Para conectar la impresora a un equipo:

1. Asegúrese de que la impresora, el equipo y cualquier otro dispositivo conectado están apagados y desenchufados.
2. Conecte la impresora al equipo mediante un cable USB.

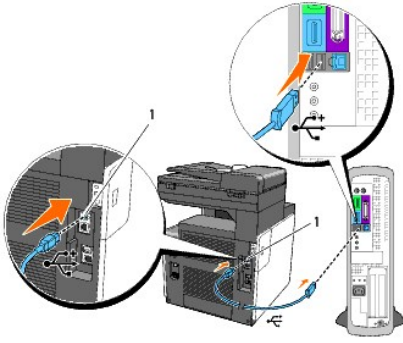

1 Puerto USB

Un puerto USB necesita un cable USB. Haga coincidir el símbolo USB del cable con el símbolo USB de la impresora.

Conecte el otro extremo del cable a un puerto USB situado en la parte trasera del equipo. No lo conecte al teclado USB.

Encendido de la impresora

1. Conecte el cable de alimentación a la impresora y a la fuente de alimentación.

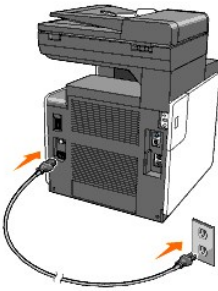

No use cables alargadores ni regletas.

La impresora no debe enchufarse a un sistema SAI.

2. Encienda el equipo y la impresora. Cuando use el cable USB, de forma automática se instalará el controlador USB.

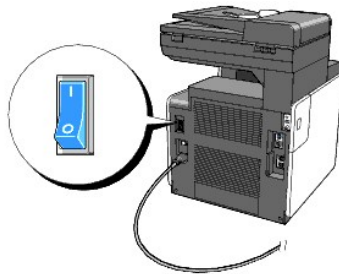

Conexión de la impresora a la red

Para conectar la impresora a una red:

1. Asegúrese de que la impresora, el equipo y cualquier otro dispositivo conectado están apagados y desenchufados.
2. Conecte la impresora a la red mediante un cable Ethernet.

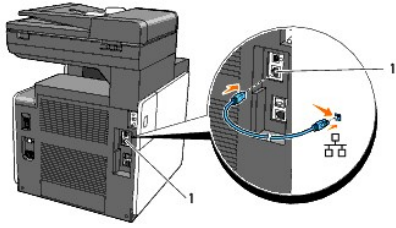

1 Puerto Ethernet

Para conectar la impresora a la red, conecte un extremo del cable Ethernet al puerto Ethernet de la parte trasera de la impresora y el otro extremo en una interconexión o a un concentrador LAN .

Encendido de la impresora

1. Enchufe un extremo del cable de alimentación de la impresora en el zócalo que hay en la parte posterior de ésta y el otro extremo en un enchufe con toma de tierra.

No use cables alargadores ni regletas.

La impresora no debe enchufarse a un sistema SAI.

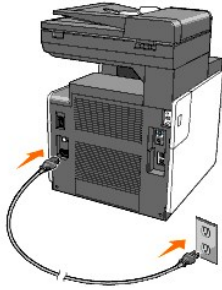

2. Encienda el equipo y la impresora.

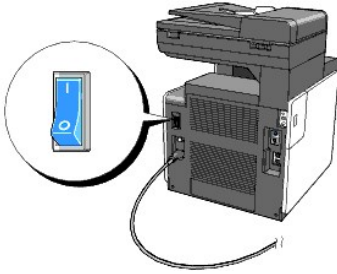

Impresión y comprobación de la página de configuración del sistema

Imprima la página de configuración del sistema.

En el panel del operador de la impresora

1. Pulse **▼** hasta que aparezca **>CONFIGURACIÓN** y, a continuación, pulse **✓** .
2. Pulse **▼** hasta que aparezca **>Informes** y, a continuación, pulse **✓** .
3. Aparece **Config sistema**. Pulse **✓** .

Se imprime la página de configuración del sistema.

Desde el equipo

1. Haga clic en **Inicio** → **Todos los programas** → **Impresoras Dell** → **Programas Adicionales Láser Color** → **Utilidad de inicio rápido**.

Se abre el cuadro de diálogo **Utilidad de inicio rápido**.

2. Haga clic en el botón **Herramientas**.

Se abre el cuadro de diálogo **Herramientas**.

3. Seleccione la impresora en **Nombre de la Impresora**.

Se abre **Herramientas**.

4. Haga clic en la ficha **Informe de las Configuraciones de la Impresora**.

5. En la lista a la izquierda de la página seleccione **Informes**.

Aparece la página **Informes**.

6. Haga clic en el botón **Config sistema**.

Se imprime la página de configuración del sistema.

Asignación de una dirección IP

Las direcciones IP son números únicos compuestos de cuatro secciones separadas por puntos, que pueden incluir hasta tres dígitos en cada sección, por ejemplo, 111.222.33.44.

La asignación de una dirección IP ya en uso puede ocasionar problemas de funcionamiento de la red.

 **NOTA:** La asignación de una dirección IP se considera una función avanzada, que normalmente realiza un administrador del sistema.

En el panel del operador de la impresora



Para obtener más información sobre cómo utilizar el panel del operador, consulte "[Panel del operador](#)".



1. Encienda la impresora.

Aparece >COPIAR.

2. Pulse  hasta que aparezca >CONFIGURACIÓN y, a continuación, pulse .

3. Pulse  hasta que aparezca >Menú admin y, a continuación, pulse .



4. Pulse  hasta que aparezca >Red Cableada y, a continuación, pulse .

5. Pulse  hasta que aparezca >TCP/IP y, a continuación, pulse .

6. Aparece >Obtener Dir IP. Pulse .

7. Aparece panel. Pulse .



8. Pulse el botón .

9. Pulse  hasta que aparezca >Dirección IP y, a continuación, pulse .

El cursor se sitúa en el primer dígito de la dirección IP.

10. Utilice las diez teclas para especificar el primer dígito de la dirección IP y luego pulse .

El cursor salta al siguiente dígito.

 **NOTA:** Los dígitos sólo que pueden especificar de uno en uno y hay que pulsar  cada vez que introduce uno.

11. Especifique el resto de los dígitos y pulse ✓.
12. Pulse el botón ↻.
13. Pulse ▼ hasta que aparezca >Máscara Subred y, a continuación, pulse ✓.
14. Repita los pasos 10 a 11 para definir la Máscara Subred y, a continuación, pulse ✓.
15. Pulse el botón ↻.
16. Pulse ▼ hasta que aparezca >Direcc Pasarela y, a continuación, pulse ✓.
17. Repita los pasos 10 a 11 para definir la Direcc Pasarela y, a continuación, pulse ✓.
18. Apague la impresora , a continuación, vuelva a encenderla.

Desde el equipo

1. Haga clic en Inicio → Todos los programas → Impresoras Dell → **Programas Adicionales Láser Color** → **Utilidad de inicio rápido**.
Se abre el cuadro de diálogo **Utilidad de inicio rápido**.
2. Haga clic en el botón **Herramientas**.
Se abre el cuadro de diálogo **Herramientas**.
3. Seleccione la impresora en **Nombre de la Impresora**.
Se abre **Herramientas**.
4. Haga clic en la ficha **Mantenimiento de la Impresora**.
5. En la lista a la izquierda de la página seleccione **Configuraciones TCP/IP**.
Aparece la página **Configuraciones TCP/IP**.
6. Seleccione el modo de **Modo Dirección IP** y, a continuación, introduzca los valores en Dirección IP, Máscara Subred y Dirección de Pasarela.
7. Pulse el botón **Aplicar Nuevas Configuraciones** para aplicar las configuraciones.

También puede asignar la dirección IP a la impresora al instalar los controladores de impresora con el programa de instalación. Si utiliza la función **Instalación en Red**, y **Obtener Dir IP** está definido en **AutoIP** o **DHCP** en el menú del panel del operador, puede configurar la dirección IP de 0.0.0.0 hasta la dirección IP que desee en la ventana de selección de impresora.

Verificación de los valores IP

1. Imprima otra página de configuración del sistema.
2. Busque bajo el encabezado **TCP/IP** en la página de configuración del sistema y asegúrese de que la dirección IP, la máscara de subred y la pasarela son las correctas.

o bien

Envíe un comando ping a la impresora y verifique que responde. Por ejemplo, en un indicador de comandos de un equipo de red, escriba ping seguido de la nueva dirección IP (por ejemplo, 192.168.0.11):

```
ping 192.168.0.11
```

Si la impresora está activa en la red, recibirá una respuesta.

Conexión de la línea telefónica

NOTA: No conecte la impresora directamente a una DSL (línea de abonado digital). Esto podría dañar la impresora. Para utilizar una DSL, necesitará usar un filtro DSL adecuado. Póngase en contacto con su proveedor de servicios para pedirle un filtro DSL.

1. Enchufe un extremo del cable de la línea telefónica al conector de la pared y el otro extremo a un conector de pared activo.

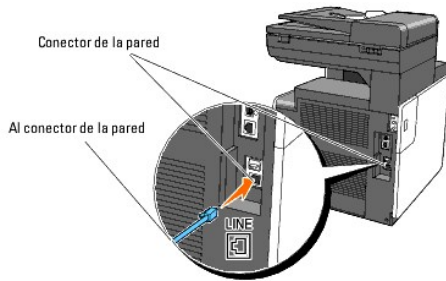

2. Quite el tapón "azul" del conector del teléfono.

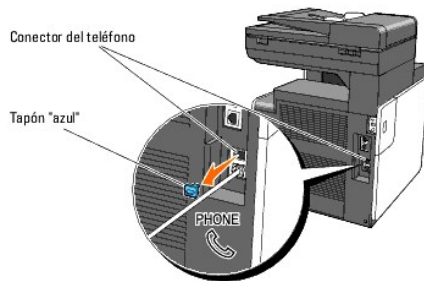

3. Para conectar un teléfono y/o un contestador automático a la impresora, enchufe el cable de línea del teléfono o del contestador automático al conector de teléfono (☎).

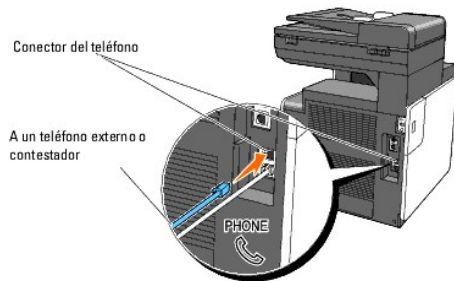

Si en su país la comunicación telefónica es en serie (como Alemania, Suecia, Dinamarca, Austria, Bélgica, Italia, Francia y Suiza) y se le ha suministrado un conector terminador "amarillo", inserte dicho terminador "amarillo" en el conector del teléfono (☎).

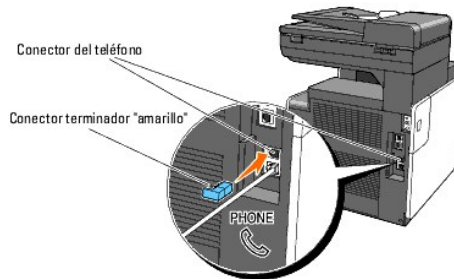

Uso del botón de RESET

La impresora está provista de un detector de fuga eléctrica que evita la descarga eléctrica o incendio por fuga eléctrica, ya que interrumpe automáticamente los circuitos internos de la impresora.

Cuando se detecta una fuga eléctrica, se dispara el botón de **RESET**. En tal caso, pulse el botón **RESET** para encender la impresora de nuevo. Si se vuelve a

disparar el botón **RESET** después de haberlo pulsado, póngase en contacto con Dell.

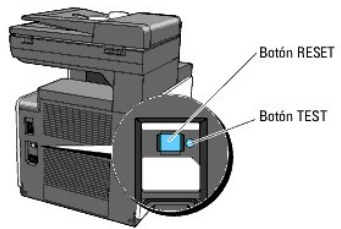

Al menos una vez al mes, realice este procedimiento para comprobar si el detector de fuga eléctrica funciona correctamente:

1. Encienda la impresora y pulse el botón **TEST**.
 - 1 Si se dispara el botón **RESET** y se apaga la impresora, es que el detector de fuga eléctrica funciona correctamente. Pulse el botón **RESET** para encender la impresora de nuevo.
 - 1 Si no se dispara el botón **RESET**, póngase en contacto con Dell. Si el detector de fuga eléctrica no funciona, deje de utilizar la impresora.

[Regreso a la pantalla de contenido](#)

[Regreso a la pantalla de contenido](#)

Dell Printer Configuration Web Tool

- [Uso de la Dell Printer Configuration Web Tool](#)
- [Configuración del explorador Web](#)
- [Formato de visualización de página](#)
- [Modificación de los valores de los elementos de menú](#)

 **NOTA:** Esta herramienta Web sólo está disponible cuando la impresora está conectada a una red mediante cable de red.

Una de las características de la **Dell™ Printer Configuration Web Tool** es la Configuración de Alerta de E-Mail, que le envía a usted, o a la persona encargada, un e-mail cuando la impresora necesita suministros o la intervención del usuario.

Para rellenar informes de inventario de impresoras que deban incluir el número de etiqueta de propiedad de todas las impresoras de su área, utilice la característica **Información de la impresora** de la Dell Printer Configuration Web Tool. Sólo tiene que escribir la dirección IP de cada impresora de la red para mostrar su número de etiqueta de propiedad.

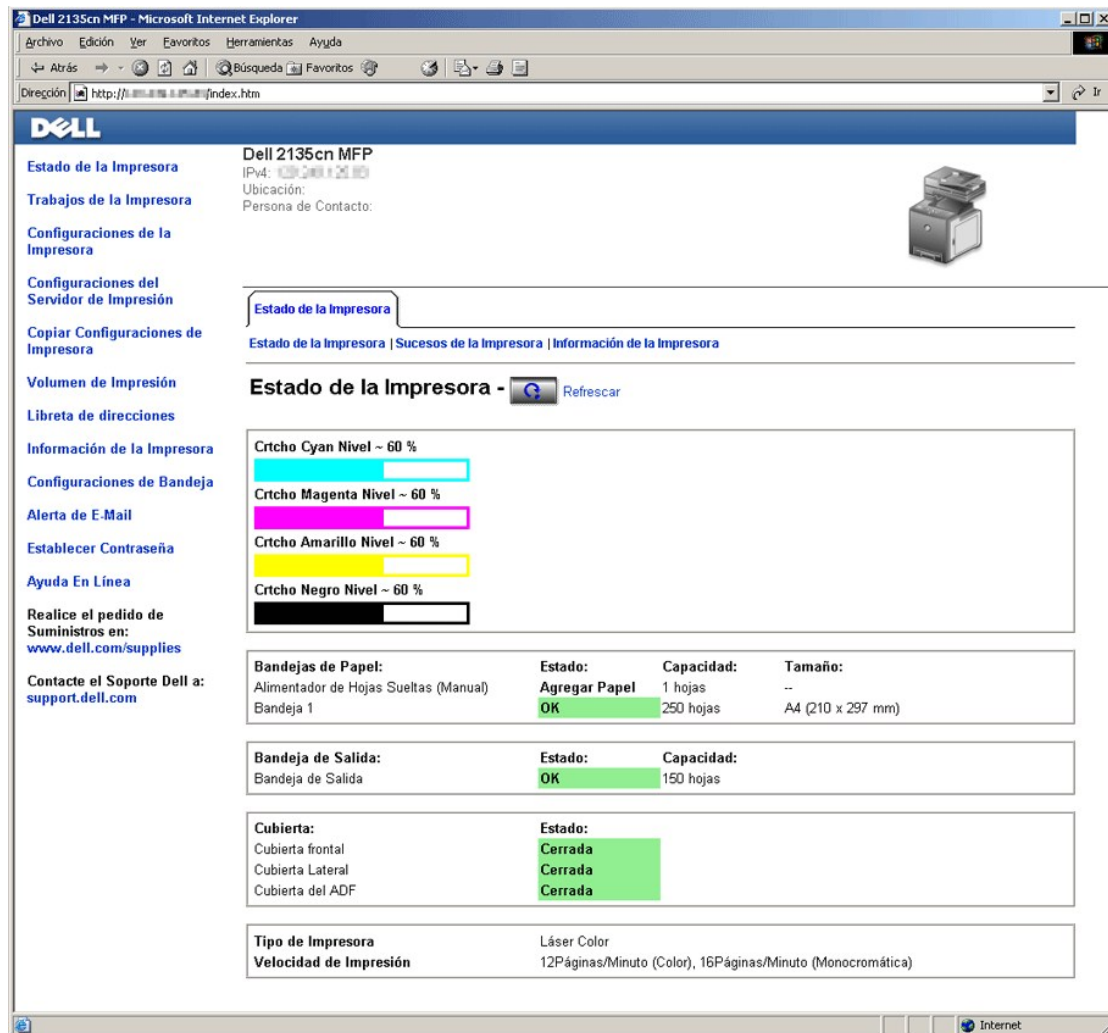

Dell 2135cn MFP
IPv4: 
Ubicación:
Persona de Contacto:

Estado de la Impresora -  Refrescar

Cartuchos de Tinta:

- Cartucho Cyan Nivel ~ 60 %
- Cartucho Magenta Nivel ~ 60 %
- Cartucho Amarillo Nivel ~ 60 %
- Cartucho Negro Nivel ~ 60 %

Bandejas de Papel:	Estado:	Capacidad:	Tamaño:
Alimentador de Hojas Sueltas (Manual)	Agregar Papel	1 hojas	--
Bandeja 1	OK	250 hojas	A4 (210 x 297 mm)

Bandeja de Salida:	Estado:	Capacidad:
Bandeja de Salida	OK	150 hojas

Cubierta:	Estado:
Cubierta frontal	Cerrada
Cubierta Lateral	Cerrada
Cubierta del ADF	Cerrada

Tipo de Impresora	Láser Color
Velocidad de Impresión	12Páginas/Minuto (Color), 16Páginas/Minuto (Monocromática)

La característica Dell Printer Configuration Web Tool también le permite cambiar valores de la impresora y realizar un seguimiento de los hábitos de impresión. Si es administrador de red, podrá copiar fácilmente los valores de la impresora en otra o en todas las impresoras de la red con el navegador Web.

Para iniciar la Dell Printer Configuration Web Tool, escriba la dirección IP de la impresora en el navegador Web.

Si no conoce la dirección IP de la impresora, imprima una página de configuración del sistema, donde se muestra la dirección IP:

En el panel del operador de la impresora

1. Pulse ▼ hasta que aparezca >CONFIGURACIÓN y, a continuación, pulse ✓ .
2. Pulse ▼ hasta que aparezca >Informes y, a continuación, pulse ✓ .
3. Aparece Config sistema. Pulse ✓ .
Se imprime la página de configuración del sistema.

Desde el equipo

1. Haga clic en Inicio → Todos los programas → Impresoras Dell → Programas Adicionales Láser Color → Utilidad de inicio rápido.
Se abre el cuadro de diálogo **Utilidad de inicio rápido**.
2. Haga clic en el botón **Herramientas**.
Se abre el cuadro de diálogo **Herramientas**.
3. Seleccione la impresora en **Nombre de la Impresora**.
Se abre **Herramientas**.
4. Haga clic en la ficha **Mantenimiento de la Impresora**.
5. En la lista de la izquierda de la página, seleccione **EWS** (Servidor Web incrustado o Dell Printer Configuration Web Tool).
Aparece la página EWS.
6. Pulse el botón **Visualización**.
Se imprime la página de configuración del sistema.

Si la dirección IP que se muestra es 0.0.0.0. (valor predeterminado de fábrica), es que no se ha asignado una dirección IP. Para asignar una a la impresora, consulte "[Asignación de una dirección IP](#)".

Uso de la Dell Printer Configuration Web Tool

Utilice la **Dell Printer Configuration Web Tool** para:

Estado de la Impresora

Use el menú **Estado de la Impresora** para obtener información inmediata sobre el estado de los suministros de la impresora. Cuando se esté agotando el cartucho de tóner, haga clic en el enlace de solicitud de suministros en la primera pantalla para solicitar cartuchos de tóner adicionales.

Trabajos de la Impresora

Use el menú **Trabajos de la impresora** para tener acceso a información de la página **Lista de trabajos** y la página **Trabajos Completados**.

Estas páginas muestran información detallada sobre el estado de cada protocolo o cada trabajo.

Configuraciones de la Impresora

Use el menú **Configuraciones de la Impresora** para cambiar la configuración de la impresora y poder ver dicha configuración en el panel del operador de forma remota.

Configuraciones del Servidor de Impresión

Con el menú **Configuraciones del Servidor de Impresión** puede cambiar el tipo de interfaz de la impresora y las condiciones necesarias de comunicación.

Copiar Configuraciones de Impresora

Use el menú **Copiar Configuraciones de Impresora** para copiar los valores de la impresora en otra u otras impresoras de la red escribiendo simplemente la

dirección IP de cada impresora.

 **NOTA:** Debe iniciar la sesión como administrador de red para utilizar esta característica.

Volumen de Impresión

Use la opción **Volumen de Impresión** para comprobar el historial de impresión, como, por ejemplo, el consumo de papel y los tipos de trabajos que se imprimen y el límite hasta el cual los usuarios pueden utilizar el modo de color y el número máximo de hojas que pueden imprimir.

Libreta de direcciones

Use el menú **Libreta de direcciones** para ver o editar las entradas de dirección de correo electrónico, dirección del servidor y número de fax en la Libreta de direcciones, o bien para realizar entradas nuevas.

Información de la Impresora

Use el menú **Información de la Impresora** para obtener información sobre las solicitudes de servicio, los informes de inventario o el estado de la memoria actual y los niveles de código de motor.

Configuraciones de Bandeja

Use el menú **Configuraciones de Bandeja** para obtener información sobre el tamaño y el tipo de papel de cada bandeja.

Alerta de E-Mail

Use el menú **Alerta de E-Mail** para recibir un correo electrónico cuando la impresora necesite suministros o la intervención del usuario. Para recibir notificaciones, escriba su nombre o el de la persona encargada en el cuadro de lista de correo electrónico. Seleccione **Alerta de E-Mail** también cuando utilice la función Escanear a correo.

Establecer Contraseña

Use el menú **Establecer Contraseña** para bloquear la **Dell Printer Configuration Web Tool** con una contraseña para que los demás usuarios no cambien accidentalmente los valores de impresora que ha seleccionado.

 **NOTA:** Debe iniciar la sesión como administrador de red para utilizar esta característica.

Ayuda En Línea

haga clic en **Ayuda En Línea** para visitar el sitio Web de asistencia de Dell.

Realice el pedido de Suministros en:

www.dell.com/supplies

Contacte el Soporte Dell a:

support.dell.com

Configuración del explorador Web

Antes de usar la característica **Dell Printer Configuration Web Tool**, asegúrese de que JavaScript está activado en su explorador.

Se recomienda configurar los valores de entorno de los navegadores Web antes de utilizar la **Dell Printer Configuration Web Tool**.

 **NOTA:** Es posible que las páginas de Dell Printer Configuration Web Tool resulten ilegibles si fueron configuradas con un idioma distinto al del navegador.

En Internet Explorer® 6.0 o Internet Explorer® 7.0:

Configuración del idioma de interfaz

1. En la barra de menús, seleccione **Herramientas** y luego **Opciones de Internet**.
2. Seleccione **Idiomas** en el grupo **General**.
3. Especifique el idioma de interfaz en orden de preferencia en la lista **Idioma**.

Por ejemplo:

- 1 Italiano (Italia) [it]
- 1 Español - España (alfabetizaci) [es]
- 1 Alemán (Alemania) [de]
- 1 Francés (Francia) [fr]
- 1 Inglés [en] o Inglés (Estados Unidos) [en-us]
- 1 Danés [da]
- 1 Holandés [nl]
- 1 Noruego [no]
- 1 Sueco [sv]

Definición de la dirección IP de la impresora sin proxy

1. Seleccione **Opciones de Internet** en el menú **Herramientas**.
2. Seleccione **Servidor proxy** en **Configuración de LAN** en la ficha **Conexiones**.
3. Desactive la casilla de verificación **Utilizar un servidor proxy para su LAN**.

o bien

Haga clic en **Opciones avanzadas**, y especifique la dirección IP de la impresora en el campo **Usar el mismo servidor proxy para todos los protocolos** dentro de **Excepciones**.

4. Una vez definido el idioma y el proxy, escriba <http://nnn.nnn.nnn.nnn/> (la dirección IP de la impresora) en el campo de entrada de URL del navegador para activar la **Dell Printer Configuration Web Tool**.

Si utiliza Firefox 2.0 o versión posterior:

Configuración del idioma de interfaz

1. Seleccione **Opciones** en el menú **Herramientas**.
2. Haga clic en **Avanzadas**.
3. Haga clic en **Elegir** en la ficha **General**.
4. Especifique el idioma de interfaz en orden de preferencia en la lista **Idioma en orden de preferencia**.

Por ejemplo:

- 1 Inglés [en] o Inglés/Estados Unidos [en-us]
- 1 Italiano [it]
- 1 Español [es]
- 1 Alemán [de]
- 1 Francés [fr]
- 1 Holandés [nl]
- 1 Noruego [no]
- 1 Sueco [sv]
- 1 Danés [da]

Definición de la dirección IP de la impresora sin proxy

1. Seleccione **Opciones** en el menú **Herramientas**.
2. Haga clic en **Red** en el cuadro de diálogo **Opciones**.
3. Haga clic en **Conexión** → **Configuración**.
4. Realice una de las instrucciones siguientes:
 - 1 Active la casilla de verificación **Conexión directa a Internet**.
 - 1 Active la casilla de verificación **Autodetectar configuración de proxy para esta red**.
 - 1 Active la casilla de verificación **Configuración manual de proxy** y, a continuación, especifique la dirección IP de la impresora en el cuadro de edición **Sin proxy para**.
 - 1 Active la casilla de verificación **URL de configuración automática de proxy**.

Una vez definido el idioma y el proxy, escriba <http://nnn.nnn.nnn.nnn/> (la dirección IP de la impresora) en el campo de entrada de URL del navegador para activar la **Dell Printer Configuration Web Tool**.

Formato de visualización de página

La página se divide en las tres secciones que aparecen a continuación:

Cuadro superior

El cuadro superior está situado en la parte superior de todas las páginas. Cuando la **Dell Printer Configuration Web Tool** está activada, el estado actual y especificaciones de la impresora se muestra en el cuadro superior de cada página.

El cuadro superior contiene los siguientes elementos.

Dell 2135cn MFP	Muestra el nombre de producto de la impresora.
IPv4	Muestra la dirección IP de la impresora.
Ubicación	Muestra la ubicación de la impresora. La ubicación se puede cambiar en la sección Información Básica de la página Configuraciones del Servidor de Impresión .
Persona de Contacto	Muestra el nombre del administrador de la impresora. El nombre se puede cambiar en la sección Información Básica de la página Configuraciones del Servidor de Impresión .
Imagen de la máquina	Muestra la imagen de mapa de bits de la impresora. Al hacer clic en la imagen, aparece el menú Estado de la Impresora en el cuadro derecho.

Cuadro izquierdo

El cuadro izquierdo está situado en el lateral izquierdo de todas las páginas. Los títulos de menús que aparecen en el cuadro izquierdo tienen vínculos a los menús y páginas correspondientes. Puede ir a la página en cuestión haciendo clic en sus caracteres.

El cuadro izquierdo contiene los siguientes menús.

Estado de la Impresora	Enlaces al menú Estado de la Impresora .
Trabajos de la Impresora	Enlaces al menú Trabajos de la Impresora .
Configuraciones de la Impresora	Enlaces al menú Informe de las Configuraciones de la Impresora .
Configuraciones del Servidor de Impresión	Enlaces al menú Informes del Servidor de Impresión .
Copiar Configuraciones de Impresora	Enlaces a la menú Copiar Configuraciones de Impresora .
Volumen de Impresión	Enlaces al menú Volumen de Impresión .
Libreta de direcciones	Enlaces al menú Libreta de direcciones .
Información de la Impresora	Enlaces al menú Estado de la Impresora .
Configuraciones de Bandeja	Establece un enlace al menú Configuraciones de Bandeja .
Alerta de E-Mail	Enlaces al menú Configuraciones del Servidor de Impresión .
Establecer Contraseña	Enlaces al menú Otras características .
Ayuda En Línea	Enlaces al sitio Web de asistencia de Dell.
Realice el pedido de Suministros en:	Enlaces a la página Web de Dell.
Contacte el Soporte Dell a:	Enlaces a la dirección Web de la página de asistencia técnica de Dell. support.dell.com/

Cuadro derecho

El cuadro derecho está situado en el lateral derecho de todas las páginas. El contenido del cuadro derecho corresponde al menú que seleccione en el cuadro izquierdo. Para obtener información detallada sobre los elementos que aparecen en el cuadro derecho, consulte ["Detalles de los elementos de menú"](#).

Botones del cuadro derecho

Botón Refrescar	Recibe la configuración actual de la impresora y actualiza la información más reciente en el cuadro derecho.
Botón Aplicar Nuevas Configuraciones	Envía a la impresora los nuevos valores definidos en la Dell Printer Configuration Web Tool . Los valores de impresora antiguos se sustituyen por los nuevos.
Botón Restaurar Configuraciones	Recupera los valores antiguos existentes antes de que se realizaran los cambios. Los valores nuevos no se enviarán a la impresora.

Modificación de los valores de los elementos de menú

Algunos menús le permiten modificar los valores de la impresora mediante la **Dell Printer Configuration Web Tool**. Al acceder a dichos menús, aparece en pantalla el diálogo de autenticación. Escriba un nombre de usuario y contraseña del administrador de la impresora siguiendo las peticiones del cuadro de diálogo.

El nombre de usuario predeterminado es **admin**, y la contraseña predeterminada es en blanco (NULL). Sólo se puede modificar la contraseña en la página **Establecer Contraseña** del menú **Otras Características**. El nombre de usuario es invariable. Consulte ["Establecer Contraseña"](#) para obtener más información.

Detalles de los elementos de menú

"Estado de la Impresora"	"Estado de la Impresora"	
	"Sucesos de la Impresora"	
	"Información de la Impresora"	
"Trabajos de la Impresora"	"Lista de Trabajos"	
	"Trabajos completados"	
"Configuraciones de la Impresora"	"Informe de las Configuraciones de la Impresora"	
	"Configuraciones del Menú"	
	"Informes"	
	"Configuración del Sistema"	
	"Configuraciones PCL"	
	"Config segura"	
	"Predets copia"	
	"Balance de Color de Copia"	
	"Ajustes de copia"	
	"Predets escan"	
	"Predets fax"	
	"Config fax"	
	"Mantenimiento de la Impresora"	"Densidad del Papel"
		"Ajustar BTR"
"Ajustar Fusor"		
"Ajuste de Registro Automático"		
"Ajustes de Registro de Color"		
"Limpiar Desarrollador"		
"Ajustar Altitud"		
"Rest Valor Pred"		
"Tóner no Dell"		
"Inicializar Contador de Impresión"		
"Config reloj"		
"Configuraciones del Servidor de Impresión"	"Personalización de Enlace Web"	
	"Página de Configuración del Servidor de Impresión"	
"Configuraciones del Servidor de Impresión"	"Página de Configuración de Alerta de E-Mail"	
	"Información Básica"	
	"Configuraciones de Puerto"	
	"TCP/IP"	
	"Alerta de E-Mail"	
	"SNMP"	

		"Escanear a red"	
	"Otras Características"	"Establecer Contraseña"	
		"Restablecer Servidor de Impresión"	
"Copiar Configuraciones de Impresora"		"Copiar Configuraciones de Impresora"	
		"Informe de Configuraciones de Copia de la Impresora"	
"Volumen de Impresión"		"Volumen de Impresión"	
		"Dell ColorTrack"	
		"Editar Registro de Usuarios de Impresión"	
		"Configuración de Usuarios de Impresión (Confirmar / Modificar, Crear)"	
"Libreta de direcciones"	"Dirección de correo electrónico"	"Dirección de correo electrónico - Página superior"	
		"Dirección de correo electrónico (Confirmar / Modificar, Crear)"	
		"Dirección de correo electrónico (Borrar)"	
		"Grupo de correo electrónico - Página superior"	
		"Grupo de correo electrónico (Confirmar / Modificar, Crear)"	
	"Direcc servidor"	"Dirección de servidor - Página superior"	
		"Dirección de servidor (Confirmar / Modificar, Crear)"	
		"Direcc servidor (Borrar)"	
	"Libr tfnos"	"Marcado rápido de FAX - Página superior"	
		"Marcado rápido de FAX (Confirmar / Modificar, Crear)"	
		"Marcado rápido de FAX (Borrar)"	
		"Grupo de FAX - Página superior"	
		"Grupo de FAX (Confirmar / Modificar, Crear)"	
			"Grupo de FAX (Borrar)"
	"Configuraciones de Bandeja"		

Estado de la Impresora

Utilice el menú **Estado de la Impresora** para consultar el estado de los consumibles, el hardware y las especificaciones de la impresora.

El menú Estado de la Impresora contiene las siguientes páginas.

Estado de la Impresora

Uso:

Comprobar el estado de los consumibles y bandejas.

Valores:

Crtcho Cyan Nivel			
Crtcho Magenta Nivel			
Crtcho Amarillo Nivel			Muestra el porcentaje de tóner que queda en cada cartucho de tóner. Cuando un cartucho está vacío aparece un mensaje. El texto <i>Cartucho de impresión</i> tiene un enlace al sitio Web de suministros de la impresora Dell.
Crtcho Negro Nivel			
Bandejas de Papel	Estado	OK	Indica que hay algo de papel en la bandeja, pero se desconoce la cantidad.
		Agregar Papel	Indica que no hay papel en la bandeja.
	Capacidad		Muestra la capacidad máxima de la bandeja de papel.
	Tamaño		Muestra el tamaño de papel de la bandeja.
Bandeja de Salida	Estado	OK	Indica que la bandeja está disponible.
		Capacidad	
Cubierta	Estado	Cerrada	Indica que la bandeja está cerrada.
		Abierta	Indica que la bandeja está abierta.
Tipo de Impresora			Muestra el tipo de impresora. Láser color es el valor normal.
Velocidad de Impresión			Muestra la velocidad de impresión de la impresora.

Sucesos de la Impresora

Uso:

Cuando se producen fallos, como *Sin papel* o *Cubierta abierta*, los detalles de todas las alertas o indicaciones de fallos se muestran en la página **Sucesos de la Impresora**.

Valores:

Ubicación	Muestra la ubicación dónde se produjo el fallo.
Detalles	Muestra los detalles del fallo.

Información de la Impresora

Uso:

Comprobar los datos de la impresora, como la configuración de hardware y la versión de software. Esta página también puede verse haciendo clic en la ficha **Información de la Impresora** en el cuadro izquierdo.

Valores:

Número de Etiqueta de Servicio Dell	Muestra el número de tarjeta de servicio Dell.	
Número de Etiqueta de Propiedad	Muestra el número de etiqueta de propiedad de la impresora.	
Número de Serie de la Impresora	Muestra el número de serie de la impresora.	
Capacidad de Memoria	Muestra la capacidad de la memoria.	
Velocidad de Procesador	Muestra la velocidad de procesado.	
Niveles de Revisión de la Impresora	Versión Firmware	Muestra la fecha de revisión (nivel de revisión).
	Versión de Firmware de Red	Muestra la fecha de revisión (nivel de revisión).

Trabajos de la Impresora

El menú **Trabajos de la impresora** contiene información sobre las páginas **Lista de trabajos** y **Trabajos completados**. Estas páginas muestran información detallada sobre el estado de cada protocolo o los trabajos de impresión.

Lista de Trabajos

Uso:

Confirmar que se están procesando los trabajos de impresión. Haga clic en el botón **Refrescar** para actualizar la pantalla.

Valores:

ID	Muestra el ID del trabajo.
Nombre de Trabajo	Muestra el nombre de archivo del trabajo de impresión en curso.
Propietario	Muestra el nombre del propietario del trabajo.
Nombre de Servidor	Muestra el nombre del equipo host.
Estado de Trabajo	Muestra el estado del trabajo de impresión en curso.
Tipo de Trabajo	Muestra el tipo de trabajo.
Anfitrión I/F	Muestra el estado de la interfaz del host.
Hora de Entrega de Trabajo	Muestra la fecha en que se envió el trabajo de impresión.

Trabajos completados

Uso:

Comprobar los trabajos completados. Aparecen hasta los 22 trabajos más recientes. Haga clic en el botón **Refrescar** para actualizar la pantalla.

Valores:

ID	Muestra el ID del trabajo.
Nombre de Trabajo	Muestra el nombre de archivo del trabajo.
Propietario	Muestra el nombre del propietario del trabajo.
Nombre de Servidor	Muestra el nombre del equipo host.
Resultado de Salida	Muestra el estado del trabajo.
Tipo de Trabajo	Muestra el tipo de trabajo.
Número de Impresión	Muestra el número total de páginas del trabajo.

Número de Páginas	Muestra el número total de hojas del trabajo.
Anfitrión I/F	Muestra el estado de la interfaz del host.
Hora de Entrega de Trabajo	Muestra la fecha en que se envió el trabajo.

Configuraciones de la Impresora

Use el menú **Configuraciones de la Impresora** para ver el informe **Informe de las Configuraciones de la Impresora** y configurar los parámetros de la impresora.

En la parte superior del cuadro derecho aparecen las siguientes páginas con fichas.

Informe de las Configuraciones de la Impresora

La ficha **Informe de las Configuraciones de la Impresora** contiene las páginas **Configuraciones del Menú** y **Informes**.

Configuraciones del Menú

Uso:

Mostrar los valores actuales de los menús del panel del operador.

Valores:

Configuración del Sistema	Modo del temporizador de ahorro de energía 1	Muestra el tiempo para pasar al modo de ahorro de energía 1.
	Modo del temporizador de ahorro de energía 2	Muestra el tiempo para pasar al modo de ahorro de energía 2.
	Reini auto	Muestra la cantidad de tiempo que debe transcurrir antes de que la impresora restaure los valores predeterminados en el panel del operador si no se definen más valores.
	Tono selecc panel	Muestra el volumen del tono que se emite cuando la entrada en el panel del operador es correcta. Deshabilitado indica que el tono está desactivado.
	Tono alarm panel	Muestra el volumen del tono que se emite cuando la entrada en el panel del operador es incorrecta. Deshabilitado indica que el tono está desactivado.
	Tono máquina lista	Muestra el volumen del tono que se emite cuando la impresora está lista. Deshabilitado indica que el tono está desactivado.
	Tono tr copia	Muestra el volumen del tono que se emite cuando finaliza un trabajo de copia. Deshabilitado indica que el tono está desactivado.
	Tono trb no copia	Muestra el volumen del tono que se emite cuando finaliza un trabajo que no sea de copia. Deshabilitado indica que el tono está desactivado.
	Tono fallo	Muestra el volumen del tono que se emite cuando un trabajo finaliza de forma anómala. Deshabilitado indica que el tono está desactivado.
	Tono de alarma	Muestra el volumen del tono que se emite cuando se produce un problema. Deshabilitado indica que el tono está desactivado.
	Tono sin papel	Muestra el volumen del tono que se emite cuando la impresora se queda sin papel. Deshabilitado indica que el tono está desactivado.
	Tono poco tóner	Muestra el volumen del tono que se emite cuando empieza a agotarse el tóner u otro consumible. Deshabilitado indica que el tono está desactivado.
	Configuración del Sistema	Tono alarma de borrado automático
Tono base		Muestra el volumen del tono que se emite cuando la pantalla del panel del operador vuelve al valor predeterminado desplazando el menú de bucle. Deshabilitado indica que el tono está desactivado.
Todos los tonos		Muestra el volumen de todos los tonos de alerta. Deshabilitado indica que todos los tonos están desactivados.
Tiempo de Espera		Muestra si el período de tiempo que la impresora espera para recibir datos del equipo.
Idioma del Panel		Muestra el idioma utilizado en la pantalla del panel del operador.
Impresión de Registro Automática		Muestra si se imprime o no automáticamente un informe de historial de trabajos cada 20 trabajos.
ID de Impresión		Muestra dónde se imprimirá el ID de usuario en el papel impreso.
Imprimir Texto		Muestra si en la impresora se imprimen datos PDL (Lenguaje de descripción de páginas), no compatible con la impresora, como texto cuando la impresora los recibe.
Disco RAM		Muestra si se asigna o no memoria RAM al sistema de archivos para las características Impresión segura e Impresión de prueba . Este elemento sólo está disponible cuando está instalada la tarjeta de memoria opcional de 256 MB.
Bandeja Sustituta		Muestra si se debe utilizar otro tamaño de papel cuando el papel cargado en la bandeja especificada no coincide con los valores de tamaño de papel del trabajo actual.
mm / pulg		Muestra la unidad de medida que se utiliza en la pantalla del panel del operador.
Tam. Papel	Muestra el valor de tamaño de papel.	
Tamaño Personal - Y	Muestra la longitud del papel tamaño personalizado.	

Configuraciones PCL	Tamaño Personal - X	Muestra la anchura del papel tamaño personalizado.
	Orientación	Muestra la orientación del texto y gráficos en la página.
	Fuente	Muestra la fuente seleccionada en la lista de fuentes registradas.
	Symbol Set	Muestra un juego de símbolos para la fuente especificada.
	Tamaño de Fuente	Muestra el tamaño para fuentes tipográficas escalables.
	Inclinación de Fuente	Muestra el tamaño de paso para fuentes de monoespaciado escalable.
	Línea de Forma	Muestra el número de caracteres que hay en una línea.
	Cantidad	Muestra el número de copias que se van a imprimir.
	Hex Dump	Muestra si la característica Hex Dump está activada.
	Modo Borrador	Muestra si se imprime o no en modo borrador.
	Terminación de línea	Muestra si se define o no el fin de línea.
	Color Predeterminado	Muestra el valor de modo de color.
	Config segura	Aj bloqueo panel
Bloqueo del servicio de copia activado		Muestra si se bloquea o no el servicio de copia mediante contraseña.
Bloqueo del servicio de escaneado activado		Muestra si se bloquea o no el servicio de escaneado mediante contraseña.
Bloqueo del servicio de fax activado		Muestra si se bloquea o no el servicio de fax mediante contraseña.
Aj recep segura		Muestra si se requiere o no una contraseña para recibir faxes.
Predets copia	Color	Muestra si se hacen copias en color o en blanco y negro.
	Seleccionar bandeja	Muestra la bandeja de entrada predeterminada.
	SSF Tamaño de Papel	Muestra el valor de tamaño de papel del alimentador de hojas sueltas.
	SSF Tipo de Papel	Muestra los valores de tipo de papel del alimentador de hojas sueltas.
	Reducir/Aumentar	Muestra la proporción de reducción/ampliación de copia predeterminada.
	Tipo original	Muestra el tipo del original.
	Tamaño documento	Muestra el tamaño de papel del original.
	Claro/Oscuro	Muestra la densidad de copia predeterminada.
	Nitidez	Muestra el nivel de nitidez predeterminado.
	Saturación color	Muestra el nivel de saturación del color predeterminado.
	Expo auto	Muestra si se suprime el fondo del original para resaltar el texto en la copia.
	Nivel expo auto	Muestra el nivel de supresión de fondo.
Balance de Color de Copia	Amarillo b. dens	Muestra el nivel de balance de color del amarillo de baja densidad.
	Amarillo dens med	Muestra el nivel de balance de color del amarillo de densidad media.
	Amarillo alt dens	Muestra el nivel de balance de color del amarillo de alta densidad.
	Magenta b. dens	Muestra el nivel de balance de color del magenta de baja densidad.
	Magenta dens med	Muestra el nivel de balance de color del magenta de densidad media.
	Magenta alt dens	Muestra el nivel de balance de color del magenta de alta densidad.
	Cyan b dens	Muestra el nivel de balance de color del cyan de baja densidad.
	Cyan dens med	Muestra el nivel de balance de color del cyan de densidad media.
	Cyan alt dens	Muestra el nivel de balance de color del magenta de alta densidad.
	Negro b dens	Muestra el nivel de balance de color del negro de baja densidad.
	Negro dens med	Muestra el nivel de balance de color del negro de densidad media.
	Negro alt dens	Muestra el nivel de balance de color del negro de alta densidad.
Ajustes de copia	Multiple Up	Muestra si la característica Multiple Up está activada.
	En orden	Muestra si se ordena o no la copia.
	Margen sup/inf	Muestra el valor de los márgenes superior e inferior.
	Margen izq/der	Muestra el valor de los márgenes derecho e izquierdo.
	Margen centr	Muestra el valor del margen central.
Predets escan	Escanear a red	Muestra si los documentos escaneados se guardan en un servidor de red o en un equipo.
	Format arch	Muestra el formato de archivo en el que se guardan los documentos escaneados.
	Color	Muestra si se escanea en color o en blanco y negro.
	Resolución	Muestra la resolución de escaneado predeterminada.
	Tamaño documento	Muestra el tamaño de papel del original.
	Claro/Oscuro	Muestra el nivel de densidad de escaneado predeterminado.
	Nitidez	Muestra el nivel de nitidez predeterminado.
	Contrast	Muestra el nivel de contraste predeterminado.
	Expo auto	Muestra si se suprime el fondo del original para resaltar el texto en la copia.
	Nivel expo auto	Muestra el nivel de supresión de fondo.
	Margen sup/inf	Muestra el valor de los márgenes superior e inferior.

	Margen izq/der	Muestra el valor de los márgenes derecho e izquierdo.
	Margen centr	Muestra el valor del margen central.
	Format arch TIFF	Muestra el formato de archivo TIFF seleccionado: TIFF V6 o TTN2.
	Compresión imagen	Muestra el nivel de compresión de imagen.
	Tam correo máx	Muestra el tamaño máximo de correo electrónico que se puede enviar.
Predets fax	Resolución	Muestra el nivel de resolución que se utiliza para la transmisión de fax.
	Claro/Oscuro	Muestra el nivel de densidad que se utiliza para la transmisión de fax.
	Inicio retard	Muestra la hora de inicio de la transmisión de fax.
Config fax	Modo de recepción	Muestra el modo de recepción de fax.
	Recepción automática de fax	Muestra el intervalo con el que la impresora pasa al modo de recepción de fax al recibir una llamada entrante.
	Recepción automática de fax/Tel	Muestra el intervalo con el que la impresora pasa al modo de recepción de fax cuando el teléfono externo recibe una llamada entrante.
	Recepción automática de contestador/Fax	Muestra el intervalo con el que la impresora pasa al modo de fax cuando el contestador automático externo recibe una llamada entrante.
	Monitor línea	Muestra el volumen del monitor de línea, que monitoriza de forma audible una transmisión a través del altavoz interno hasta que se establece una conexión.
	Vol tono llamada	Muestra el volumen del tono de llamada, que indica que una llamada interna es una llamada telefónica a través del teléfono interno cuando Modo de recepción está ajustado en Teléfono/Fax .
	Tipo de línea	Muestra el tipo de línea: PSTN o PBX
	Tono/Impulso	Muestra si se utiliza marcado por tonos o por impulsos.
	Retardo de reenvío	Muestra el intervalo entre intentos de reenvío.
	Intentos de rellamada	Muestra el número de intentos de rellamada que se hacen si el número del fax de destino está comunicando.
	Retardo de rellamada	Muestra el intervalo entre intentos de rellamada.
	Configuración de fax basura	Muestra si se rechazan faxes enviados desde estaciones no deseadas.
	Recep. remota	Muestra si se recibe faxes al pulsar un código de recepción remota en el teléfono externo.
	Tono recep remota	Muestra el código de recepción remota de 2 dígitos cuando Recep. remota está Habilitado .
	Cabecera de fax	Muestra si se imprime la información del remitente en la cabecera de los faxes.
	Nombre de cabecera de fax	Muestra el nombre de remitente que se imprimirá en la cabecera de los faxes.
	Config fax	Número de fax
Portada de fax		Muestra si se adjunta una portada a los faxes.
Patrón DRPD		Muestra el ajuste de Detección de patrón de timbre distintivo (DRPD).
Retransmisión de fax enviado		Muestra si se retransmiten los faxes entrantes a un destino especificado.
Número de retransmisión de fax		Muestra el número de fax del destino al que se retransmitirán los faxes entrantes.
Imprimir retransmisión de fax		Muestra si se imprimen los faxes retransmitidos.
Imprimir error de retransmisión de fax		Muestra si se imprime sólo los faxes que no se pudieron retransmitir cuando Imprimir retransmisión de fax está Deshabilitado .
Marcado de prefijo		Muestra si se define un número prefijo de marcado.
Nº de marcado de prefijo		Muestra un número prefijo de marcado. Este número se marca antes que cualquier número de marcado automático. Es útil para acceder al intercambio PABX.
Descart tam		Muestra si se borra texto o imágenes de la parte inferior de una página de fax cuando toda la página no cabe en el papel impreso.
ECM		Muestra si el modo de corrección de errores (ECM) está habilitado.
Velocidad del módem		Muestra la velocidad del módem.
Actvdad fax		Muestra si se imprime un informe de actividad del fax automáticamente cada 50 comunicaciones de fax entrante y saliente.
Trasnmis fax		Muestra si se imprime un informe de transmisión después de cada transmisión de fax o sólo cuando se produce un error.
Difusión fax		Muestra si se imprime un informe de transmisión después de cada transmisión de fax a varios destinos o sólo cuando se produce un error.
Protocolo de fax		Muestra si se imprime un informe de monitor de protocolo automáticamente después de cada transmisión de fax o sólo cuando se produce un error.
País		Muestra el país donde se utiliza la impresora.
Densidad del Papel	Normal	Muestra la densidad de papel para papel normal.
	Etiqueta	Muestra la densidad de papel para etiquetas.
Ajustar BTR	Normal	Muestra el valor de voltaje del rodillo de transferencia (-6-6) para papel normal.
	Normal Grueso	Muestra el valor de voltaje del rodillo de transferencia (-6-6) para papel normal grueso.
	Portadas	Muestra el valor de voltaje del rodillo de transferencia (-6-6) para papel de portadas.
	Portadas gruesas	Muestra el valor de voltaje del rodillo de transferencia (-6-6) para papel de portadas grueso.
	Etiqueta	Muestra el valor de voltaje del rodillo de transferencia (-6-6) para etiquetas.
	Encapado	Muestra el valor de voltaje del rodillo de transferencia (-6-6) para papel encapado.

	Encapado Grueso	Muestra el valor de voltaje del rodillo de transferencia (-6-6) para papel encapado grueso.
	Sobre	Muestra el valor de voltaje del rodillo de transferencia (-6-6) para sobres.
Ajustar Fusor	Normal	Muestra el valor de temperatura del fusor (-2-2) para papel normal.
	Normal Grueso	Muestra el valor de temperatura del fusor (-2-2) para papel normal grueso.
	Portadas	Muestra el valor de temperatura del fusor (-2-2) para papel de portadas.
	Portadas gruesas	Muestra el valor de temperatura del fusor (-2-2) para papel de portadas grueso.
	Etiqueta	Muestra el valor de temperatura del fusor (-2-2) para etiquetas.
	Encapado	Muestra el valor de temperatura del fusor (-2-2) para papel encapado.
	Encapado Grueso	Muestra el valor de temperatura del fusor (-2-2) para papel encapado grueso.
	Sobre	Muestra el valor de temperatura del fusor (-2-2) para sobres.
Ajuste de Registro Automático		Muestra si el ajuste de registro de color se realiza automáticamente.
Ajustar altitud		Muestra la altitud del lugar donde está instalada la impresora.
Tóner no Dell		Muestra si se utiliza o no un cartucho de tóner de otro fabricante.
Config reloj	Formato fecha	Muestra el formato de fecha predeterminado.
	Formt hora	Especifica el formato de hora predeterminado: 24H o 12H.
	Huso hora	Muestra el huso horario predeterminado.
	Aj fecha	Muestra el ajuste de fecha.
	Aj hora	Muestra el ajuste de hora.
Personalización de Enlace Web	Seleccionar URL de Pedidos Nuevos	Muestra un enlace utilizado para pedir suministros, al que se puede tener acceso desde Realice el pedido de Suministros en: en el cuadro izquierdo.
	Habitual	Muestra la dirección URL habitual (http://accessories.us.dell.com/sna) que se puede vincular a Realice el pedido de Suministros en: .
	Preferente	Muestra la dirección URL preferente (http://premier.dell.com) que se puede vincular a Realice el pedido de Suministros en: .
Configuraciones de Bandeja	Bandeja 1 Tipo de Papel	Muestra el ajuste de tipo de papel de la bandeja 1.
	Bandeja 1 Tamaño de Papel	Muestra el ajuste de tamaño de papel de la bandeja 1.
	Bandeja 1 Tamaño Personal - Y	Muestra la longitud del tamaño de papel personalizado que se encuentra en la bandeja 1.
	Bandeja 1 Tamaño Personal - X	Muestra la anchura del tamaño de papel personalizado que se encuentra en la bandeja 1.
	Mostr Txt Emerg	Muestra un menú emergente que solicita al usuario que ajuste el tipo y tamaño de papel cuando se carga papel en la bandeja 1.

Informes

Uso:

Imprimir varios tipos de informe y listas.

Valores:

Configuración del Sistema	Haga clic en el botón Iniciar para imprimir la página de configuración del sistema.
Configuración del Panel	Haga clic en el botón Iniciar para imprimir la página de configuración del panel.
Lista de Fuentes PCL	Haga clic en el botón Iniciar para imprimir la lista de fuentes PCL (Lenguaje de control de impresoras de Hewlett-Packard).
Lista Macro PCL	Haga clic en el botón Iniciar para imprimir la lista de macros PCL.
Hist Trabajos	Haga clic en el botón Iniciar para imprimir el informe del historial de trabajos.
Historial de Errores	Haga clic en el botón Iniciar para imprimir el informe del historial de errores.
Medidor Impres.	Haga clic en el botón Iniciar para imprimir el informe del contador impresión.
Pág Prueb Color	Haga clic en el botón Iniciar para imprimir la página de prueba de color.
Doc. Almac.	Haga clic en el botón Iniciar para imprimir la lista de documentos almacenados. Este elemento sólo está disponible cuando el disco RAM está activado.
Marcado rápido	Haga clic en el botón Iniciar para imprimir el informe de marcado rápido.
Monitor protocol	Haga clic en el botón Iniciar para imprimir el informe del monitor protocol.
Libreta de direcciones	Haga clic en el botón Iniciar para imprimir el informe de libreta de direcciones.
Dirección de servidor	Haga clic en el botón Iniciar para imprimir el informe de dirección del servidor.
Actvdad fax	Haga clic en el botón Iniciar para imprimir el informe de actividad de fax.
Fax pendiente	Haga clic en el botón Iniciar para imprimir el informe de faxes pendientes.

Configuraciones de la Impresora

La ficha Configuraciones de la Impresora contiene las páginas **Configuración del Sistema**, Configuraciones PLC, Config Segura, Predets copia, Balance de

Color de Copia, Ajustes de copia, Predets escan, Predets fax y Config fax.

Configuración del Sistema

Uso:

Configurar los valores básicos de la impresora.

Valores:

Modo del temporizador de ahorro de energía 1	Permite definir el tiempo para pasar al modo de ahorro de energía 1.
Modo del temporizador de ahorro de energía 2	Permite definir el tiempo de transición al modo de ahorro de energía 2.
Reini auto	Permite definir la cantidad de tiempo que debe transcurrir antes de que la impresora restaure los valores predeterminados en el panel del operador si no se definen más valores.
Tono selecc panel	Permite definir el volumen del tono que se emite cuando la entrada en el panel del operador es correcta, o desactivar el tono.
Tono alarm panel	Permite definir el volumen del tono que se emite cuando la entrada en el panel del operador es incorrecta, o desactivar el tono.
Tono máquina lista	Permite definir el volumen del tono que se emite cuando la impresora está lista, o desactivar el tono.
Tono tr copia	Permite definir el volumen del tono que se emite cuando finaliza un trabajo de copia, o desactivar el tono.
Tono trb no copia	Permite definir el volumen del tono que se emite cuando finaliza un trabajo que no sea de copia, o desactivar el tono.
Tono fallo	Permite definir el volumen del tono que se emite cuando un trabajo finaliza de forma anómala, o desactivar el tono.
Tono de alarma	Permite definir el volumen del tono que se emite cuando se produce un problema, o desactivar el tono.
Tono sin papel	Permite definir el volumen del tono que se emite cuando la impresora se queda sin papel, o desactivar el tono.
Tono poco tóner	Permite definir el volumen del tono que se emite cuando empieza a agotarse el tóner u otro consumible, o desactivar el tono.
Tono alarma de borrado automático	Permite definir el volumen del tono que se emite 5 segundos antes de que la impresora realice un borrado automático, o desactivar el tono.
Tono base	Permite definir el volumen del tono que se emite cuando la pantalla del panel del operador vuelve al valor predeterminado desplazando el menú de bucle, o desactivar el tono.
Todos los tonos	Permite definir el volumen de todos los tonos de alerta o desactivarlos todos.
Tiempo de Espera	Permite especificar el tiempo (en segundos) que la impresora debe esperar para recibir datos desde el equipo. El trabajo de impresión se cancela si se supera el tiempo de espera.
Idioma del Panel	Permite definir el idioma que se usa en el panel del operador.
Impresión de Registro Automática	Permite especificar si se imprime o no automáticamente un informe de historial de trabajos cada 20 trabajos.
ID de Impresión	Permite especificar dónde se imprime el ID de usuario en el papel impreso.
Imprimir Texto	Permite especificar si en la impresora se imprimen datos PDL (que no admite la impresora) como texto cuando la impresora los recibe.
Disco RAM	Permite especificar si se asigna memoria RAM al sistema de archivos para las características Impresión segura e Impresión de prueba. Este elemento sólo está disponible cuando está instalada la tarjeta de memoria opcional de 256 MB.
Bandeja Sustituta	Permite especificar si se utiliza otro tamaño de papel cuando el papel cargado en la bandeja especificada no coincide con los valores de tamaño de papel del trabajo actual.
mm / pulg	Permite especificar la unidad de medida que se usa en la pantalla del panel del operador en milímetros o pulgadas.

Configuraciones PCL

Uso:

Cambiar aquellos valores de la impresora que sólo afectan a los trabajos que utilizan el lenguaje de impresora de emulación PCL.

Valores:

Tam. Papel	Permite especificar el tamaño de papel.
Tamaño Personal - Y	Permite especificar la longitud del tamaño de papel personalizado. El rango disponible es de 127 mm a 355 mm (5,0 - 14,0 pulg).
Tamaño Personal - X	Permite especificar la anchura del tamaño de papel personalizado. El rango disponible es de 77 mm a 215 mm (3,0 - 8,5 pulg).
Orientación	Permite especificar la orientación del texto y los gráficos en la página.
Fuente	Permite especificar la fuente de la lista de fuentes registradas.
Symbol Set	Permite especificar un juego de símbolos para la fuente especificada.
Tamaño de Fuente	Permite especificar el tamaño para fuentes tipográficas escalables.
Inclinación de Fuente	Permite especificar el tamaño de paso para fuentes de monoespaciado escalable.
Línea de Forma	Permite especificar el número de caracteres que hay en una línea.

Cantidad	Permite definir el número de copias que se va a imprimir.
Hex Dump	Permite especificar si se ayuda a aislar el origen de un problema de trabajo de impresión. Si Hex Dump está activo, todos los datos enviados a la impresora se imprimen en formato hexadecimal y de caracteres. No se ejecutan los códigos de control.
Modo Borrador	Especifica si se imprime en modo borrador.
Terminación de línea	Permite especificar cómo realizar los fines de línea.
Color Predeterminado	Permite ajustar el modo de color de impresión en Color o Negro . Este ajuste se utiliza para imprimir trabajos sin un modo de impresión en color definido.

Config segura

Llave del Panel

Uso:

Definir si se bloquea el Menú admin mediante contraseña, y establecer o modificar la contraseña.

Defina la contraseña de la Dell Printer Configuration Web Tool en **Establecer Contraseña** en **Configuraciones del Servidor de Impresión**.

Valores:

Aj bloqueo panel	Permite definir si se bloquea Menú admin mediante contraseña.
Contraseña Nueva	Permite definir una contraseña necesaria para acceder a Menú admin.
Reingresar Contraseña	Vuelva a escribir la contraseña nueva para confirmarla.

 **NOTA:** este menú permite definir una contraseña para bloquear el panel del operador. Al cambiar la contraseña de la Dell Printer Configuration Web Tool, haga clic en **Establecer Contraseña** en el cuadro izquierdo y especifique la contraseña.

Función habilitada

Uso:

Definir si se bloquean los servicios de copia, escaneado y fax mediante contraseña, y establecer o modificar la contraseña.

Defina la contraseña de la Dell Printer Configuration Web Tool en **Establecer Contraseña** en **Configuraciones del Servidor de Impresión**.

Valores:

Bloqueo del servicio de copia activado	Permite ajustar si se bloquea el servicio de copia mediante contraseña.
Bloqueo del servicio de escaneado activado	Permite ajustar si se bloquea el servicio de copia mediante contraseña.
Bloqueo del servicio de fax activado	Permite ajustar si se bloquea el servicio de fax mediante contraseña.
Contraseña Nueva	Permite definir una contraseña necesaria para acceder a los servicios de copia, escaneado y fax.
Reingresar Contraseña	Vuelva a escribir la contraseña nueva para confirmarla.

Recepción segura

Uso:

Requerir una contraseña para imprimir los faxes entrantes. Si la función de recepción segura está activada, la impresora guarda los faxes entrantes y los imprime cuando se especifique la contraseña correcta en el panel del operador.

Defina la contraseña de la Dell Printer Configuration Web Tool en **Establecer Contraseña** en **Configuraciones del Servidor de Impresión**.

Valores:

Aj recep segura	Permite definir si se pide una contraseña para recibir faxes.
Contraseña Nueva	Permite definir una contraseña necesaria para recibir faxes.
Reingresar Contraseña	Vuelva a escribir la contraseña nueva para confirmarla.

Predets copia

Uso:

Crear sus propios ajustes de copia predeterminados.

Valores:

Color	Permite definir si se imprime en color o en blanco y negro.
Seleccionar bandeja	Permite definir la bandeja de entrada predeterminada.
SSF Tamaño de Papel	Permite definir el tamaño de papel cargado en el alimentador de hojas sueltas.
SSF Tipo de Papel	Permite definir el tipo de papel cargado en el alimentador de hojas sueltas.

Reducir/Aumentar	Permite definir la proporción de reducción/ampliación predeterminada.
Person Reducir/Aumentar	Permite definir una proporción de reducción/ampliación personalizada dentro del rango del 25% al 400% cuando Reducir/Aumentar está ajustado en Person .
Tipo original	Permite definir el tipo del original.
Tamaño documento	Permite definir el tamaño de papel del original.
Claro/Oscuro	Permite definir la densidad de copia predeterminada.
Nitidez	Permite definir el nivel de nitidez predeterminado.
Saturación color	Permite ajustar la saturación de colores para que los colores sean más claros u oscuros que el original.
Expo auto	Permite definir si se suprime el fondo del original para resaltar el texto en la copia.
Nivel expo auto	Permite definir el nivel de supresión de fondo.

Balance de Color de Copia

Uso:

Definir el balance de color de copia.

Valores:

Amarillo b. dens	Permite definir el nivel de balance de color del amarillo de baja densidad.
Amarillo dens med	Permite definir el nivel de balance de color del amarillo de densidad media.
Amarillo alt dens	Permite definir el nivel de balance de color del amarillo de alta densidad.
Magenta b. dens	Permite definir el nivel de balance de color del magenta de baja densidad.
Magenta dens med	Permite definir el nivel de balance de color del magenta de densidad media.
Magenta alt dens	Permite definir el nivel de balance de color del magenta de alta densidad.
Cyan b dens	Permite definir el nivel de balance de color del cian de baja densidad.
Cyan dens med	Permite definir el nivel de balance de color del cian de densidad media.
Cyan alt dens	Permite definir el nivel de balance de color del cian de alta densidad.
Negro b dens	Permite definir el nivel de balance de color del negro de baja densidad.
Negro dens med	Permite definir el nivel de balance de color del negro de densidad media.
Negro alt dens	Permite definir el nivel de balance de color del negro de alta densidad.

Ajustes de copia

Uso:

Confirmar los ajustes de la copia.

 **NOTA:** Los valores marcados con un asterisco (*) son los valores de menú predeterminados de fábrica.

Valores:

Multiple Up	Deshabilitado*	No realiza la impresión multiple up.
	Automático	Reduce automáticamente las páginas originales para que quepan en una hoja de papel.
	Copial D	Las páginas originales se imprimen en una hoja de papel del tamaño original.
	Manual	Imprime las páginas originales en una hoja de papel en el tamaño especificado en Reducir/Aumentar .
En orden	Permite definir si se ordena o no la copia.	
Margen sup/inf	Permite definir el valor de los márgenes superior e inferior dentro del rango de 0 mm a 50 mm (0,0-2,0 pulg).	
Margen izq/der	Permite definir el valor de los márgenes izquierdo y derecho dentro del rango de 0 mm a 50 mm (0,0-2,0 pulg).	
Margen centr	Permite definir el valor del margen central dentro del rango de 0 mm a 50 mm (0,0-2,0 pulg).	

Predets escan

Uso:

Crear sus propios ajustes de escaneado predeterminados.

 **NOTA:** Los valores marcados con un asterisco (*) son los valores de menú predeterminados de fábrica.

Valores:

Escanear a red	PC*	Guarda los documentos escaneados en un equipo utilizando el protocolo de bloques de mensajes de servidor (SMB).
	Servidor	Guarda los documentos escaneados en un servidor utilizando el protocolo FTP.

Format arch	Permite definir el formato de archivo en el que se guardan los documentos escaneados.
Color	Permite definir si se escanea en color o en blanco y negro.
Resolución	Permite definir la resolución de escaneo predeterminada.
Tamaño documento	Permite definir el tamaño de papel del original.
Claro/Oscuro	Permite definir la densidad de escaneo predeterminada.
Nitidez	Permite definir el nivel de nitidez predeterminado.
Contrast	Permite definir el nivel de contraste predeterminado.
Expo auto	Permite definir si se suprime el fondo del original para resaltar el texto en la copia.
Nivel expo auto	Permite definir el nivel de supresión de fondo predeterminado.
Margen sup/inf	Permite definir el valor de los márgenes superior e inferior dentro del rango de 0 mm a 50 mm (0,0-2,0 pulg).
Margen izq/der	Permite definir el valor de los márgenes izquierdo y derecho dentro del rango de 0 mm a 50 mm (0,0-2,0 pulg).
Margen centr	Permite definir el valor del margen central dentro del rango de 0 mm a 50 mm (0,0-2,0 pulg).
Format arch TIFF	Permite definir el formato de archivo TIFF: TIFF V6 o TTN2.
Compresión imagen	Permite definir el nivel de compresión de imagen.
Tam correo máx	Permite definir el tamaño máximo de correo electrónico que se puede enviar, dentro del rango de 50 Kbytes a 16384 Kbytes.

Predets fax

Uso:

Crear sus propios ajustes de fax predeterminados.

 **NOTA:** Los valores marcados con un asterisco (*) son los valores de menú predeterminados de fábrica.

Valores:

Resolución	Estándar*	Apropiado para documentos con caracteres de tamaño normal.
	Fina	Apropiado para documentos que contienen caracteres pequeños o líneas finas o documentos impresos con una impresora matricial.
	Súper fina	Apropiado para documentos que contienen detalles muy finos. El modo Súper fina se habilita sólo si la máquina remota también admite la resolución Súper fina.
	Foto	Apropiado para documentos que contienen imágenes fotográficas.
Claro/Oscuro	Permite definir la densidad predeterminada para enviar los documentos más claros o más oscuros.	
Inicio retard	Permite definir la hora de inicio de transmisión de fax cuando deba enviar un fax a una hora determinada.	

Config fax

Uso:

Confirmar los ajustes de fax.

 **NOTA:** Los valores marcados con un asterisco (*) son los valores de menú predeterminados de fábrica.

Valores:

Modo de recepción	Fax*	Recibe faxes automáticamente.
	Teléfono	La recepción de fax automática está desactivada. Para recibir un fax, descuelgue el teléfono externo y, a continuación, pulse un código de recepción remoto o configure Colgado en Habilitado (podrá oír los tonos de voz o fax del equipo remoto) y, a continuación, pulse ▶ .
	Teléfono/Fax	Cuando la impresora recibe un fax entrante, el teléfono externo suena durante el tiempo especificado en Recepción automática de fax/Tel y, a continuación, la impresora recibe el fax de forma automática. Si una llamada entrante no es un fax, la impresora emite un pitido breve a través del altavoz interno para indicar que se trata de una llamada telefónica.
	Contestador/Fax	La impresora puede compartir una línea telefónica con un contestador automático. En este modo, la impresora analizará la señal de fax y capturará la línea si hay tonos de fax. Si la comunicación telefónica de su país es en serie, este modo no es compatible.
	DRPD	Antes de utilizar la opción Detección de patrón de timbre distintivo (DRPD), la compañía telefónica debe instalar un servicio de timbre distintivo en la línea. Después de que la compañía telefónica haya proporcionado un número independiente para faxes con un patrón de timbre distintivo, configure el fax para controlar ese patrón de timbre específico.
Recepción automática de fax	Permite definir el intervalo con el que la impresora pasa al modo de recepción de fax después de contestar una llamada entrante.	
Recepción automática de fax/Tel	Permite definir el intervalo con el que la impresora pasa al modo de recepción de fax cuando el teléfono externo recibe una llamada entrante.	
Recepción automática de contestador/Fax	Permite definir el intervalo con el que la impresora pasa al modo de recepción de fax después de que el contestador automático externo reciba una llamada entrante.	
Monitor línea	Permite definir el volumen del monitor de línea, que monitoriza de forma audible una transmisión a través del altavoz interno hasta que se establece una conexión.	

Vol tono llamada	Permite definir el volumen del tono de llamada, que indica que una llamada interna es una llamada telefónica a través del teléfono interno cuando Modo de recepción está ajustado en Teléfono/Fax .
Tipo de línea	Permite definir el tipo de línea predeterminado: PSTN o PBX
Tono/Impulso	Permite definir si se utiliza marcado por tonos o por impulsos.
Retardo de reenvío	Permite definir el intervalo (3-255 segundos) entre intentos de reenvío.
Intentos de rellamada	Permite definir el número de intentos de rellamada (0-13) que se hacen si el número del fax de destino está comunicando. Si especifica 0, la impresora no realizará ninguna rellamada.
Retardo de rellamada	Permite definir el intervalo (1-15 minutos) entre intentos de rellamada.
Configuración de fax basura	Permite definir si se rechazan o no los faxes no deseados, es decir que sólo se acepten los faxes procedentes de los números de fax registrados en la libreta de teléfonos.
Recep. remota	Permite definir si se recibe o no un fax al pulsar un código de recepción remota en el teléfono externo.
Tono recep remota	Permite definir un código de recepción remota de 2 dígitos cuando Recep. remota está Habilitado .
Cabecera de fax	Permite definir si se imprime la información del remitente en la cabecera de los faxes.
Nombre de cabecera de fax	Permite especificar un nombre que se imprimirá en la cabecera de los faxes.
Número de fax	Permite especificar el número de fax de la impresora, que se imprimirá en la cabecera de los faxes.
Portada de fax	Permite definir si se adjunta o no una portada a los faxes.
Patrón DRPD	Permite definir el ajuste de Detección de patrón de timbre distintivo (DRPD) de Patrón1 a Patrón7 . DRPD es un servicio proporcionado por algunas compañías telefónicas.
Retransmisión de fax enviado	Permite definir si se retransmiten los faxes entrantes a un destino especificado.
Número de retransmisión de fax	Permite especificar el número de fax del destino al que se retransmitirán los faxes entrantes.
Imprimir retransmisión de fax	Permite definir si se imprimen todos los faxes retransmitidos.
Imprimir error de retransmisión de fax	Permite definir si se imprime sólo los faxes que no se pudieron retransmitir cuando Imprimir retransmisión de fax está Deshabilitado .
Marcado de prefijo	Permite definir si se define un número prefijo de marcado.
Nº de marcado de prefijo	Permite definir un número prefijo de marcado de hasta cinco dígitos. Este número se marca antes que cualquier número de marcado automático. Es útil para acceder al intercambio PABX.
Descart tam	de marcado si se borra texto o imágenes de la parte inferior de una página de fax cuando toda la página no cabe en el papel impreso. Si selecciona Reducción auto , la página de fax se reducirá automáticamente para caber en el papel impreso sin que se descarte ninguna imagen o texto de la parte inferior de la página.
ECM	Permite definir si se activa o no el modo de corrección de errores (ECM). Para utilizar el ECM, las máquinas remotas deben admitir también el ECM.
Velocidad del módem	Permite ajustar la velocidad del módem del fax cuando se produce un error de transmisión o de recepción de fax.
Actvdad fax	Permite definir si se imprime un informe de actividad del fax automáticamente cada 50 comunicaciones de fax entrante y saliente.
Trasnms fax	Permite definir si se imprime un informe de transmisión después de cada transmisión de fax o sólo cuando se produce un error.
Difusión fax	Permite definir si se imprime un informe de transmisión después de cada transmisión de fax a varios destinos o sólo cuando se produce un error.
Protocolo de fax	Permite definir si se imprime un informe de monitor de protocolo después de cada transmisión de fax o sólo cuando se produce un error.
País	Permite definir el país donde se utiliza la impresora.

Mantenimiento de la Impresora

La ficha Mantenimiento de la Impresora contiene las páginas Densidad del Papel, Ajustar BTR, Ajustar Fusor, **Ajuste de Registro Automático**, Ajustes de Registro de Color, Limpiar Desarrollador, Ajustar Altitud, Rest Valor Pred, **Tóner no Dell**, **Inicializar Contador de Impresión**, Config reloj y **Personalización de Enlace Web**.

Densidad del Papel

Uso:

Especificar la densidad del papel.

Valores:

Normal	Permite definir la densidad del papel normal en Ligero o Normal .
Etiqueta	Permite definir la densidad de las etiquetas en Ligero o Normal .

Ajustar BTR

Uso:

Especificar los valores de voltaje de referencia del rodillo de transferencia.

Valores:

Normal	Permite definir el valor de voltaje de referencia del rodillo de transferencia para papel normal dentro del rango de -6 a 6.
Normal Grueso	Permite definir el valor de voltaje de referencia del rodillo de transferencia para papel normal grueso dentro del rango de -6 a 6.
Portadas	Permite definir el valor de voltaje de referencia del rodillo de transferencia para papel de portadas dentro del rango de -6 a 6.
Portadas Gruesas	Permite definir el valor de voltaje de referencia del rodillo de transferencia para papel de portadas grueso dentro del rango de -6 a 6.
Etiqueta	Permite definir el valor de voltaje de referencia del rodillo de transferencia para etiquetas dentro del rango de -6 a 6.
Encapado	Permite definir el valor de voltaje de referencia del rodillo de transferencia para papel encapado dentro del rango de -6 a 6.
Encapado Grueso	Permite definir el valor de voltaje de referencia del rodillo de transferencia para papel encapado grueso dentro del rango de -6 a 6.
Sobre	Permite definir el valor de voltaje de referencia del rodillo de transferencia para sobres dentro del rango de -6 a 6.

Ajustar Fusor

Uso:

Especificar el valor de ajuste de temperatura del fusor.

Valores:

Normal	Permite definir los valores de temperatura del fusor para papel normal dentro del rango de -2 a 2.
Normal Grueso	Permite definir los valores de temperatura del fusor para papel normal grueso dentro del rango de -2 a 2.
Portadas	Permite definir los valores de temperatura del fusor para papel de portadas dentro del rango de -2 a 2.
Portadas Gruesas	Permite definir los valores de temperatura del fusor para papel de portadas grueso dentro del rango de -2 a 2.
Etiqueta	Permite definir los valores de temperatura del fusor para etiquetas dentro del rango de -2 a 2.
Encapado	Permite definir los valores de temperatura del fusor para papel encapado dentro del rango de -2 a 2.
Encapado Grueso	Permite definir los valores de temperatura del fusor para papel encapado grueso dentro del rango de -2 a 2.
Sobre	Permite definir los valores de temperatura del fusor para sobres dentro del rango de -2 a 2.

Ajuste de Registro Automático

Uso:

Definir si el ajuste de registro de color se realiza automáticamente.

Ajustes de Registro de Color

Uso:

Especificar si el ajuste de registro de color se realiza manualmente.

Los ajustes de registro de color manuales deben realizarse cuando la impresora se instala primero en un lugar y luego se traslada a otro.



NOTA: La función **Ajustes de Registro de Color** se puede configurar cuando **Ajuste de Registro Automático** está **Deshabilitado**.

Valores:

Corrección Auto	Haga clic en Iniciar para corregir el registro de color automáticamente.
Cuadro de Registro del Color	Haga clic en Iniciar para imprimir un cuadro de registro de colores. El cuadro de registro de colores imprime un patrón lattice de líneas en amarillo, magenta y cyan. En el cuadro, observe los valores de la parte derecha que están al lado de las líneas más rectas para cada uno de los tres colores. Si el valor de la línea más recta es 0, no es necesario realizar el ajuste de registro de color. Si el valor de la línea más recta no es 0, especifique los valores de ajuste en Ajustes de Registro de Color .
Ajustes de Registro de Color	Permite los valores de ajuste de color lateral (perpendicular a la dirección de alimentación del papel) y de proceso (dirección de entrada del papel) de forma individual para amarillo, magenta y cyan dentro del rango de -9 a 9.

Limpiar Desarrollador

Uso:

Limpiar cada cartucho de tóner o la unidad PHD, o agitar el tóner de un cartucho nuevo.

Valores:

Limpiar Desarrollador	Agita el tóner de un cartucho de tóner nuevo.
Actualizar tóner amarillo	Limpia el tóner del cartucho de tóner amarillo.
Actualizar tóner magenta	Limpia el tóner del cartucho de tóner magenta.
Actualizar tóner cyan	Limpia el tóner del cartucho de tóner cyan.
Actualizar tóner negro	Limpia el tóner del cartucho de tóner negro.
Actualizar tambor	Limpia la superficie de la unidad PHD.

Ajustar Altitud

Uso:

Especificar la altitud del lugar donde está instalada la impresora.

El fenómeno de descarga para cargar la unidad fotoconductora varía con la presión barométrica. Los ajustes se realizan especificando la altitud del lugar donde se va a utilizar la impresora.

Rest Valor Pred

Uso:

Inicializar la memoria NV (no volátil). Después de ejecutar esta función para reiniciar automáticamente la impresora, todos los parámetros de menús o los datos se restablecen a sus valores predeterminados.

Valores:

Rest Valor Pred y reinicie la impresora	Haga clic en Iniciar para inicializar la memoria no volátil (NVM).
Restablecer valores predeterminados en la sección de usuario (Fax)	Haga clic en Iniciar para inicializar las entradas de número de fax de la libreta de direcciones.
Restablecer valores predeterminados en la sección de usuario (Escanear)	Haga clic en Iniciar para inicializar las entradas de dirección de servidor y de correo electrónico de la libreta de direcciones.

Tóner no Dell

Uso:

Especificar si se utiliza o no un cartucho de tóner de otro fabricante.

-  **AVISO:** El uso de un cartucho de tóner no Dell puede hacer que algunas funciones de la impresora no estén disponibles, reducir la calidad de la impresión o deteriorar la fiabilidad de la impresora. Dell recomienda el uso de cartuchos de impresión marca Dell nuevos en la impresora. La garantía de Dell no cubre los problemas causados por el uso de accesorios, piezas o componentes no proporcionados por Dell.

Inicializar Contador de Impresión

Uso:

Inicializar el contador de impresión de la impresora. Cuando se inicializa el contador de impresión, el recuento se pone a 0.

Config reloj

Uso:

Especificar la configuración del reloj.

Valores:

Formato fecha	Permite especificar el formato de fecha: aa/mm/dd, mm/dd/aa o dd/mm/aa.
Formt hora	Permite especificar el formato de hora: 24H o 12H.
Huso hora	Especifica el huso horario.
Aj fecha	Permite especificar la fecha actual.
Aj hora	Permite especificar la hora actual.

Personalización de Enlace Web

Uso:

Especificar un enlace utilizado para pedir suministros, al que se puede tener acceso desde **Realice el pedido de Suministros en:** en el cuadro izquierdo.

Valores:

Seleccionar URL de Pedidos Nuevos	Permite definir la dirección URL que se va a vincular a Realice el pedido de Suministros en:
Habitual	Muestra la dirección URL habitual (http://accessories.us.dell.com/sna) que se puede vincular a Realice el pedido de Suministros en:
Preferente	Muestra la dirección URL preferente (http://premier.dell.com) que se puede vincular a Realice el pedido de Suministros en:

Configuraciones del Servidor de Impresión

Utilice el menú **Configuraciones del Servidor de Impresión** para definir el tipo de interfaz de la impresora y las condiciones necesarias de comunicación.

En la parte superior del cuadro derecho aparecen las siguientes páginas con fichas.

Informes del Servidor de Impresión

La ficha **Informes del Servidor de Impresión** contiene **Página de Configuración del Servidor de Impresión** y **Página de Configuración de Alerta de E-Mail**.

Página de Configuración del Servidor de Impresión

Uso:

Comprobar los valores actuales del protocolo TCP/IP (Protocolo de control de transmisión/Protocolo de Internet) y los puertos de impresión. En esta página sólo puede comprobar los valores de las opciones. Si desea modificar los valores, vaya a las páginas de la ficha **Configuraciones del Servidor de Impresión**.

Valores:

Ethernet	Configuraciones de Ethernet	Muestra los valores actuales de velocidad de transmisión Ethernet y los valores de dúplex.
	Configuraciones Ethernet Actuales	Muestra los valores actuales de Ethernet.
	Dirección MAC	Muestra la dirección de control de acceso a medios (MAC) de la impresora.
Configuraciones TCP/IP	Nombre de Servidor	Muestra el nombre del host.
	Modo Dirección IP	Muestra el modo de dirección IP.
	Dirección IP	Muestra la dirección IP.
	Máscara Subred	Muestra la máscara de subred.
	Dirección de Pasarela	Muestra la dirección de pasarela.
DNS	Obtener Dirección de Servidor DNS de DHCP	Muestra si la dirección del servidor DNS se define automáticamente a través de DHCP.
	Dirección de Servidor DNS Actual	Muestra la dirección del servidor DNS actual.
WINS	Modo WINS	Muestra si las direcciones principal y secundaria del servidor WINS se definen automáticamente a través de DHCP.
	Servidor Primario WINS	Muestra la dirección principal del servidor WINS.
	Servidor Secundario WINS	Muestra la dirección secundaria del servidor WINS.
LPD	Estado del Puerto	Muestra el estado de puerto del protocolo Line Printer Daemon (LPD).
	Tiempo de Espera Máximo de Conexión	Muestra el periodo de tiempo de espera de la conexión.
Port9100	Estado del Puerto	Muestra el estado del puerto.
	Número de Puerto	Muestra el número del puerto.
	Tiempo de Espera Máximo de Conexión	Muestra el periodo de tiempo de espera de la conexión.
HTTP	Estado del Puerto	Muestra el estado del puerto.
	Número de Puerto	Muestra el número del puerto.
	Conexiones Simultáneas	Muestra el número máximo de conexiones simultáneas.
	Tiempo de Espera Máximo de Conexión	Muestra el periodo de tiempo de espera de la conexión.
SNMP	Estado del Puerto	Muestra el estado del puerto.
Cliente FTP	Tiempo de Espera Máximo de Conexión	Muestra el periodo de tiempo de espera de la conexión.
	FTP Passive	Muestra si se activa el modo FTP pasivo.
Cliente SMB	Tiempo de Espera Máximo de Conexión	Muestra el periodo de tiempo de espera de la conexión.
Filtro IP (IPv4)*1	Lista de Acceso	Muestra las direcciones IP que tienen permitido o denegado el acceso a la impresora.

*1 Este elemento sólo está disponible para LPD o Port9100.

Página de Configuración de Alerta de E-Mail

Uso:

Comprobar los valores actuales de SMTP/POP (Protocolo simple de transferencia de correo/Protocolo de oficina de correos) empleados para las funciones de e-mail y alertas de e-mail. En esta página sólo puede comprobar los valores de las opciones. Si desea modificar los valores, vaya a las páginas de la ficha **Configuraciones del Servidor de Impresión**.

Valores:

Configuraciones de Servidor de E-Mail	Estado del Puerto	Muestra el estado del puerto.	
	Pasarela SMTP Primaria	Muestra la pasarela SMTP (Protocolo simple de transferencia de correo) principal.	
	Número de Puerto SMTP	Muestra el número del puerto SMTP.	
	Autenticación de Envío de E-mail	Muestra el método de autenticación del correo electrónico de salida.	
	Dirección de Servidor POP3	Muestra la dirección del servidor POP3 (Protocolo de oficina de correos 3).	
	Número de Puerto POP3	Muestra el número del puerto POP3.	
	Dirección de Respuesta	Muestra la dirección IP de los servidores conectados con el protocolo SMTP cuando se reciben datos.	
	Conexión de Servidor SMTP	Muestra el estado de la conexión de servidor SMTP.	
Configuraciones de Alerta de E-Mail	Lista E-Mail 1		Muestra las direcciones de correo electrónico aceptables para la función Alerta de E-Mail especificadas en Lista E-mail 1 .
	Seleccionar Alertas para Lista 1	Alertas de Suministros	Muestra el estado y si se recibe una alerta de e-mail para los consumibles.
		Alertas de Utilización de Papel	Muestra el estado y si se recibe una alerta de e-mail para el manejo de papel.
		Solic Servicio	Muestra el estado y si se recibe una alerta de e-mail para las llamadas al servicio.
	Lista E-Mail 2		Muestra las direcciones de correo electrónico aceptables para la función Alerta de E-Mail especificadas en Lista E-mail 2 .
	Seleccionar Alertas para Lista 2	Alertas de Suministros	Muestra el estado y si se recibe una alerta de e-mail para los consumibles.
		Alertas de Utilización de Papel	Muestra el estado y si se recibe una alerta de e-mail para el manejo de papel.
		Solic Servicio	Muestra el estado y si se recibe una alerta de e-mail para las llamadas al servicio.

Configuraciones del Servidor de Impresión

La ficha **Configuraciones del Servidor de Impresión** contiene las páginas **Información Básica**, **Configuraciones de Puerto**, **TCP/IP**, **Alerta de E-Mail**, **SNMP** y **Escanear a red**.

Información Básica

Uso:

Configurar la información básica de la impresora.

Valores:

Configuración del Sistema	Nombre de la impresora	Permite especificar el nombre de la impresora utilizando hasta 31 caracteres alfanuméricos.
	Ubicación	Permite especificar la ubicación de la impresora utilizando hasta 63 caracteres alfanuméricos.
	Persona de Contacto	Permite especificar el nombre, número y demás datos de contacto del administrador y centro de asistencia de la impresora utilizando hasta 63 caracteres alfanuméricos.
	Dirección de Correo Electrónico del Administrador	Permite especificar la dirección de contacto del administrador y centro de asistencia de la impresora utilizando hasta 63 caracteres alfanuméricos.
	Número de Etiqueta de Propiedad	Escriba el número de etiqueta de propiedad de la impresora.
Configuraciones EWS	Refrescar Automáticamente	Permite definir si el contenido de las páginas de visualización de estado se actualiza automáticamente.
	Intervalo de Actualización Automático	Permite definir el intervalo de tiempo para actualizar el contenido de las páginas de visualización de estado automáticamente desde 15 hasta 600 segundos.

 **NOTA:** La característica **Actualización Automática** surte efecto sobre el contenido del cuadro superior, la página **Estado de la Impresora**, la página **Lista de Trabajos** y la página **Trabajos Completados**.

Configuraciones de Puerto

Uso:

Especificar si se activa o desactiva los puertos de impresión y las características de protocolos de administración.

Valores:

Ethernet	Configuraciones de Ethernet	Automático	Detecta la velocidad de transmisión de Ethernet y los valores de dúplex automáticamente.
		10Base-T Half-Duplex	Permite seleccionar 10Base-T Half-Duplex como valor predeterminado.
		10Base-T Full-Duplex	Permite seleccionar 10Base-T Full-Duplex como valor predeterminado.
		100Base-TX Half-Duplex	Permite seleccionar 100Base-TX Half-Duplex como valor predeterminado.
		100Base-TX Full-Duplex	Permite seleccionar 100Base-TX Full-Duplex como valor predeterminado.
	Configuraciones Ethernet Actuales		Muestra los valores actuales de Ethernet.
Dirección MAC		Muestra la dirección MAC de la impresora.	
Estado del Puerto	LPD	Seleccione la casilla de verificación para activar LPD.	
	Port9100	Seleccione la casilla de verificación para activar Port9100.	
	Alerta de E-Mail	Seleccione la casilla de verificación para activar la función Alerta de E-Mail .	
	Agente SNMP	<p>Seleccione la casilla de verificación para activar el agente Protocolo simple de administración de redes (SNMP).</p> <p>También puede configurar el protocolo de transporte que se va a utilizar. UDP y IPX se pueden seleccionar al mismo tiempo como protocolo de transporte.</p> <p>IPX sólo está disponible cuando la tarjeta multiprotocolo está instalada.</p>	

 **NOTA:** Los valores de la página **Configuraciones de Puerto** surtirán efecto cuando se reinicie la impresora. Cuando cambie o configure los valores, haga clic en el botón **Aplicar Nuevas Configuraciones** para que surtan efecto la nueva configuración.

TCP/IP

Uso:

Configurar la dirección IP, la máscara de subred y la dirección de pasarela de la impresora.

Valores:

Configuraciones TCP/IP	Nombre de Servidor	Especifica el nombre del host.
	Modo Dirección IP	Especifica el método para adquirir la dirección IP.
	Dirección IP Manual	Cuando se especifica una dirección IP manualmente, ésta se asigna a la impresora utilizando el formato nnn.nnn.nnn.nnn. Cada octeto es un valor comprendido entre 0 y 254. En el primer octeto de una dirección de pasarela de no se puede especificar 127 ni ningún valor en el intervalo de 224 a 254.
	Máscara Subred Manual	Cuando se especifica una dirección IP manualmente, la máscara de subred se especifica utilizando el formato nnn.nnn.nnn.nnn. Cada octeto de nnn.nnn.nnn.nnn es un valor comprendido entre 0 y 255. En la máscara de subred no se puede especificar 255.255.255.255.
	Dirección de Pasarela Manual	Cuando se especifica una dirección IP manualmente, la dirección de pasarela se especifica utilizando el formato nnn.nnn.nnn.nnn. Cada octeto es un valor comprendido entre 0 y 254. En el primer octeto de una dirección de pasarela de no se puede especificar 127 ni ningún valor en el intervalo de 224 a 254.
DNS	Nombre de Dominio DNS	Permite definir el nombre de dominio DNS.
	Obtener Dirección de Servidor DNS de DHCP	Permite activar o desactivar la configuración automática de la dirección del servidor DNS a través de DHCP.
	Dirección de Servidor DNS	Permite definir manualmente la dirección del servidor DNS en formato xxx.xxx.xxx.xxx cuando Obtener Dirección de Servidor DNS de DHCP no está seleccionado.
WINS	Modo WINS	Permite activar o desactivar la configuración automática de las direcciones principal y secundaria del servidor WINS a través de DHCP.
	Servidor Primario WINS*2	Permite definir de forma manual la dirección principal del servidor WINS en formato xxx.xxx.xxx.xxx cuando Modo WINS no está seleccionado.
	Servidor Secundario WINS*2	Permite definir de forma manual la dirección secundaria (de reserva) del servidor WINS en formato xxx.xxx.xxx.xxx cuando Modo WINS no está seleccionado.
LPD	Tiempo de Espera Máximo de Conexión	Define el periodo de tiempo de conexión entre 1 y 1000 segundos.
	Filtro IP (IPv4)	Para definir los valores de Filtro IP, haga clic en Filtro IP (IPv4) . Aparece la página Filtro IP (IPv4) .
Port9100	Número de Puerto	Permite definir el número de puerto entre 9000 y 9999.
	Tiempo de Espera Máximo de Conexión	Define el periodo de tiempo de conexión entre 1 y 1000 segundos.
	Filtro IP (IPv4)	Para definir los valores de Filtro IP, haga clic en Filtro IP (IPv4) . Aparece la página Filtro IP (IPv4) .
HTTP	Número de Puerto	Establecer el número de puerto entre 80 o de 8000 a 9999.
	Conexiones Simultáneas	Muestra el número máximo de conexiones simultáneas.
	Tiempo de Espera Máximo de Conexión	Define el periodo de tiempo de conexión entre 1 y 255 segundos.

Filtro IP*1	Dirección	Permite definir la dirección en el campo de dirección. Especifique un valor numérico entre 0 y 255 en cada campo de "aaa.bbb.ccc.ddd", si bien "aaa" no puede ser 127 o un valor de 224 a 254.
	Máscara Dirección	Permite definir la máscara de subred en el campo Máscara. Escriba en cada campo un valor numérico comprendido entre 0 y 255.
	Modo Activo	Permite definir si se permite o rechaza la impresión desde las direcciones de red especificadas, o se desactiva el filtrado IP para las direcciones especificadas.
*1 Este elemento sólo está disponible para LPD o Port9100.		

Para configurar la característica Filtro IP, especifique una dirección IP que desee filtrar en el campo Dirección y la máscara de subred en el campo Máscara Dirección. Escriba en cada campo un valor numérico comprendido entre 0 y 255. "*" se agrega al valor actual.

Procedimiento de configuración

Se pueden configurar un máximo de cinco elementos siendo prioritario el primer elemento definido. Si define varios filtros, especifique en primer lugar la dirección más corta seguida de una dirección ligeramente más larga, una dirección más larga y así sucesivamente.

En la sección siguiente se explica como funciona el **Filtro IP**.

1. Procedimiento del Filtro IP

a. Habilitación de la impresión desde un usuario especificado

A continuación se describe el procedimiento para habilitar la impresión únicamente desde la dirección IP "192.168.100.10".

Procedimiento:

- i. Haga clic en la primera columna de **Lista de Acceso** fila 1.
- ii. Escriba "192.168.100.10" en el campo **Dirección**, y "255.255.255.255" en el campo **Máscara Dirección**.
- iii. Seleccione **Permitir**.
- iv. Haga clic en **Aplicar Nuevas Configuraciones**.

b. Deshabilitación de la impresión desde un usuario especificado

A continuación se describe el procedimiento para deshabilitar la impresión únicamente desde la dirección IP "192.168.100.10".

Procedimiento:

- i. Haga clic en la primera columna de **Lista de Acceso** fila 1.
- ii. Escriba "192.168.100.10" en el campo **Dirección**, y "255.255.255.255" en el campo **Máscara Dirección**.
- iii. Seleccione **Rechazar**.
- iv. Haga clic en la primera columna de **Lista de Acceso** fila 2.
- v. Escriba "0.0.0.0" en el campo **Dirección**, y "0.0.0.0" en el campo **Máscara de Dirección**.
- vi. Seleccione **Permitir**.
- vii. Haga clic en **Aplicar Nuevas Configuraciones**.

c. Habilitación y deshabilitación de la impresión desde direcciones de red

La impresión se puede habilitar desde la dirección de red "192.168" y deshabilitar desde la dirección de red "192.168.200".

En el ejemplo siguiente se describe cómo habilitar la impresión desde la dirección IP "192.168.200.10".

Procedimiento:

- i. Haga clic en la primera columna de **Lista de Acceso** fila 1.
- ii. Escriba "192.168.200.10" en el campo **Dirección**, y "255.255.255.255" en el campo **Máscara de Dirección**.
- iii. Seleccione **Permitir**.
- iv. Haga clic en la primera columna de **Lista de Acceso** fila 2.
- v. Escriba "192.168.200.0" en el campo **Dirección**, y "255.255.255.0" en el campo **Máscara de Dirección**.
- vi. Seleccione **Rechazar**.
- vii. Haga clic en la primera columna de **Lista de Acceso** fila 3.
- viii. Escriba "192.168.0.0" en el campo **Dirección**, y "255.255.0.0" en el campo **Máscara de Dirección**.
- ix. Seleccione **Permitir**.
- x. Haga clic en **Aplicar Nuevas Configuraciones**.

Alerta de E-Mail

Uso:

Configurar los valores detallados de **Alerta de E-Mail**. Esta página también puede verse haciendo clic en **Alerta de E-Mail** en el cuadro izquierdo.

Valores:

Configuraciones de Servidor de E-Mail	Pasarela SMTP Primaria	Permite definir la pasarela SMTP principal.	
	Número de Puerto SMTP	Especifica el número del puerto SMTP. Debe ser 25, 587 o un valor comprendido entre 5000 y 65535.	
	Autenticación de Envío de E-mail	Especifica el método de autenticación del correo electrónico de salida.	
	Usuario de Inicio de Sesión SMTP	Especifica el usuario de inicio de sesión de SMTP. Se pueden utilizar hasta 63 caracteres alfanuméricos, puntos, guiones, subrayados y el símbolo @. Si especifica más de una dirección, sepárelas mediante comas.	
	Contraseña de Inicio de Sesión SMTP	Permite especificar la contraseña de la cuenta SMTP utilizando hasta 31 caracteres alfanuméricos.	
	Repetir contraseña de inicio de sesión SMTP	Vuelva a escribir la contraseña de la cuenta SMTP para confirmarla.	
	Dirección de Servidor POP3*1	Permite especificar la dirección del servidor POP3 en formato de dirección IP "aaa.bbb.ccc.ddd" o como un nombre de host DNS utilizando hasta 63 caracteres.	
	Número de Puerto POP3*1	Especificar el número del puerto del servidor POP3. Debe ser 110 o un valor comprendido entre 5000 y 65535.	
	Nombre de Usuario POP*1	Especifica el nombre de usuario de la cuenta POP3. Se pueden utilizar hasta 63 caracteres alfanuméricos, puntos, guiones, subrayados y el símbolo @. Si especifica más de una dirección, sepárelas mediante comas.	
	Contraseña de Usuario POP*1	Especifica la contraseña de la cuenta POP3 utilizando hasta 31 caracteres alfanuméricos.	
	Repetir Contraseña de Usuario POP	Vuelva a escribir la contraseña para confirmarla.	
	Dirección de Respuesta	Designa la dirección de correo electrónico de respuesta que se envía con cada Alerta de e-mail.	
	Conexión de Servidor SMTP	Muestra el estado de la conexión de servidor SMTP.	
Configuraciones de Alerta de E-Mail	Lista E-Mail 1		Permite definir direcciones de correo electrónico válidas de hasta 255 caracteres alfanuméricos para la característica Alerta de E-Mail.
	Seleccionar Alertas para Lista 1	Alertas de Suministros	Active la casilla de verificación para recibir una alerta de e-mail para los consumibles.
		Alertas de Utilización de Papel	Active la casilla de verificación para recibir una alerta de e-mail para el manejo de papel.
		Solic Servicio	Active la casilla de verificación para recibir una alerta de e-mail para las llamadas al servicio.
	Lista E-Mail 2		Permite definir direcciones de correo electrónico válidas de hasta 255 caracteres alfanuméricos para la característica Alerta de E-Mail.
	Seleccionar Alertas para Lista 2	Alertas de Suministros	Active la casilla de verificación para recibir una alerta de e-mail para los consumibles.
		Alertas de Utilización de Papel	Active la casilla de verificación para recibir una alerta de e-mail para el manejo de papel.
Solic Servicio		Active la casilla de verificación para recibir una alerta de e-mail para las llamadas al servicio.	
*1 Disponible cuando POP antes SMTP (normal) o POP antes SMTP (APOP) está seleccionado en Autenticación de Envío de E-mail .			

SNMP

Uso:

Configurar los valores detallados de SNMP.

Valores:

SNMP	Nombre de la Comunidad	Nombre de la Comunidad (sólo Lectura)	Permite especificar el nombre de comunidad para acceder (sólo lectura) a los datos utilizando hasta 31 caracteres alfanuméricos. Si no se especifica ningún valor, se utilizará el valor original. Los caracteres especificados para el Nombre de la Comunidad (Sólo lectura) en los valores anteriores no aparecerán en pantalla. La comunidad de lectura predeterminada es pública.
		Repetir Nombre de la Comunidad (sólo Lectura)	Vuelva a escribir el nombre de la comunidad (sólo lectura) para confirmarlo.
		Nombre de la Comunidad (Lectura/Escritura)	Permite especificar el nombre de comunidad para acceder (lectura y escritura) a los datos, utilizando hasta 31 caracteres alfanuméricos. Si no se especifica ningún valor, se utilizará el valor original. Los caracteres especificados para el Nombre de la Comunidad (Lectura/Escritura) en los valores anteriores no aparecerán en pantalla. La comunidad de lectura/escritura predeterminada es privada.
		Repetir nombre de la comunidad (lectura/escritura)	Vuelva a escribir el nombre de la comunidad (lectura y escritura) para confirmarlo.
		Nombre de la Comunidad (Trap)	Especifica el nombre de comunidad utilizado para trap de hasta 31 caracteres alfanuméricos. Si no se especifica ningún valor, se utilizarán los valores originales. Los caracteres especificados para el Nombre de la Comunidad (Trap) en los valores anteriores no aparecerán en pantalla. La comunidad

			trap predeterminada es " " (NADA)
		Repetir nombre de la comunidad (trampa)	Vuelva a escribir el nombre de la comunidad (trap) para confirmarlo.
SNMP	Notificación Trap (IP) 1-4	Tipo de Dirección Trap	Seleccione el tipo de dirección trap entre Deshabilitado e IPv4 . Si selecciona Deshabilitado se borran los valores de Dirección Trap , Número de Puerto y Notificar , y no se notifica que se ha producido un trap. Si selecciona IPv4 , podrá especificar la Dirección Trap en formato IPv4.
		Dirección Trap	Especifique la dirección IP con el formato nnn.nnn.nnn.nnn:mmmm. Cada sección de "nnn" es una variable con un valor comprendido entre 0 y 255. Tenga presente que los valores 127 y 224-254 no son válidos sólo para los primeros tres dígitos. El socket IP mmmm es una variable con un valor comprendido entre 0 y 65535.
		Número de Puerto	Especifique el número del puerto de destino del trap SNMP.
		Notificar	Active la casilla de verificación para notificar que se ha producido un trap.
	Autenticar Trap Error		Active la casilla de verificación para notificar Autenticar Trap Error.

Escanear a red

Uso:

Especificar el cliente al escanear datos.

Valores:

Cliente FTP	Tiempo de Espera Máximo de Conexión	Define el periodo de tiempo de conexión entre 1 y 60 segundos.
	FTP Passive	Permite ajustar si se activa o no el modo FTP pasivo.
Cliente SMB	Tiempo de Espera Máximo de Conexión	Define el periodo de tiempo de conexión entre 1 y 60 segundos.

Otras Características

La ficha **Otras Características** contiene las páginas **Establecer Contraseña**, y **Restablecer Servidor de Impresión**.

Establecer Contraseña

Uso:

Definir o cambiar la contraseña necesaria para acceder a los parámetros de configuración de la impresora desde la **Dell Printer Configuration Web Tool**.

Defina la contraseña del panel del operador en **Llave del Panel** en **Configuraciones de la Impresora**. Esta página también puede verse haciendo clic en **Establecer Contraseña** en el cuadro izquierdo.

 **NOTA:** Para restaurar la contraseña predeterminada (NULL), inicialice la memoria no volátil (NVM).

Valores:

Contraseña del Administrador	Permite definir la contraseña utilizando hasta 10 caracteres alfanuméricos. Cuando se escribe, la contraseña aparece en el campo en forma de asteriscos (*).
Reingresar Contraseña de Administrador	Vuelva a escribir la contraseña para confirmarla.

Restablecer Servidor de Impresión

Uso:

Inicializar la memoria NVRAM (RAM no volátil) para la función de red y reiniciar la impresora. También puede inicializar la NVRAM de la impresora desde **Rest Valor Pred** en el menú **Configuraciones de la Impresora**.

Valores:

Inicialice la memoria NIC NVRAM y reinicie la impresora.	Haga clic en el botón Iniciar para inicializar NVRAM. Los valores de red volverán a sus valores predeterminados de fábrica y se reiniciará la función de red.
Reinic. Impresora	Haga clic en el botón Iniciar para reiniciar la impresora.

Copiar Configuraciones de Impresora

El menú **Configuraciones de Copia de la Impresora** contiene las páginas **Configuraciones de Copia de la Impresora** e **Informe de Configuraciones de Copia de la Impresora**.

 **NOTA:** Los siguientes valores de la impresora no se pueden copiar:

- n Predets copia
- n Balance de Color de Copia
- n Ajustes de copia
- n Predets escan
- n Predets fax
- n Config fax
- n Config reloj
- n Libreta de direcciones

Copiar Configuraciones de Impresora

Uso:

Copiar los valores de la impresora en una o varias impresoras del mismo modelo.

Para copiar los valores en otra impresora, especifique la dirección IP y la contraseña de la impresora de destino en los cuadros de texto **Dirección IP** y **Contraseña**. A continuación, haga clic en el botón **Copiar las configuraciones al Anfitrión en la lista de arriba**. El copiado de valores se ha completado. El tiempo de espera de la conexión es de 60 segundos. A continuación, puede comprobar si los valores se han copiado en esta página. Para comprobar si los valores se han copiado o no, consulte el menú **Copiar las configuraciones al Anfitrión en la lista de arriba y rebutear la impresora**, de la **Dell Printer Configuration Web Tool** en la impresora de destino.

Si los valores se pueden copiar pero la configuración de la impresora es distinta, sólo se copian los valores de los mismos elementos. Los valores de la impresora se copian simultáneamente en impresora de hasta 10 direcciones IP.

Informe de Configuraciones de Copia de la Impresora

Uso:

Verificar los historiales de copiado.

 **NOTA:** El historial se borra apagando la impresora.

Volumen de Impresión

La ficha **Volumen de Impresión** contiene las páginas **Volumen de Impresión** y **Dell ColorTrack**.

Volumen de Impresión

Uso:

Comprobar el número de páginas impresas. Esta página también puede verse haciendo clic en **Volumen de Impresión** en el cuadro izquierdo.

Valores:

Contador de Páginas de la Impresora	Muestra el número total de páginas impresas desde que la impresora salió de fábrica.
Papel Utilizado	Muestra el número de páginas impresas en cada tamaño de papel.

Dell ColorTrack

Uso:

Especificar qué usuarios tienen acceso a la impresión en color y eliminar el volumen de impresión por usuario.

Valores:

Límicación de usuarios de impresión	Active la casilla de verificación para restringir el uso de la impresora por parte de los usuarios.
Permitir Imprimir sin Especificar Usuario	Active la casilla de verificación para utilizar la impresora sin limitaciones de usuarios.
Registro de Usuario	Aparece cuando Límicación de usuarios de impresión está habilitado. Para registrar un usuario, haga clic en Editar Registro de Usuarios para abrir la página Editar Registro de Usuarios de Impresión , especifique, a continuación, el Nº de Registro de Usuario y haga clic en Editar para abrir la página Configuración de Usuarios de Impresión .

Editar Registro de Usuarios de Impresión

Uso:

Editar el valor del medidor de impresión para cada usuario.

Valores:

Lista de Nº de Usuario a:	Al seleccionar cada botón, aparece una lista de ajustes de contador de impresión para el grupo de números de registro de usuario que indica el botón.
Nº: Nombre de Usuario:	Muestra un número de registro de usuario y el nombre del usuario registrado con dicho número. Los números de registro sin ninguna entrada muestran (No en uso) en la columna Nombre de Usuario .
ContadorMonocromo (Límite)	Muestra el número total de páginas monocromas impresas hasta la fecha y el número máximo de páginas monocromas que el usuario tiene permitido imprimir.
ContadorColor (Límite)	Muestra el número total de páginas en color impresas hasta la fecha y el número máximo de páginas en color que el usuario tiene permitido imprimir.
Borrar	Borra la entrada del número de registro de usuario seleccionado.
Confirmar / Modificar	Muestra un cuadro de diálogo que permite editar la entrada del número de registro de usuario seleccionado.
Crear	Muestra un cuadro de diálogo que permite crear una entrada nueva con el número de registro de usuario seleccionado.

Configuración de Usuarios de Impresión (Confirmar / Modificar, Crear)

Uso:

Ver o editar las entradas de usuario de la página **Editar Registro de Usuarios de Impresión**, o crear una entrada nueva. Los elementos siguientes se encuentran en el cuadro de diálogo que aparece cuando se hace clic en el botón **Confirmar / Modificar** o **Crear** de la página **Editar Registro de Usuarios de Impresión**.

Valores:

Nº de Registro de Usuario	Muestra el número de registro de usuario seleccionado.
Nombre de Usuario	Permite ver o editar el nombre del usuario registrado con el número de registro de usuario seleccionado, o especificar un nombre de usuario para la entrada nueva.
Contraseña	Muestra la contraseña asociada al nombre de usuario con asteriscos, o permite especificar una contraseña para la entrada nueva.
Reingresar Contraseña	Vuelva a escribir la contraseña para confirmarla.
Limitación de Modo Color	Permite especificar si se permite sólo impresión monocroma o bien impresión en color y monocroma.
Límite superior de Impresión en Color	Permite definir el número máximo de páginas en color que el usuario tiene permitido imprimir.
Contador Acumulativo de Páginas en Color	Muestra el número total del páginas en color impresas hasta la fecha.
Límite Superior de Impresión Monocromo	Permite definir el número máximo de páginas monocromas que el usuario tiene permitido imprimir.
Contador Acumulativo de Páginas Monocromo	Muestra el número total del páginas monocromas impresas hasta la fecha.
Aplicar Nuevas Configuraciones	Pulse este botón para aplicar la nueva configuración.
Restaurar Configuraciones	Pulse este botón para restaurar la configuración anterior.
Atrás	Pulse este botón para volver a la página Editar Registro de Usuarios de Impresión .

Configuración de Usuarios de Impresión (Borrar)

Uso:

Borrar las entradas de usuario registradas en la página **Editar Registro de Usuarios de Impresión**. Los elementos siguientes se encuentran en el cuadro de diálogo que aparece cuando se hace clic en el botón **Borrar** de la página **Editar Registro de Usuarios de Impresión**.

Valores:

Nº de Registro de Usuario	Muestra el número de registro de usuario seleccionado.
Nombre de Usuario	Muestra el nombre del usuario registrado con el número de registro de usuario.
Aplicar Nuevas Configuraciones	Pulse este botón para aplicar la nueva configuración.
Atrás	Pulse este botón para volver a la página Editar Registro de Usuarios de Impresión .

Libreta de direcciones

El menú Libreta de direcciones contiene las páginas **Dirección de correo electrónico**, **Dirección de servidor** y **Libr tfnos**.

Dirección de correo electrónico	Dirección de correo electrónico	Permite ver, editar o crear entradas de correo electrónico.
	Grupo de correo electrónico	Permite ver, editar o crear entradas de grupo de correo electrónico.
	Configuración predeterminada	Permite ver, editar o definir el asunto y el mensaje de correo electrónico predeterminados.
Dirección de servidor	Dirección de servidor	Permite ver, editar o crear entradas de dirección de servidor.
Libr tfnos	Marcado rápido de FAX	Permite ver, editar o crear entradas de marcado rápido.
	Grupo de FAX	Permite ver, editar o crear entradas de grupo de fax.

Dirección de correo electrónico

La página **Dirección de correo electrónico** contiene las subpáginas siguientes.

Dirección de correo electrónico	Permite ver, editar o crear entradas de correo electrónico.
Grupo de correo electrónico	Permite ver, editar o crear entradas de grupo de correo electrónico.
Configuración predeterminada	Permite ver, editar o definir el asunto y el mensaje de correo electrónico predeterminados.

Dirección de correo electrónico - Página superior

Uso:

Ver las entradas de correo electrónico registradas en la página **Dirección de correo electrónico**.

Valores:

Lista de direcciones a:	Al seleccionar cada botón, aparece una lista de entradas para el grupo de ID de usuarios que indica el botón.
ID : Nombre	Muestra un ID de usuario y el nombre del usuario registrado con dicho ID. Los ID sin ninguna entrada muestran (No en uso) en la columna Nombre .
Dirección	Muestra la dirección de correo electrónico del usuario.
Borrar	Borra la entrada del ID de usuario seleccionado.
Confirmar / Modificar	Muestra un cuadro de diálogo que permite editar la entrada del ID de usuario seleccionado.
Crear	Muestra un cuadro de diálogo que permite crear una entrada nueva con el ID de usuario seleccionado..

Dirección de correo electrónico (Confirmar / Modificar, Crear)

Uso:

Ver o editar las entradas de dirección de correo electrónico de la página **Dirección de correo electrónico**, o crear una entrada nueva. Los elementos siguientes se encuentran en el cuadro de diálogo que aparece cuando se hace clic en el botón **Confirmar / Modificar** o **Crear** de la página superior de **Dirección de correo electrónico**.

Valores:

ID	Muestra el ID de usuario seleccionado.
Nombre	Permite ver o editar el nombre del usuario registrado con el ID de usuario, o especificar un nombre para la entrada nueva.
Dirección	Permite ver o editar la dirección de correo electrónico del usuario, o especificar una dirección de correo electrónico para la entrada nueva.
Borrar	Pulse este botón para eliminar la entrada del ID de usuario. Este botón sólo está disponible en el cuadro de diálogo de edición de una entrada existente.
Aplicar Nuevas Configuraciones	Pulse este botón para aplicar la nueva configuración.
Restaurar Configuraciones	Pulse este botón para restaurar la configuración anterior.
Atrás	Pulse este botón para volver a la página superior.

Dirección de correo electrónico (Borrar)

Uso:

Borrar las entradas de correo electrónico registradas en la página **Dirección de correo electrónico**. Los elementos siguientes se encuentran en el cuadro de diálogo que aparece cuando se hace clic en el botón **Borrar** de la página **Dirección de correo electrónico**.

Valores:

ID	Muestra el ID de usuario seleccionado.
Nombre	Muestra el nombre del usuario registrado con el ID de usuario seleccionado.

Dirección	Muestra la dirección de correo electrónico del usuario.
Aplicar Nuevas Configuraciones	Pulse este botón para aplicar la nueva configuración.
Atrás	Pulse este botón para volver a la página superior.

Grupo de correo electrónico - Página superior

Uso:

Ver las entradas de correo electrónico registradas en la página **Grupo de correo electrónico**.

Valores:

ID grupo : Nombre	Muestra un ID de grupo y el nombre de grupo asignado. Los ID sin ninguna entrada muestran (No en uso) en la columna Nombre .
Borrar	Borra la entrada del ID de grupo seleccionado.
Confirmar / Modificar	Muestra un cuadro de diálogo que permite editar la entrada del ID de grupo seleccionado.
Crear	Muestra un cuadro de diálogo que permite crear una entrada nueva con el ID de grupo seleccionado..

Grupo de correo electrónico (Confirmar / Modificar, Crear)

Uso:

Ver o editar las entradas de grupo de correo electrónico de **Grupo de correo electrónico**, o crear una entrada nueva. Los elementos siguientes se encuentran en el cuadro de diálogo que aparece cuando se hace clic en el botón **Confirmar / Modificar** o **Crear** de la página superior de **Grupo de correo electrónico**.

Valores:

Grupo de correo electrónico	ID	Muestra el ID. de grupo seleccionado.
	Nombre	Permite ver o editar el nombre asignado al ID de grupo, o especificar un nombre de grupo nuevo.
Dirección de correo electrónico	Lista de direcciones a:	Al seleccionar cada botón, aparece una lista de entradas para el grupo de ID que indica el botón.
	ID : Nombre	Muestra un ID de usuario y el nombre del usuario registrado con dicho ID. Los ID sin ninguna entrada muestran (No en uso) en la columna Nombre .
	Dirección	Permite ver o editar la dirección de correo electrónico de una entrada registrada con el ID de usuario seleccionado, o especificar una dirección de correo electrónico para la entrada nueva.
	Aplicar Nuevas Configuraciones	Pulse este botón para aplicar la nueva configuración.
	Restaurar Configuraciones	Pulse este botón para restaurar la configuración anterior.
	Atrás	Pulse este botón para volver a la página superior.

Grupo de correo electrónico (Borrar)

Uso:

Borrar las entradas de grupo de correo electrónico registradas en la página **Grupo de correo electrónico**. Los elementos siguientes se encuentran en el cuadro de diálogo que aparece cuando se hace clic en el botón **Borrar** de la página superior **Grupo de correo electrónico**.

Valores:

ID	Muestra el ID. de grupo seleccionado.
Nombre	Muestra el nombre asignado del ID de grupo.
Aplicar Nuevas Configuraciones	Pulse este botón para aplicar la nueva configuración.
Atrás	Pulse este botón para volver a la página superior.

Configuración predeterminada

Uso:

Definir el asunto y el mensaje de correo electrónico predeterminados.

Valores:

Asunto predeterminado	Permite definir el asunto de correo electrónico predeterminado.
Texto del cuerpo	Permite definir el mensaje de correo electrónico predeterminado.
Aplicar Nuevas Configuraciones	Pulse este botón para aplicar la nueva configuración.
Restaurar Configuraciones	Pulse este botón para restaurar la configuración anterior.

Direcc servidor

Dirección de servidor - Página superior

Uso:

Ver las entradas de dirección de servidor registradas en la página **Dirección de servidor**.

Valores:

Lista de direcciones a:	Al seleccionar cada botón, aparece una lista de entradas para el grupo de ID que indica el botón.
ID : Nombre	Muestra un ID de servidor y el nombre del directorio de archivos con dicho ID. Los ID sin ninguna entrada muestran (No en uso) en la columna Nombre .
Dirección de servidor	Muestra la dirección del directorio de archivos.
Borrar	Borra la entrada del ID de servidor seleccionado.
Confirmar / Modificar	Muestra un cuadro de diálogo que permite editar la entrada del ID de servidor seleccionado.
Crear	Muestra un cuadro de diálogo que permite crear una entrada nueva con el ID de servidor seleccionado..

Dirección de servidor (Confirmar / Modificar, Crear)

Uso:

Ver o editar las entradas de dirección de servidor de la página **Dirección de servidor**, o crear una entrada nueva. Los elementos siguientes se encuentran en el cuadro de diálogo que aparece cuando se hace clic en el botón **Confirmar / Modificar** o **Crear** de la página superior de **Dirección de servidor**.

Valores:

ID	Muestra el ID. de servidor seleccionado.	
Nombre	Permite ver o modificar el nombre de servidor asignado al ID de servidor, o especificar un nombre de servidor nuevo.	
Tipo servidor	FTP	Selecciónelo para guardar los documentos escaneados en un servidor utilizando el protocolo FTP.
	SMB	Selecciónelo para guardar los documentos escaneados en un equipo utilizando el protocolo de bloques de mensajes de servidor (SMB).
Dirección de servidor	Permite ver o editar la dirección de servidor registrada con el ID de servidor, o especificar una dirección de servidor nueva.	
Nombre compartido	Permite ver o editar el nombre compartido asignado, o especificar un nombre compartido nuevo cuando el valor seleccionado en Tipo servidor es SMB .	
Ruta del servidor	Permite ver o editar la ruta del servidor asignada, o especificar una ruta nueva.	
Número del puerto de servidor	Permite ver o editar el número de puerto de servidor asignado, o especificar un número de puerto nuevo. Si deja este cuadro de texto en blanco, se utilizará el número de puerto predeterminado (FTP: 21, SMB; 139).	
N inic ses	Permite ver o editar el nombre de inicio de sesión necesario para tener acceso al protocolo seleccionado, o especificar un nombre de inicio de sesión nuevo.	
Contrña inic ses	Permite ver o editar la contraseña necesaria para tener acceso al protocolo seleccionado, o especificar una contraseña nueva.	
Reingresar Contraseña	Vuelva a escribir la contraseña para confirmarla.	
Aplicar Nuevas Configuraciones	Pulse este botón para aplicar la nueva configuración.	
Restaurar Configuraciones	Pulse este botón para restaurar la configuración anterior.	
Atrás	Pulse este botón para volver a la página superior.	

Direcc servidor (Borrar)

Uso:

Borrar las entradas de dirección de servidor registradas en la página **Dirección de servidor**. Los elementos siguientes se encuentran en el cuadro de diálogo que aparece cuando se hace clic en el botón **Borrar** de la página **Dirección de servidor**.

Valores:

ID	Muestra el ID. de servidor seleccionado.
Nombre	Muestra el nombre asignado del ID de servidor.
Dirección de servidor	Muestra la dirección de servidor registrada con el ID de servidor.
Aplicar Nuevas Configuraciones	Pulse este botón para aplicar la nueva configuración.
Atrás	Pulse este botón para volver a la página superior.

Libr tfnos

La página Libr tfnos contiene las subpáginas siguientes.

Marcado rápido de FAX	Permite ver, editar o crear entradas de marcado rápido.
Grupo de FAX	Permite ver, editar o crear entradas de grupo de fax.

Marcado rápido de FAX - Página superior

Uso:

Ver las entradas de número de fax registradas en la página **Marcado rápido de FAX**.

Valores:

Lista de marcado rápido a:	Al seleccionar cada botón, aparece una lista de entradas para el grupo de códigos de marcado rápido que indica el botón.
Marcado rápido : Nombre	Muestra los ID registrados en el grupo.
Nº teléfono	Muestra un código de marcado rápido y el nombre de una entrada registrada con dicho código de marcado rápido. Los ID sin ninguna entrada muestran (No en uso) en la columna Nombre .
Borrar	Borra la entrada del código de marcado rápido seleccionado.
Confirmar / Modificar	Muestra un cuadro de diálogo que permite editar la entrada del código de marcado rápido seleccionado.
Crear	Muestra un cuadro de diálogo que permite crear una entrada nueva con el código de marcado seleccionado..

Marcado rápido de FAX (Confirmar / Modificar, Crear)

Uso:

Ver o editar las entradas de marcado rápido de **Marcado rápido de FAX**, o crear una entrada nueva. Los elementos siguientes se encuentran en el cuadro de diálogo que aparece cuando se hace clic en el botón **Confirmar / Modificar** o **Crear** de la página superior de **Marcado rápido de FAX**.

Valores:

Marcado rápido	Muestra el código de marcado rápido seleccionado.
Borrar	Pulse este botón para eliminar la entrada del código de marcado rápido. Este botón sólo está disponible en el cuadro de diálogo de edición de una entrada existente.
Nombre	Permite ver o editar el nombre de una entrada registrada con el código de marcado rápido, o especificar un nombre para la entrada nueva.
Nº teléfono	Permite ver o editar el número de fax de una entrada registrada con el código de marcado rápido, o especificar un número de fax para la entrada nueva.
Aplicar Nuevas Configuraciones	Pulse este botón para aplicar la nueva configuración.
Restaurar Configuraciones	Pulse este botón para restaurar la configuración anterior.
Atrás	Pulse este botón para volver a la página superior.

Marcado rápido de FAX (Borrar)

Uso:

Borrar las entradas de número de fax registradas en la página **Marcado rápido de FAX**. Los elementos siguientes se encuentran en el cuadro de diálogo que aparece cuando se hace clic en el botón **Borrar** de la página **Marcado rápido de FAX**.

Valores:

Marcado rápido	Muestra el código de marcado rápido seleccionado.
Nombre	Muestra el nombre registrado con el código de marcado rápido.
Nº teléfono	Muestra el número de fax registrado con el código de marcado rápido.
Aplicar Nuevas Configuraciones	Pulse este botón para aplicar la nueva configuración.
Atrás	Pulse este botón para volver a la página superior.

Grupo de FAX - Página superior

Uso:

Ver las entradas de grupo de fax registradas en la página **Grupo de FAX**.

Valores:

ID : Nombre	Muestra un ID de grupo de fax y el nombre de grupo asignado. Los ID sin ninguna entrada muestran (No en uso) en la columna Nombre .
Borrar	Borra la entrada del ID de grupo seleccionado.
Confirmar / Modificar	Muestra un cuadro de diálogo que permite editar la entrada del ID de grupo seleccionado.
Crear	Muestra un cuadro de diálogo que permite crear una entrada nueva con el ID de grupo seleccionado..

Grupo de FAX (Confirmar / Modificar, Crear)

Uso:

Ver o editar las entradas de grupo de número de fax de la página **Grupo de FAX**, o crear una entrada nueva. Los elementos siguientes se encuentran en el cuadro de diálogo que aparece cuando se hace clic en el botón **Confirmar / Modificar** o **Crear** de la página superior de **Grupo de FAX**.

Valores:

Grupo de FAX	ID	Muestra el ID. de grupo seleccionado.
	Nombre	Permite ver o editar el nombre asignado al ID de grupo, o especificar un nombre de grupo nuevo.
Marcado rápido de FAX	Lista de marcado rápido a:	Al seleccionar cada botón, aparece una lista de entradas para el grupo de códigos de marcado rápido que indica el botón.
	Marcado rápido : Nombre	Muestra un código de marcado rápido y los nombres de una entrada registrada con dicho código de marcado rápido. Los código de marcado rápido sin ninguna entrada muestran (No en uso) en la columna Nombre .
	Nº teléfono	Permite ver o editar el número de fax de una entrada registrada con el código de marcado rápido seleccionado, o especificar un número de fax para la entrada nueva.
	Aplicar Nuevas Configuraciones	Pulse este botón para aplicar la nueva configuración.
	Restaurar Configuraciones	Pulse este botón para restaurar la configuración anterior.
	Atrás	Pulse este botón para volver a la página superior.

Grupo de FAX (Borrar)

Uso:

Borrar las entradas de grupo de número de fax registradas en la página **Grupo de FAX**. Los elementos siguientes se encuentran en el cuadro de diálogo que aparece cuando se hace clic en el botón **Borrar** de la página **Grupo de FAX**.

Valores:

ID	Muestra el ID. de grupo seleccionado.
Nombre	Muestra el nombre asignado del ID de grupo.
Aplicar Nuevas Configuraciones	Pulse este botón para aplicar la nueva configuración.
Atrás	Pulse este botón para volver a la página superior.

Configuraciones de Bandeja

Utilice el menú **Configuraciones de Bandeja** para ajustar el tamaño y tipo de papel del papel cargado en la bandeja 1

Valores:

Bandeja 1 Tipo de Papel	Permite definir el tipo del papel cargado en la bandeja 1.
Bandeja 1 Tamaño de Papel	Permite definir el tamaño del papel cargado en la bandeja 1.
Bandeja 1 Tamaño Personal - Y	Permite definir la longitud del tamaño de papel personalizado que se encuentra en la bandeja 1.
Bandeja 1 Tamaño Personal - X	Permite definir la anchura del tamaño de papel personalizado que se encuentra en la bandeja 1.
Mostr Txt Emerg	Permite definir si se muestra un menú emergente que solicita al usuario que ajuste el tipo y tamaño de papel cuando se carga papel en la bandeja 1.

[Regreso a la pantalla de contenido](#)

[Regreso a la pantalla de contenido](#)

Instalación de la tarjeta de memoria opcional

- [Impresión y comprobación de la página de configuración del sistema](#)
- [Actualización del controlador PCL](#)

En este capítulo se describe cómo instalar la tarjeta de memoria opcional de la impresora.

La impresora admite tarjetas de memoria opcional de 256 MB.

1. Compruebe que la impresora está apagada.
2. Gire el tornillo de la cubierta de la memoria hacia la izquierda.

 **NOTA:** Afloje el tornillo. No es necesario sacarlo.

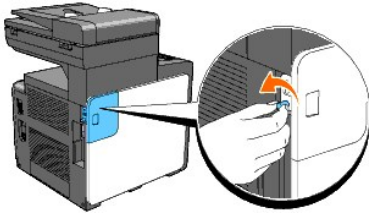

3. Deslice la tapa de la memoria hacia la parte trasera de la impresora.

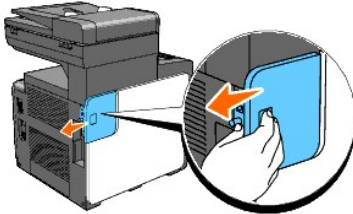

4. Abra la cubierta de la memoria a la mitad hasta que se detenga y, a continuación, vuelva a deslizarla hacia la parte trasera de la impresora.

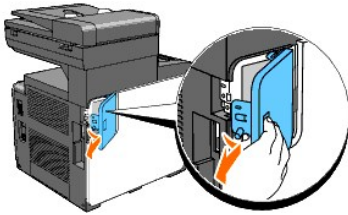

5. Abra la cubierta de la memoria del todo.

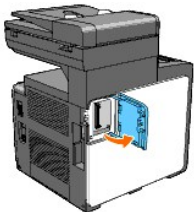

6. Oriente el conector de la tarjeta de memoria hacia la ranura, e inserte la tarjeta.

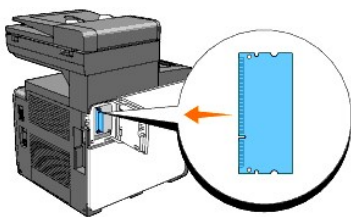

7. Inserte con firmeza la tarjeta de memoria en la ranura.

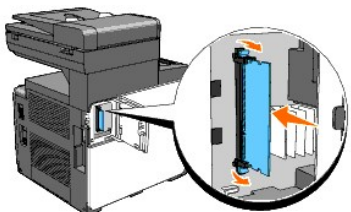

NOTA: Asegúrese de que la tarjeta de memoria quede fijada con firmeza en la ranura y no pueda moverse fácilmente.

8. Cierre la cubierta de la memoria a la mitad hasta que se detenga y, a continuación, vuelva a deslizarla hacia la parte frontal de la impresora.

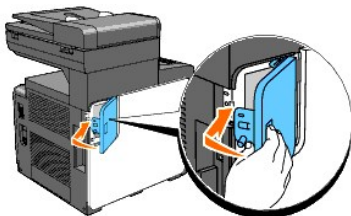

9. Cierra la cubierta de la memoria del todo y deslícela de nuevo hacia la parte frontal de la impresora.

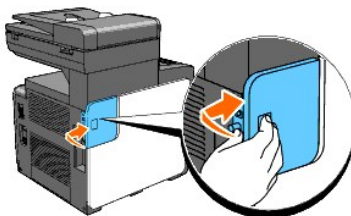

10. Gire el tornillo hacia la derecha.

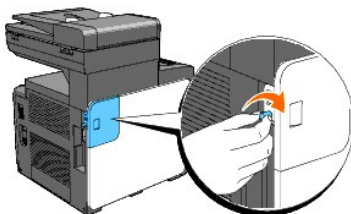

11. Encienda la impresora.

Impresión y comprobación de la página de configuración del sistema

Imprima una página de configuración del sistema para verificar que la tarjeta de memoria opcional se ha instalado correctamente.

En el panel del operador de la impresora

1. Pulse **▼** hasta que aparezca **>CONFIGURACIÓN** y, a continuación, pulse **✓**.
2. Pulse **▼** hasta que aparezca **>Informes** y, a continuación, pulse **✓**.
3. Aparece **Config sistema**. Pulse **✓**.
Se imprime la página de configuración del sistema.
4. Compruebe que la capacidad de la memoria instalada aparece en la configuración del sistema en **General**.
Si la capacidad de la memoria no aparece, apague la impresora, desenchufe el cable de alimentación y vuelva a instalar la tarjeta de memoria.

Desde el equipo

1. Haga clic en **Inicio** → **Todos los programas** → **Impresoras Dell** → **Programas Adicionales Láser Color** → **Utilidad de inicio rápido**.
Se abre el cuadro de diálogo **Utilidad de inicio rápido**.
 2. Haga clic en el botón **Herramientas**.
Se abre el cuadro de diálogo **Herramientas**.
 3. Seleccione la impresora en **Nombre de la Impresora**.
Se abre **Herramientas**.
 4. Haga clic en la ficha **Informe de las Configuraciones de la Impresora**.
 5. En la lista a la izquierda de la página seleccione **Informes**.
Aparece la página **Informes**.
 6. Haga clic en el botón **Config sistema**.
Se imprime la página de configuración del sistema.
 7. Compruebe que la capacidad de la memoria instalada aparece en la configuración del sistema en **General**.
Si la capacidad de la memoria no aparece, apague la impresora, desenchufe el cable de alimentación y vuelva a instalar la tarjeta de memoria.
-

Actualización del controlador PCL

Si instaló la tarjeta de memoria adicional después de instalar el controlador de impresora, actualice el controlador siguiendo las instrucciones de cada sistema operativo que utilice. Si la impresora se encuentra en una red, actualice el controlador para cada uno de los clientes.

1. Haga clic en **Inicio** → **Impresoras y faxes**.
En Windows® 2000: Haga clic en **Iniciar** → **Configuración** → **Impresoras**.
En Windows Server® 2003: Haga clic en **Inicio** → **Impresoras y faxes**.
En Windows Vista®: Haga clic en **Iniciar** → **Panel de control** → **Hardware y sonido** → **Impresoras**.
En Windows Server 2008: Haga clic en **Inicio** → **Panel de control** → **Impresoras**.
2. Haga clic con el botón derecho en el icono de la impresora y seleccione **Propiedades**.
3. Haga clic en la ficha **Opciones** y, a continuación, haga clic en **Obtener Información desde la Impresora**.
4. Verifique la capacidad de la memoria instalada que aparece en la lista desplegable **Capacidad de Memoria**.
5. Haga clic en **Aplicar** y, a continuación, haga clic en **Aceptar**.
6. Cierre la carpeta **Impresoras y faxes**.

En Windows Server 2003: Cierre la carpeta **Impresoras y faxes**.

En Windows 2000/Windows Vista/Windows Server 2008: Cierre la carpeta **Impresoras**.

[Regreso a la pantalla de contenido](#)

[Regreso a la pantalla de contenido](#)

Carga del material de impresión

- [Bandeja 1](#)
- [Carga del material de impresión en la bandeja 1](#)
- [Alimentador de hojas sueltas](#)
- [Carga del alimentador de hojas sueltas](#)
- [Impresión dúplex manual](#)
- [Uso de la bandeja de salida](#)

La carga correcta del material de impresión evita atascos y asegura una impresión sin problemas.

Antes de cargar cualquier material de impresión, debe conocer la cara de impresión recomendada del material. Esta información suele venir en el embalaje del material de impresión.

Bandeja 1

Capacidad

La bandeja 1 puede admitir:

- 1 250 hojas de papel estándar.

Dimensiones del material de impresión

Las dimensiones máximas del material de impresión que puede manejar la bandeja son:

- 1 Anchura - de 76,2 mm a 215,09 mm (de 3,00 a 8,5 pulg)
 - 1 Longitud - de 127 mm a 355,6 mm (de 5,00 a 14,00 pulg)
-

Carga del material de impresión en la bandeja 1

- 🚫 **NOTA:** Para evitar atascos de papel, no extraiga la bandeja mientras se está imprimiendo.
- 🚫 **NOTA:** Utilice sólo material de impresión láser. No utilice papel de inyección de tinta en la impresora.

1. Retire la bandeja de papel de la impresora.

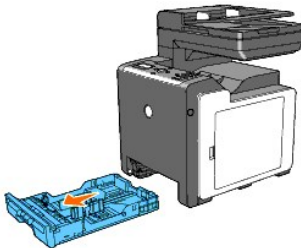

2. Ajuste las guías del papel

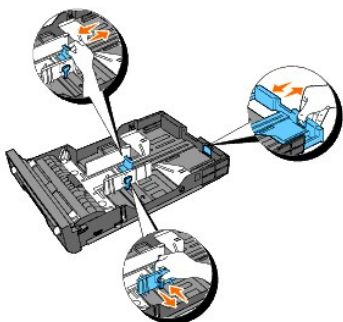

NOTA: Extienda la parte trasera de la bandeja cuando tenga que cargar papel tamaño legal.

3. Antes de cargar el material de impresión, airee las hojas para evitar que se peguen entre sí. Alinee los bordes de la pila sobre una superficie nivelada.

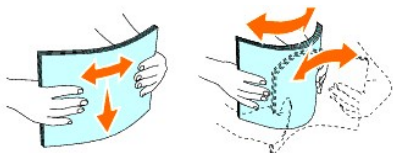

4. Coloque el material de impresión en la bandeja con la cara de impresión recomendada boca arriba.

NOTA: No sobrepase la línea de llenado máximo de la bandeja. Si lo hace, puede provocar atascos de papel en la bandeja.

5. Ajuste las guías de anchura hasta que reposen ligeramente contra los bordes de la pila de papel.

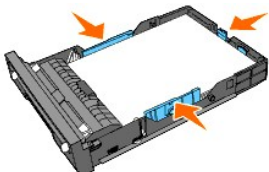

NOTA: Al cargar material de impresión especificado por el usuario, ajuste las guías de anchura y deslice la parte extensible de la bandeja apretando la guía de longitud y deslizándola hasta que repose ligeramente contra el borde de la pila de papel.

6. Una vez comprobado que las guías están ajustadas de forma segura, inserte la bandeja en la impresora.

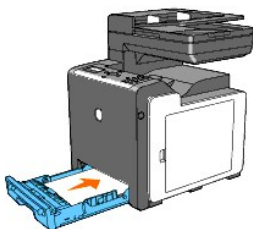

7. En el panel del operador, pulse **◀ ▶** hasta que aparezca el tamaño de papel deseado y, a continuación, pulse **✓**.

8. Pulse **◀ ▶** hasta que aparezca el tipo de papel que desea y luego pulse **✓**.

Carga de papel con cabecera

Si usa la bandeja 1, la cabecera entra en la impresora con el lado de impresión boca arriba como se muestra a continuación.

Si usa el alimentador de hojas sueltas, la cabecera entra en la impresora en primer lugar con el lado de impresión boca abajo.

Origen del material de impresión	Cara de impresión	Orientación de página
----------------------------------	-------------------	-----------------------

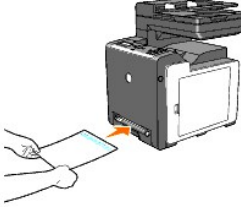
Bandeja 1	<p>Boca arriba</p> 	La cabecera entra en la impresora al final
Alimentador de hojas sueltas	<p>Boca abajo</p> 	La cabecera entra en la impresora al principio

Carga de sobres

Use las siguientes instrucciones cuando cargue sobres en la bandeja 1:

-  **NOTA:** Si no carga sobres en la bandeja inmediatamente después de sacarlos de su embalaje, puede que estos se abomben. Para evitar atascos, alíselos cómo se indica a continuación antes de cargarlos en la bandeja 1.

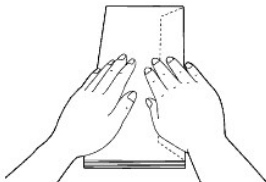

Sobre #10

Cargue los sobres para que entren por el borde corto, con las solapas cerradas y el lado de impresión boca arriba. Asegúrese de que las solapas quedan a la derecha según se mira la impresora.

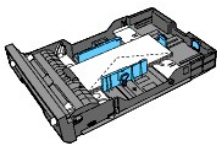

Monarch o DL

Los Monarch o DL se pueden cargar de una de las formas siguientes:

Cargue los sobres para que entren por el borde corto, con las solapas cerradas y el lado de impresión boca arriba. Asegúrese de que las solapas quedan a la derecha según se mira la impresora.

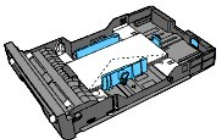

o bien

Cargue los sobres para que entren por el borde largo, con las solapas abiertas y el lado de impresión boca arriba. Asegúrese de que las solapas quedan hacia delante según se mira la impresora.

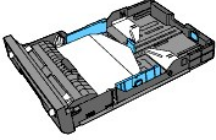

C5

Cargue los sobres para que entren por el borde corto, con las solapas cerradas y el lado de impresión boca arriba. Asegúrese de que las solapas quedan hacia atrás según se mira la impresora.

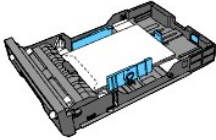

Alimentador de hojas sueltas

Capacidad

El alimentador de hojas sueltas puede admitir:

- 1 hoja de papel estándar.

Dimensiones del material de impresión

Las dimensiones máximas del material de impresión que puede manejar el alimentador de hojas sueltas son:

- 1 Anchura - de 76,2 mm a 215,9 mm (de 3,00 a 8,5 pulg)
- 1 Longitud - de 127 mm a 355,6 mm (de 5,00 a 14,00 pulg)

Carga del alimentador de hojas sueltas

1. Ajuste las guías de anchura al ancho del material de impresión.

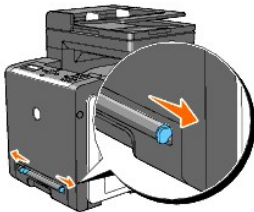

2. Sujete ambos lados del material de impresión boca abajo cerca del alimentador de hojas sueltas y empújelo dentro de la impresora hasta que entre automáticamente.

- 🚫 **NOTA:** No fuerce la entrada del material de impresión en el alimentador de hojas sueltas.
- 🚫 **NOTA:** Cargue el papel con cabecera boca abajo introduciendo primero la parte superior de la hoja en la impresora.
- 🚫 **NOTA:** Si observa algún problema con la alimentación del papel, gírelo.

Carga de un sobre

Sobre#10 , Monarch o DL

Para cargar un sobre en el alimentador de hojas sueltas, inserte borde corto del sobre con la solapa cerrada y la cara de impresión hacia abajo. Asegúrese de que la solapa queda a la derecha según se mira la impresora.

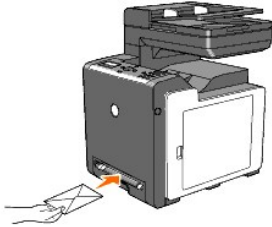

- ➔ **AVISO:** No utilice nunca sobres con ventanas, revestimientos oleosos o autoadhesivos. Pueden ocasionar atascos de papel y dañar la impresora.
- 📄 **NOTA:** Coloque el sobre con la solapa totalmente cerrada.
- 📄 **NOTA:** Inserte un sobre con la cara de la solapa boca arriba y con el área del franqueo en la esquina superior derecha.

C5

Para cargar un sobre en el alimentador de hojas sueltas, inserte borde corto del sobre con la solapa abierta y la cara de impresión hacia abajo. Asegúrese de que la solapa queda hacia atrás según se mira la impresora.

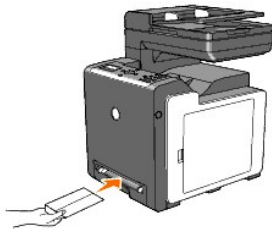

- ➔ **AVISO:** No utilice nunca sobres con ventanas, revestimientos oleosos o autoadhesivos. Pueden ocasionar atascos de papel y dañar la impresora.
- 📄 **NOTA:** Coloque el sobre con la solapa totalmente abierta.
- 📄 **NOTA:** Inserte un sobre con la cara de la solapa boca arriba y con el área del franqueo en la esquina inferior derecha.

Impresión dúplex manual

La impresión dúplex manual (o impresión a doble cara) permite imprimir manualmente en ambas caras de una hoja de papel. Para obtener información sobre los tamaños de papel compatibles con la impresión dúplex, consulte ["Tamaños de papel compatibles"](#).

Para utilizar la función de impresión dúplex manual:

1. Haga clic en **Inicio** → **Impresoras y faxes**.
2. Haga clic con el botón derecho en el icono de la impresora y seleccione **Preferencias de impresión**.
Aparecerá la ficha **Papel/Salida**.
3. En **Fuente de Papel**, seleccione **Bandeja 1** o **SSF**.
4. En **Duplex**, seleccione **Encuad. Borde Largo** o **Encuad. Borde Corto**.
5. Haga clic en **Aceptar**.
Aparecerá un ventana con instrucciones para imprimir manualmente a doble cara.
Las páginas pares se imprimen desde la impresora.
6. Siga estos pasos para cada bandeja de entrada.

- 📄 **NOTA:** Los documentos de varios tamaños no se pueden imprimir a doble cara.
- 📄 **NOTA:** Para obtener información sobre las opciones **Encuad. Borde Largo** y **Encuad. Borde Corto**, consulte ["Encuad. Borde Largo"](#) y ["Encuad. Borde Corto"](#).

NOTA: Los tipos de papel que se pueden utilizar para impresión dúplex manual son:

- n Alimentador de hojas sueltas: Normal, Normal Grueso, Portadas (106-163g/m2), Portadas Gruesas (164-216g/m2), Encapado (106-163g/m2) y Reciclado
- n Bandeja 1: Normal, Normal Grueso, Portadas (106-163g/m2) y Reciclado

Si usa la bandeja 1

Si hace clic en el botón **Aceptar** en el controlador de impresora, se imprimirá en primer lugar las páginas pares del documento. Si el documento consta de seis páginas, las páginas pares se imprimirán en este orden: 6, 4 y 2. Una vez impresas las páginas pares, aparecerá un mensaje **Inserte Salida 071-920** **Inserte Salida** en **Bandeja** en el panel del operador.

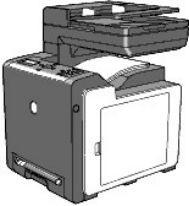

Realice los pasos siguientes para seguir imprimiendo las páginas impares del documento.

1. Retire la pila de páginas impresas de la bandeja de salida. Vuelva a cargar la pila en la bandeja 1 sin girarla (con la cara en blanco boca arriba).
2. En el panel del operador aparecerá el mensaje **071-921 Impresora Pulse** **para seguir imprimiendo. Pulse** .

Las páginas con números pares se imprimen en el siguiente orden: 1, 3 y 5.

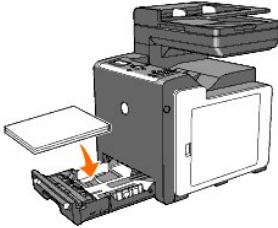

Si usa el alimentador de hojas sueltas

Si hace clic en el botón **Aceptar** en el controlador de impresora, se imprimirá en primer lugar las páginas pares del documento. Si el documento consta de seis páginas, las páginas pares se imprimirán en este orden: 2, 4 y 6. Una vez impresas las páginas pares, aparecerá un mensaje **Inserte Salida 075-920** **Inserte Salida** en **SSF** en el panel del operador.



Realice los pasos siguientes para seguir imprimiendo las páginas impares del documento.

1. Retire la pila de páginas impresas de la bandeja de salida. Gire la pila boca abajo de modo que la página 2 quede arriba del todo.

En el panel del operador aparecerá el mensaje **075-921 Impresora Pulse** **para seguir imprimiendo.**

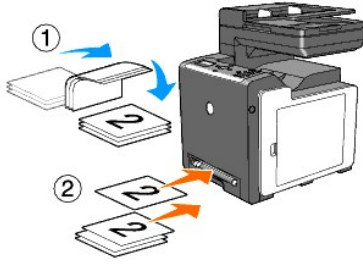

2. Inserte la página 2 con la cara en blanco boca abajo en el alimentador de hojas sueltas y luego pulse en el panel del operador.

La página 1 del documento se imprimirá en la cara de impresión 2 de la página 2.

Imprima el resto de las páginas impares de una en una de la misma forma.

NOTA: El material doblado o arrugado puede provocar atascos de papel. Enderécelas antes de colocarlas en el alimentador de hojas sueltas.

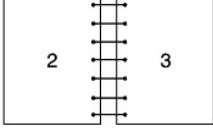
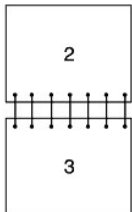
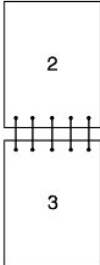
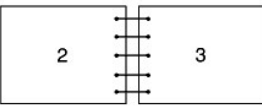
<p>Encuad. Borde Largo</p>	<p>La encuadernación se realiza en el borde largo de la página (borde izquierdo para la orientación vertical y borde superior para la orientación horizontal). La ilustración siguiente muestra una encuadernación por el borde largo para páginas verticales y horizontales:</p> <div style="display: flex; justify-content: space-around;"> <div style="text-align: center;"> <p>Vertical</p>  </div> <div style="text-align: center;"> <p>Horizontal</p>  </div> </div>
<p>Encuad. Borde Corto</p>	<p>La encuadernación se realiza en el extremo corto de la página (borde superior para la orientación vertical y borde izquierdo para la orientación horizontal). La ilustración siguiente muestra una encuadernación por el borde corto para páginas verticales y horizontales:</p> <div style="display: flex; justify-content: space-around;"> <div style="text-align: center;"> <p>Vertical</p>  </div> <div style="text-align: center;"> <p>Horizontal</p>  </div> </div>

Uso de la bandeja de salida

La bandeja de salida contiene hasta:

- 1 150 hojas de papel normal

[Regreso a la pantalla de contenido](#)

[Regreso a la pantalla de contenido](#)

Instrucciones para el material de impresión

- [Papel](#)
- [Sobres](#)
- [Etiquetas](#)
- [Almacenamiento del material de impresión](#)
- [Identificación de los orígenes y especificaciones del material de impresión](#)

Por material de impresión se entiende papel, etiquetas, sobres y papel encapado, entre otros. La impresora proporciona una alta calidad de impresión en muchos materiales de impresión. Seleccionar el material de impresión adecuado para la impresora le ayudará a evitar problemas de impresión. En esta sección se describe cómo seleccionar el material de impresión, cómo cuidarlo y cómo cargarlo en la bandeja 1.

Papel

Para obtener la mejor calidad de impresión en color, utilice papel xerográfico de 75 g/m² (20 libras) de fibra larga. Para obtener la mejor calidad de impresión en blanco y negro, utilice papel xerográfico de 90 g/m² (24 libras) de fibra larga. Antes de comprar grandes cantidades de cualquier material de impresión, se recomienda probar con una muestra primero.

Al cargar el papel, identifique la cara de impresión recomendada en el paquete y cárguelo correctamente. Para obtener instrucciones detalladas de carga, consulte "[Carga del material de impresión en la bandeja 1](#)" y "[Carga del alimentador de hojas sueltas](#)".

Características del papel

Las características de papel definidas a continuación afectan a la calidad y fiabilidad de la impresión. Se recomienda tener presentes estas instrucciones al planificar la adquisición de grandes cantidades de papel.

Peso

La bandeja puede cargar automáticamente papel cuyo peso oscile entre 60 y 216 g/m² (entre 16 y 80 libras de alta calidad) de fibra larga. El alimentador de hojas sueltas puede cargar automáticamente papel cuyo peso oscile entre 60 y 216 g/m² (entre 16 y 80 libras de alta calidad) de fibra larga. Es posible que el papel de peso inferior a 60 g/m² (16 libras) no se cargue correctamente, lo que provocaría atascos. Para obtener los mejores resultados, utilice papel de 75 g/m² (20 libras de alta calidad) de fibra larga.

Curvatura

La curvatura es la tendencia del material de impresión a curvarse por los bordes. La curvatura excesiva puede provocar problemas de alimentación del papel. La curvatura suele producirse después de que el papel pase por la impresora, donde es sometido a altas temperaturas. Almacenar el papel sin empaquetar, incluso en la bandeja de papel, puede causar curvaturas en el papel antes de su impresión y provocar problemas de alimentación sea cual sea el grado de humedad. Si imprime en papel abarquillado, alíselo e introdúzcalo en el alimentador de hojas sueltas.

Suavidad

El grado de suavidad del papel afecta directamente a la calidad de impresión. Si el papel es demasiado áspero, el tóner no impregna el papel de forma adecuada, lo que tiene como resultado una mala calidad de impresión. Si el papel es demasiado suave, puede provocar problemas de alimentación. La suavidad comprendida entre 100 y 300 puntos Sheffield proporciona la mejor calidad de impresión.

Nivel de humedad

La cantidad de humedad del papel afecta tanto a la calidad de impresión como a la capacidad que tiene la impresora para cargar el papel correctamente. Deje el papel en el envoltorio original hasta que vaya a utilizarlo. De este modo, se evitarán problemas de impresión derivados de una exposición innecesaria del papel a la humedad.

Dirección de la fibra

Fibra hace referencia a la alineación de las fibras del papel en una hoja. La fibra puede ser del tipo fibra larga, en el sentido de la longitud del papel, o fibra corta, en el sentido de la anchura del papel. Para el papel de 60 a 135 g/m² (de 16 a 36 libras de alta calidad), se recomienda la fibra larga. Para papel con un peso superior a 135 g/m² (36 libras de alta calidad) es aconsejable la fibra corta.

Contenido de fibra

La mayoría del papel xerográfico de alta calidad está fabricado con pulpa de madera 100% química. El papel con fibras tales como el algodón puede dificultar el manejo de papel.

Papel recomendado

Para garantizar la mejor calidad de impresión y fiabilidad en la alimentación, utilice papel xerográfico de 75 g/m² (20 libras). El papel de tipo comercial diseñado para uso genérico también proporciona una calidad de impresión aceptable. Utilice únicamente papel que pueda soportar altas temperaturas sin perder el color, provocar manchas de tinta o liberar emisiones peligrosas. El proceso de impresión láser calienta el papel a altas temperaturas. Consulte con el fabricante o distribuidor si el papel elegido es aceptable para impresoras láser.

Imprima siempre varias muestras antes de comprar grandes cantidades de cualquier tipo de material de impresión. Cuando seleccione un material de impresión, tenga en cuenta el peso, el contenido en fibra y el color.

Papel no recomendado

No es aconsejable utilizar con la impresora los tipos de papel siguientes:

- 1 Papel tratado químicamente, utilizado para hacer copias sin papel carbón, también denominado papel sin carbón, papel sin copia carbón (CCP) o papel que no necesita carbón (NCR).
- 1 Papel preimpreso con productos químicos que pueda contaminar la impresora.
- 1 Papel preimpreso que se pueda ver afectado por la temperatura del fusor.
- 1 Papel preimpreso que necesite un registro (ubicación exacta de la impresión en la página) mayor que ±0,09 pulg., como los formularios de reconocimiento óptico de caracteres (OCR)

En algunos casos se puede ajustar el registro con el programa de software para imprimir correctamente en estos formularios.

- 1 Papel tratado (borrable de alta calidad), papel sintético y térmico.
- 1 Papel con bordes ásperos, con superficie de textura áspera o gruesa o con curvaturas.
- 1 Papel reciclado que contenga más de un 25% de material de desecho que no cumpla con los requisitos de la norma DIN 309.
- 1 Formularios o documentos multicopia.
- 1 La calidad de impresión podría disminuir (es posible que aparezcan espacios en blanco o manchas en el texto) cuando se imprime en papel ácido o de talco.

Selección del papel

La selección correcta del papel evita atascos y asegura una impresión sin problemas.

Para evitar atascos o una baja calidad de impresión:

- 1 Utilice siempre papel nuevo, sin dañar.
- 1 Antes de cargar el papel, identifique la cara de impresión recomendada del papel. Esta información suele venir indicada en el embalaje del papel.
- 1 No utilice papel que haya cortado o recortado.
- 1 No mezcle tamaños, pesos o tipos de material de impresión en el mismo origen. Esto podría producir atascos de papel.
- 1 No extraiga la bandeja durante un trabajo de impresión.
- 1 Asegúrese de que el papel se carga correctamente en la bandeja.
- 1 Doble ligeramente las hojas hacia delante y hacia atrás y aérelas. Alinee los bordes de la pila sobre una superficie nivelada.

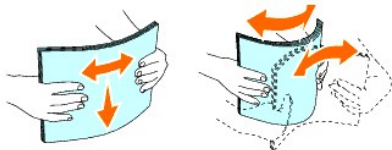

Selección de formulario preimpreso y papel con cabecera

Siga estas instrucciones cuando seleccione formularios preimpresos y papel con cabecera para la impresora:

- 1 Para obtener el mejor resultado, utilice papel de fibra larga.
- 1 Utilice únicamente formularios y cabeceras impresos mediante un proceso de impresión con desviación litográfica o de grabado.
- 1 Elija un tipo de papel que absorba la tinta sin provocar manchas.
- 1 Evite utilizar papel con superficie de textura áspera o gruesa.
- 1 Utilice papel impreso con tintas resistentes al calor, diseñados para su uso en copiatoras xerográficas. La tinta debe soportar temperaturas de 225°C (437°F) sin derretirse ni liberar emisiones peligrosas.

- 1 Utilice tintas que no se vean afectadas por la resina del tóner o por la silicona del fusor. Las tintas que se imprimen mediante un proceso de oxidación o tintas oleosas deben cumplir estos requisitos, las de látex puede que no. Si tiene alguna duda, póngase en contacto con el proveedor de papel.

Impresión con cabecera

Consulte con el fabricante o distribuidor si la cabecera preimpresa elegida es aceptable para impresoras láser.

La orientación de página es importante al imprimir con cabecera. Utilice la siguiente tabla para obtener ayuda sobre la carga de papel con cabecera en los orígenes del material de impresión.

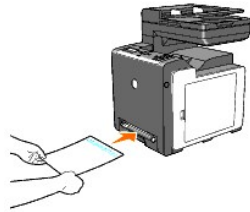
Origen del material de impresión	Cara de impresión	Orientación de página
Bandeja 1	Boca arriba 	La cabecera entra en la impresora al final
Alimentador de hojas sueltas	Boca abajo 	La cabecera entra en la impresora al principio

Selección de papel con perforaciones

La cantidad y ubicación de los orificios y las técnicas de fabricación pueden variar en las distintas marcas de papel con perforaciones. No obstante, quizás no se pueda imprimir en el papel según la situación de los agujeros en el papel.

Tenga en cuenta las siguientes instrucciones para seleccionar y utilizar papel con perforaciones:

- 1 Pruebe papel de distintos fabricantes antes de solicitar y utilizar grandes cantidades de papel con perforaciones.
- 1 El papel se debe perforar durante el proceso de fabricación y no agujerear cuando ya están las pilas empaquetadas. El papel perforado puede provocar atascos cuando se cargan varias hojas en la impresora. Esto podría producir atascos de papel.
- 1 El papel con perforaciones puede contener más partículas de polvo que el papel normal. Es posible que tenga que limpiar la impresora más veces y que la fiabilidad de carga no sea tan buena como con papel normal.
- 1 Las instrucciones de peso para el papel con perforaciones son las mismas que para el papel sin perforaciones.

Sobres

Según el sobre que se elija, es posible se produzcan arrugas de intensidad variable. Antes de comprar grandes cantidades de cualquier material de impresión, se recomienda probar con una muestra primero. Para obtener instrucciones sobre cómo cargar un sobre, consulte "[Carga del material de impresión en la bandeja 1](#)" o "[Carga del alimentador de hojas sueltas](#)".

Al imprimir en sobres:

- 1 Utilice sólo sobres de alta calidad diseñados para impresoras láser.
- 1 Defina la opción de material de impresión de origen en el alimentador de hojas sueltas o en la bandeja 1. Defina el tipo de papel **Sobre**, y seleccione el tamaño correcto de sobre en el controlador de impresora.
- 1 Para obtener el mejor rendimiento, utilice sobres fabricados con papel de 75 g/m² (20 libras de alta calidad). Puede cargar papel de hasta 105 g/m² (28 libras de alta calidad) de peso en el alimentador de sobres siempre que el contenido de algodón sea inferior o igual a 25%. Los sobres con un contenido de algodón del 100% no deben exceder los 90 g/m² (24 libras de alta calidad).
- 1 Utilice únicamente sobres recién sacados de su envoltorio que no presenten daños.
- 1 Utilice sobres que puedan soportar temperaturas de 205°C (401°F) sin sellarse, curvarse de forma excesiva, arrugarse ni liberar emisiones peligrosas. Si tiene alguna duda acerca de los sobres que piensa utilizar, consulte con el proveedor de sobres.
- 1 Ajuste la guía a la anchura de los sobres.
- 1 Para cargar un sobre en el alimentador de hojas sueltas, insértelo con las solapas cerradas y el borde corto del sobre mirando hacia la impresora. La cara de impresión debe estar boca abajo.

- 1 Para obtener instrucciones sobre cómo cargar un sobre, consulte "[Carga del material de impresión en la bandeja 1](#)" o "[Carga del alimentador de hojas sueltas](#)".
 - 1 Utilice sobres de un mismo tamaño en un trabajo de impresión.
 - 1 Asegúrese de que la humedad es baja, ya que una humedad alta (más del 60%) y las elevadas temperaturas de impresión podrían sellar los sobres.
 - 1 Para obtener los mejores resultados, no utilice sobres que:
 - o Tengan excesivos dobleces o curvaturas.
 - o Estén pegados o dañados de cualquier forma.
 - o Contengan ventanas, agujeros, perforaciones, recortes o repujados
 - o Utilicen cierres metálicos, nudos con hilos o barras de doblez metálicas.
 - o Tengan un diseño entrelazado.
 - o Tengan pegados sellos de correo.
 - o Tengan algún adhesivo visible cuando la solapa está en posición de sellado o cerrado.
 - o Tengan bordes con muescas o esquinas dobladas.
 - o Tengan terminaciones ásperas, arrugadas o dobladas.
-

Etiquetas

La impresora puede imprimir en muchas etiquetas diseñadas para las impresoras láser. El adhesivo de la etiqueta, la cara recomendada del paquete de impresión y las capas de protección deben poder soportar una temperatura de 205°C (401°F) y una presión de 25 libras por pulgada cuadrada (psi). Antes de comprar grandes cantidades de cualquier material de impresión, se recomienda probar con una muestra primero.

Al imprimir en etiquetas:

- 1 Defina el tipo de papel **Etiqueta** en el controlador de impresora.
 - 1 No cargue etiquetas con papel juntas en la misma bandeja. Esto podría producir atascos de papel.
 - 1 No utilice hojas de etiquetas con un material de soporte liso.
 - 1 No imprima dentro del margen de separación de 1 mm (0,04 pulg).
 - 1 Utilice hojas con etiquetas completas. Las hojas incompletas pueden provocar que las etiquetas se despeguen durante la impresión, causando un atasco. Las hojas incompletas dañan también la impresora y el cartucho con material adhesivo, lo que podría anular la garantía de los mismos.
 - 1 Utilice etiquetas que puedan soportar temperaturas de 205°C (401°F) sin sellarse, curvarse de forma excesiva, arrugarse ni liberar emisiones peligrosas.
 - 1 No imprima dentro del borde de la etiqueta de 1 mm (0,04 pulg), de las perforaciones o entre márgenes de separación de la etiqueta.
 - 1 No utilice hojas de etiquetas que tengan adhesivo hasta el borde de la hoja. Se recomienda que la aplicación por zonas del adhesivo tenga una separación de al menos 1 mm (0,04 pulg) de los bordes. El material adhesivo contamina la impresora y podría anular la garantía.
 - 1 Si no es posible la aplicación por zonas del adhesivo, debe eliminarse una franja de 3 mm (0,125 pulg) del borde inicial y lateral, así como utilizar un adhesivo que no gotee.
 - 1 Elimine una franja de 3 mm (0,125 pulg) del borde inicial para evitar que las etiquetas se despeguen dentro de la impresora.
 - 1 Es preferible utilizar la orientación vertical, en especial al imprimir códigos de barras.
 - 1 No utilice etiquetas que tengan el adhesivo visible.
-

Almacenamiento del material de impresión

Las siguientes instrucciones le ayudarán a evitar problemas de carga del material de impresión y de calidad de impresión desigual.

- 1 Para obtener los mejores resultados, almacene el material de impresión en un entorno en el que la temperatura sea aproximadamente de 21°C (70°F) y la humedad relativa sea del 40%.
 - 1 Es preferible guardar las cajas de material de impresión en una estantería o palé que en el suelo directamente.
 - 1 Si guarda paquetes individuales de material de impresión fuera de su caja original, compruebe que estén sobre una superficie plana de forma que los bordes y esquinas no se arruguen.
 - 1 No coloque nada sobre los paquetes de material de impresión.
-

Identificación de los orígenes y especificaciones del material de impresión

En las siguientes tablas se proporciona información sobre los orígenes estándar y opcionales del material de impresión.

Tamaños de papel compatibles

Tamaño de papel	Alimentador de hojas sueltas	Bandeja 1
A4 (210x297 mm)	S	S
B5 (182x257 mm)	S	S
A5 (148x210 mm)	S	S
C5 (162x229mm)	S	S
Monarch (3,875x7,5 pulg.)	S	S
Sobre #10 (4,125x9,5 pulg.)	S	S
DL(110x220mm)	S	S
Carta (8,5x11 pulg.)	S	S
Legal (8,5x14 pulg.)	S	S
Folio (8,5x13 pulg.)	S	S
Ejecutivo (7,25 x 10,5 pulg.)	S	S
Personalizar*	S	S

*Personalizado: 76,2 y 215,9 mm o entre 3,00 y 8,5 pulgadas
127,0 y 355,6 mm o entre 5,00 y 14,00 pulgadas

Tipos de papel compatibles

Tipo de papel	Impresión a una sola cara		Impresión a doble cara	
	Alimentador de hojas sueltas	Bandeja 1	Alimentador de hojas sueltas	Bandeja 1
Normal	S*	S*	S*	S*
Normal - Cara 2	S	S	N	N
Normal Grueso	S	S	S	S
Normal Grues - Cara 2	S	S	N	N
Reciclado	S	S	S	S
Reciclado - Cara 2	S	S	N	N
Etiqueta	S	S	N	N
Portadas	S	S	S	S
Portadas - Cara 2	S	S	N	N
Portadas gruesas	S	S	S	N
Port Gruesas - Cara 2	S	N	N	N
Sobre	S	S	N	N
Encapado	S	N	S	N
Encapado 1 - Cara 2	S	N	N	N
Encapado gruesa	S	N	N	N

* Los valores marcados con un asterisco (*) son los valores de menú predeterminados de fábrica.

Especificaciones del tipo de papel

Tipo de papel	Peso (gsm)	Observaciones
Normal	60-90	-
Normal Grues	80/90-105	-
Portadas	106-163	-
Portadas gruesas	164-216	-
Encapado	106-163 (baja velocidad)	No se puede utilizar papel para impresora de inyección de tinta.
Encapado gruesa	164-216 (baja velocidad)	No se puede utilizar papel para impresora de inyección de tinta.
Etiqueta	3R97408	No se puede utilizar papel para impresora de inyección de tinta.
Sobres	-	-

[Regreso a la pantalla de contenido](#)